

Alumil
Building excellence every day



 **SMARTIA**
MD6 1

V 06/2026

INDEX - ΠΕΡΙΕΧΟΜΕΝΑ

◆ [TECHNICAL INFORMATION - ΤΕΧΝΙΚΕΣ ΠΛΗΡΟΦΟΡΙΕΣ](#)

◆ [PROFILE INDEX - ΕΥΡΕΤΗΡΙΟ ΠΡΟΦΙΛ](#)

◆ [PROFILES - ΠΡΟΦΙΛ](#)

◆ [SECTIONS - ΤΟΜΕΣ ΤΥΠΟΛΟΓΙΩΝ](#)

◆ [TYPOLOGIES CUTTING LISTS - ΚΟΠΕΣ ΤΥΠΟΛΟΓΙΩΝ](#)

◆ [GENERAL MILLINGS TOOLING OPERATIONS - ΓΕΝΙΚΕΣ ΚΑΤΕΡΓΑΣΙΕΣ](#)

◆ [ASSEMBLY - ΣΥΝΑΡΜΟΛΟΓΗΣΗ](#)

◆ [GLAZINGS - ΥΑΛΩΣΕΙΣ](#)

◆ [DIMENSIONAL CONSTRAINTS - ΠΕΡΙΟΡΙΣΜΟΙ ΔΙΑΣΤΑΣΕΩΝ](#)

◆ [ACCESSORIES - ΕΞΑΡΤΗΜΑΤΑ](#)

◆ [GENERAL INFORMATION - ΓΕΝΙΚΕΣ ΠΛΗΡΟΦΟΡΙΕΣ](#)

A large, abstract graphic on the left side of the page, composed of several overlapping yellow and orange geometric shapes, including triangles and rectangles, creating a dynamic, angular composition.

TECHNICAL INFORMATION

ΤΕΧΝΙΚΕΣ ΠΛΗΡΟΦΟΡΙΕΣ

STANDARD
ADVANCED
HI

Aluminum alloy ; Κράμα αλουμινίου	AlMgSi (EN AW 6060)
Hardness ; Σκληρότητα	According to EN 755-2 (70HBW) ; Σύμφωνα με το EN 755-2 (70HBW)
Minimum Powder Coating Thickness ; Ελάχιστο πάχος Βαφής (H/B)	According to Qualicoat Standard (60μm) Σύμφωνα με το πρότυπο Qualicoat (60μm)
Thermal-brake type ; Είδος θερμοδιακοπής	Glass reinforced polyamide PA 6.6 24mm, 20mm in the frame and 18mm in the sash Μηχανική, με παρεμβολή υαλοενισχυμένου πολυαμιδίου PA 6.6 πλάτους 24mm, 20mm σε κάσα και 18mm φύλλο
Profile Geometry Control ; Έλεγχος διαστάσεων διατομών	EN DIN 12020-2 Compliant ; Σύμφωνα με EN DIN 12020-2
System's width (Frame \ Sash) ; Πλάτος Συστήματος (Κάσα \ Φύλλο)	61 mm
Glazing type ; Είδος υαλοπίνακα που μπορεί να δεχθεί	11 up to 44 mm 11 έως 44 mm
Maximum glazing weight ; Μέγιστο βάρος υαλοπινάκων	180kg
Sealing ; Είδος στεγάνωσης	Sealing with EPDM gaskets Στεγάνωση με EPDM ελαστικά

STANDARD

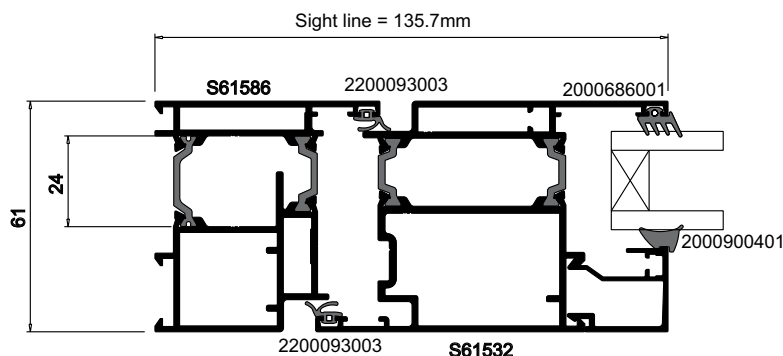

$$U_f = 3,0 - 3,8 \text{ W}/(\text{m}^2\text{K})$$

ADVANCED

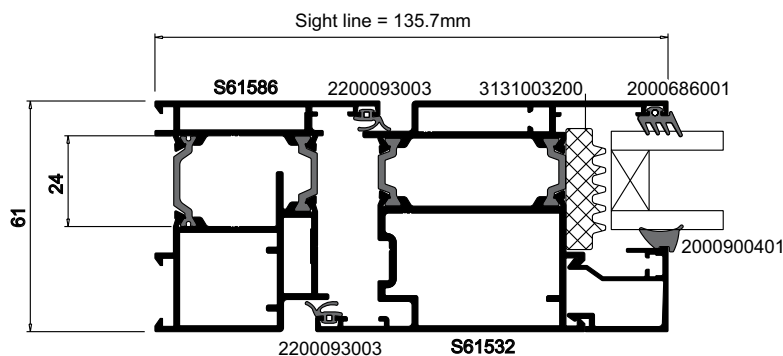

$$U_f = 2,8 - 3,7 \text{ W}/(\text{m}^2\text{K})$$

HI

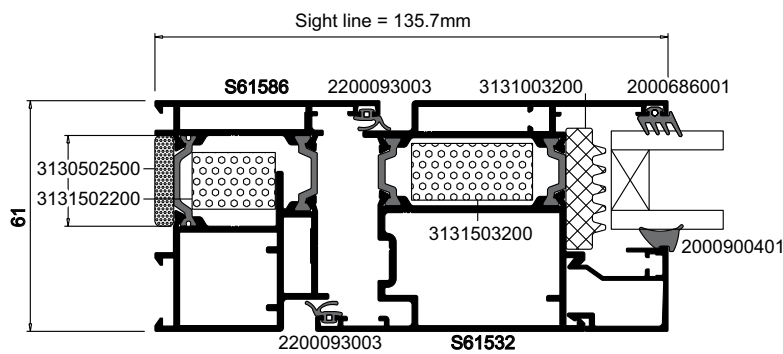

$$U_f = 2,3 - 3,3 \text{ W}/(\text{m}^2\text{K})$$

A large yellow graphic on the left side of the page, composed of several overlapping diagonal rectangular shapes in different shades of yellow, creating a dynamic, layered effect.

PROFILE INDEX ΕΥΡΕΤΗΡΙΟ ΠΡΟΦΙΛ

FRAMES / ΚΑΞΕΣ

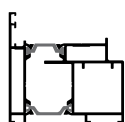

S61586

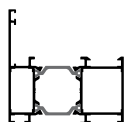

S61510

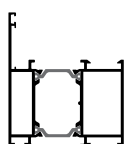

S61514

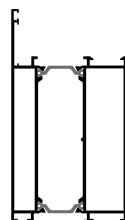

S61906

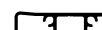

S61172

SASHES / ΦΥΛΛΑ

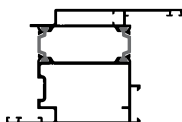

S61532

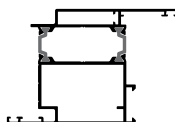

S61582

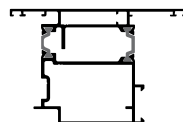

S61534

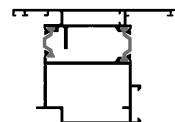

S61584

T-PROFILES / ΤΑΥ

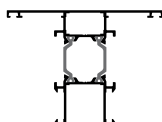

S61656

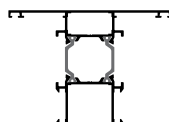

S61564

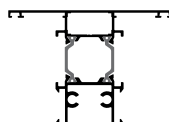

S61260

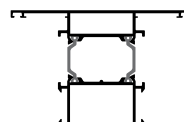

S61776

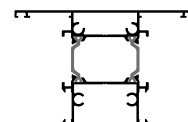

S61770

ADD-ON PROFILES / ΠΡΟΣΘΕΤΑ

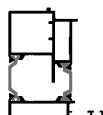

S61662



S61592



S61964



S61317



S61598



S67905



S60057



S77007



S61623

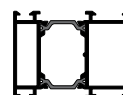

S61622

A large, abstract graphic on the left side of the page, composed of several overlapping yellow and orange geometric shapes, including triangles and parallelograms, creating a dynamic, angular composition.

PROFILES ΠΡΟΦΙΛ

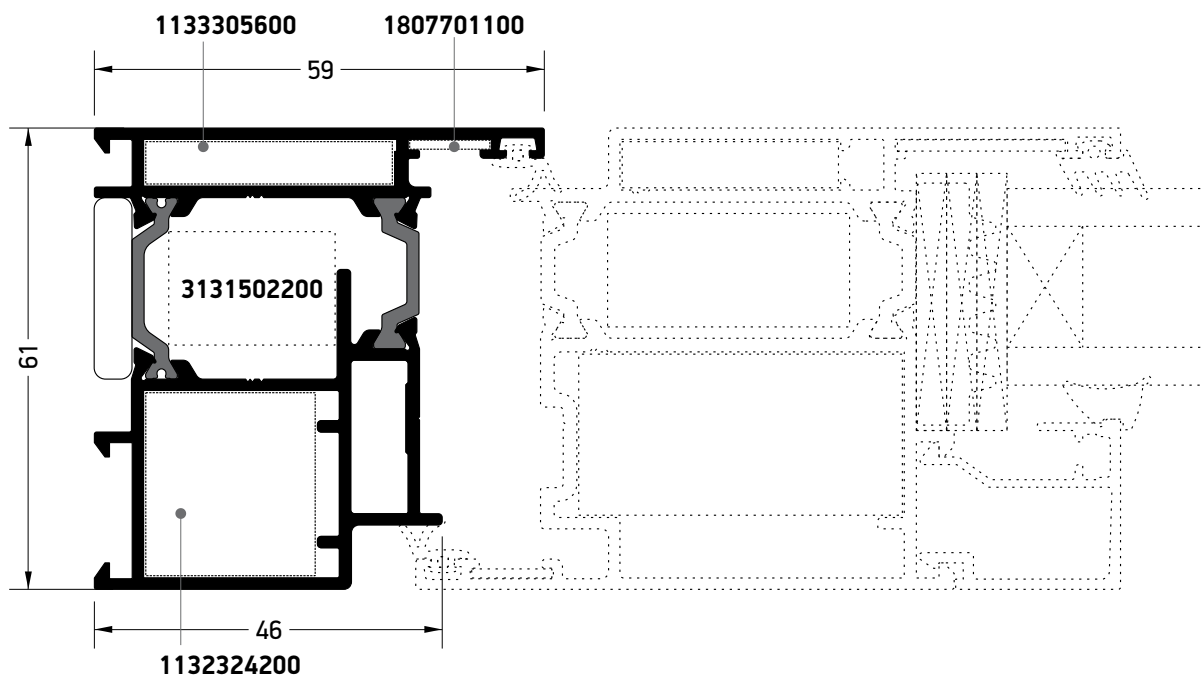

S61586	
Frame - Κάσα	
External perimeter Εξωτερική περίμετρος	330,2 mm
Primary perimeter Κύρια περίμετρος	121 mm
Moment of inertia x-x* (cm ⁴) Ροπή αδρανείας x-x* (m)	14,91 17,32 18,88 19,89 20,57 21,05 <1,5 <2,0 <2,5 <3,0 <3,5 >3,5
Moment of inertia y-y Ροπή αδρανείας y-y	14,97 cm ⁴
Corner cleat Γωνία σύνδεσης πρεσαριστή	1133305600 OUT 1132324200 IN
Allignment Corner Γωνία επιπεδότητας	1807701100
NRG BAR	3131502200 15 x 22

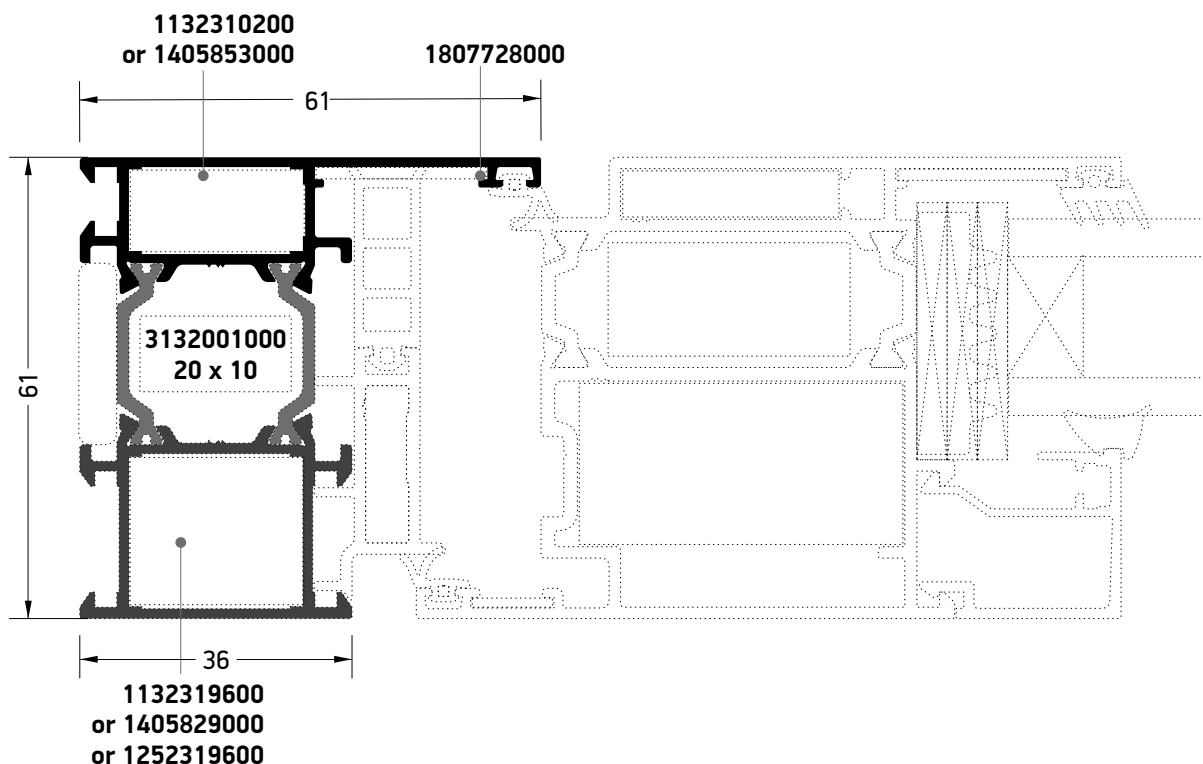

S61510	
Frame - Κάσα	
External perimeter Εξωτερική περίμετρος	376,8 mm
Primary perimeter Κύρια περίμετρος	101,1 mm
Moment of inertia x-x[*] (cm ⁴) Ροπή αδρανείας x-x [*] (m)	12,99 15,08 16,37 17,18 17,72 18,09 <1,5 <2,0 <2,5 <3,0 <3,5 >3,5
Moment of inertia y-y Ροπή αδρανείας y-y	10,28 cm ⁴
Corner cleat Γωνία σύνδεσης πρεσσαριστή	1132310200 or 1405853000 OUT 1132319600 or 1405829000 IN or 1252319600
Alignment Corner Γωνία επιπεδότητας	1807728000
NRG BAR	3132001000 20 x 10

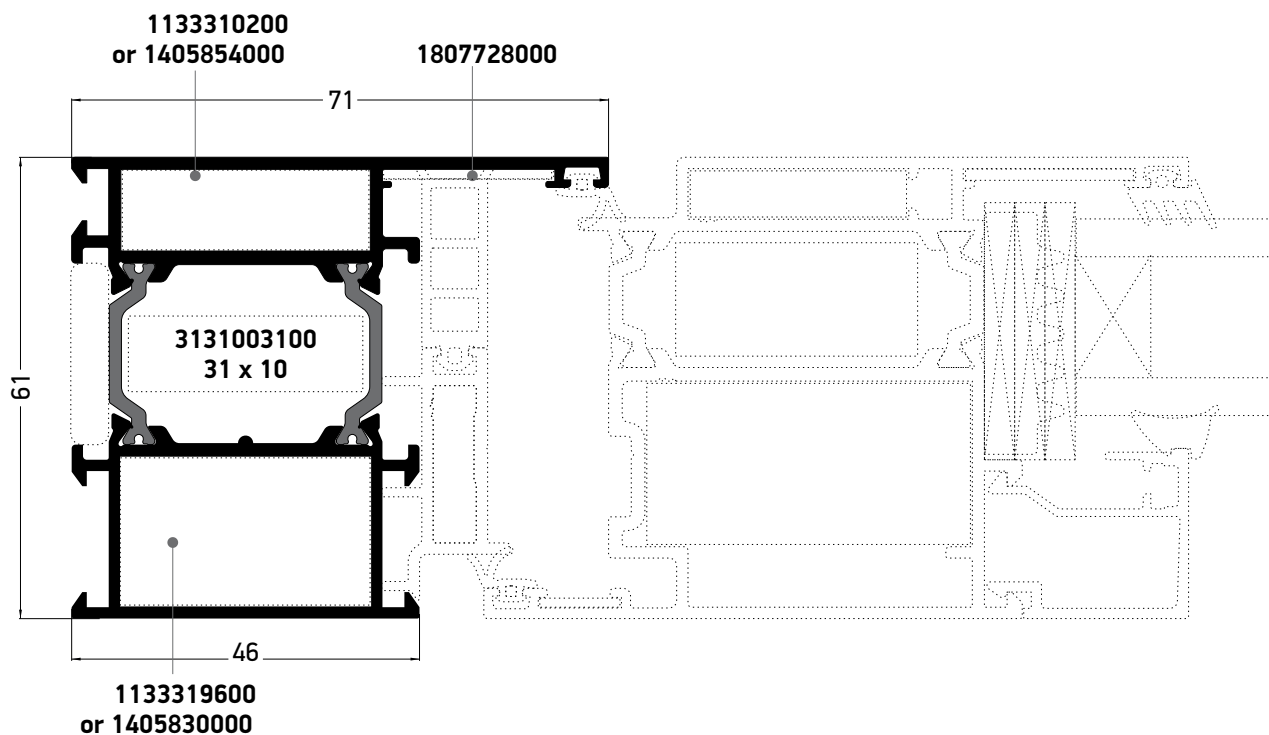

S6154	
Frame - Κάσα	
External perimeter Εξωτερική περίμετρος	394,20 mm
Primary perimeter Κύρια περίμετρος	132,1 mm
Moment of inertia x-x* (cm⁴) Ροπή αδρανείας x-x* (m)	15,48 18,39 20,28 21,52 22,36 22,95 <1,5 <2,0 <2,5 <3,0 <3,5 >3,5
Moment of inertia y-y Ροπή αδρανείας y-y	19,07 cm⁴
Corner cleat Γωνία σύνδεσης πρεσσαριστή	1133310200 or 1405854000 OUT 1133319600 or 1405830000 IN
Alignment Corner Γωνία επιπεδότητας	1807728000
NRG BAR	3131003100 31 x 10

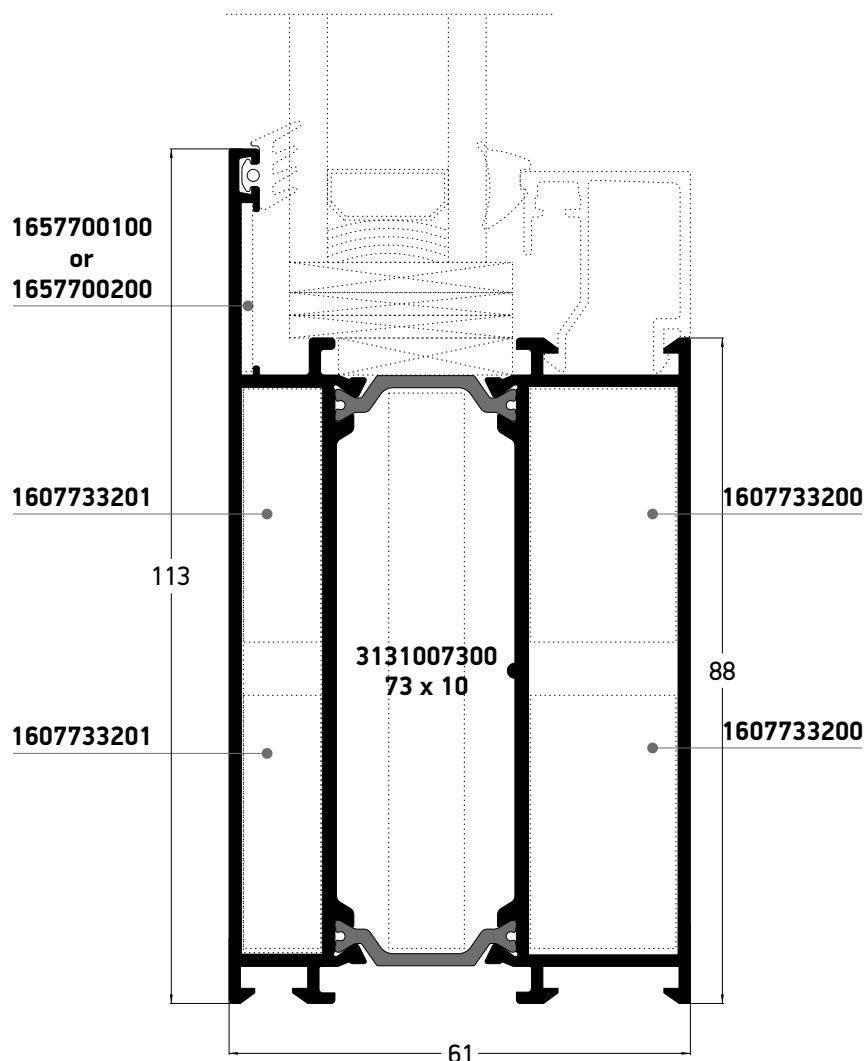

S61906	
Frame - Κάσα	
External perimeter Εξωτερική περίμετρος	478,20 mm
Primary perimeter Κύρια περίμετρος	215,9 mm
Moment of inertia x-x[*] (cm⁴) Ροπή αδρανείας x-x [*] (m)	20,81 25,66 29,14 31,59 33,33 34,58 <1,5 <2,0 <2,5 <3,0 <3,5 >3,5
Moment of inertia y-y Ροπή αδρανείας y-y	91,29 cm⁴
T - cleat Σύνδεσμος Ταυ	1607733200 1607733201
T - cleat Σύνδεσμος Ταυ	1657700100 Right 1657700200 Left
Corner cleat Γωνία σύνδεσης πρεσσαριστή	1137510200 OUT 1137519600 IN
Allignment Corner Γωνία επιπεδότητας	1807728000
NRG BAR	3131007300 73 x 10

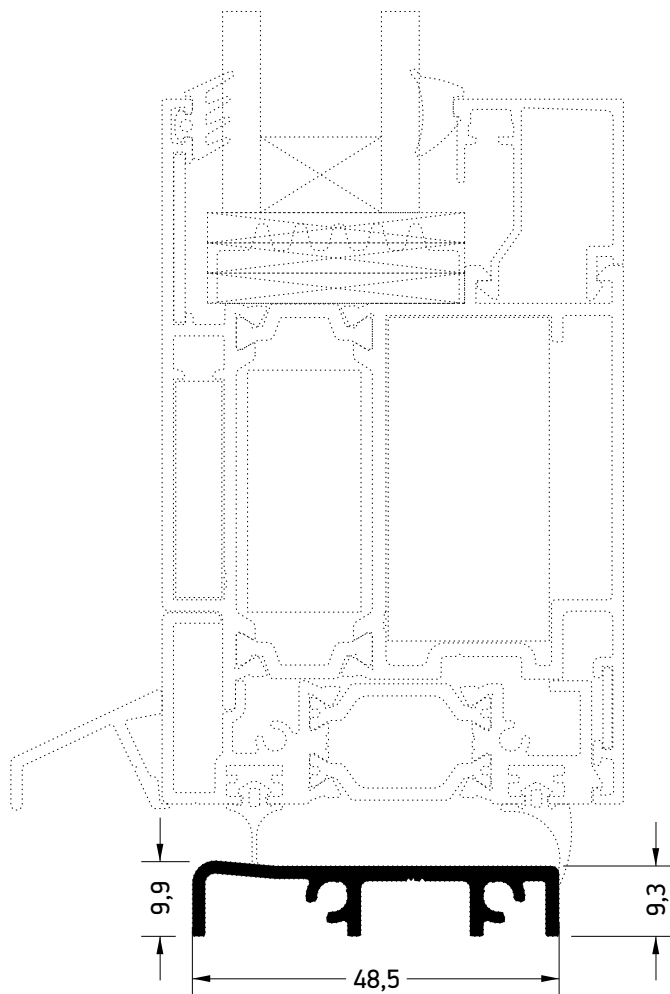

S61172	
Threshold - Κατωκάσι	
External perimeter Εξωτερική περίμετρος	175,2 mm
Primary perimeter Κύρια περίμετρος	66,11 mm
Moment of inertia x-x* Ροπή αδρανείας x-x*	0,12 mm
Moment of inertia y-y Ροπή αδρανείας y-y	3,67 cm ⁴
End cap Τάπα	3106117203

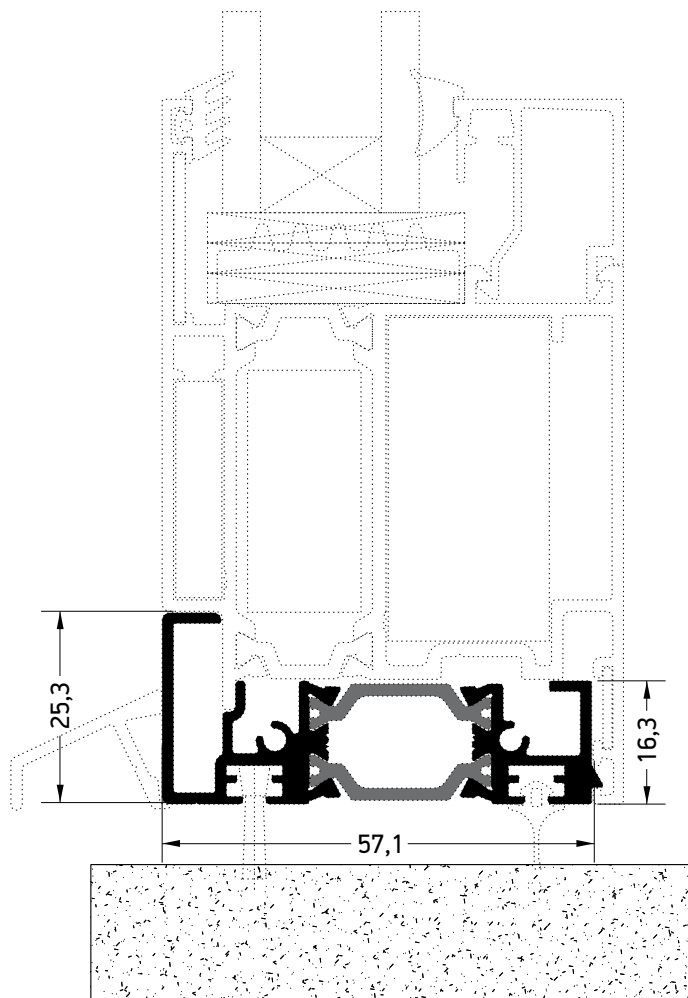

S61598	
Add-on Profile - Πρόσθετο	
External perimeter Εξωτερική περίμετρος	335,1 mm
Primary perimeter Κύρια περίμετρος	65,24 mm
Moment of inertia x-x* (cm ⁴) Ροπή αδρανείας x-x* (m)	8,34 9,41 10,02 10,40 10,64 10,80 <1,5 <2,0 <2,5 <3,0 <3,5 >3,5
Moment of inertia y-y Ροπή αδρανείας y-y	1,41 cm ⁴
End cap Τάπα	3106159803 3106159903

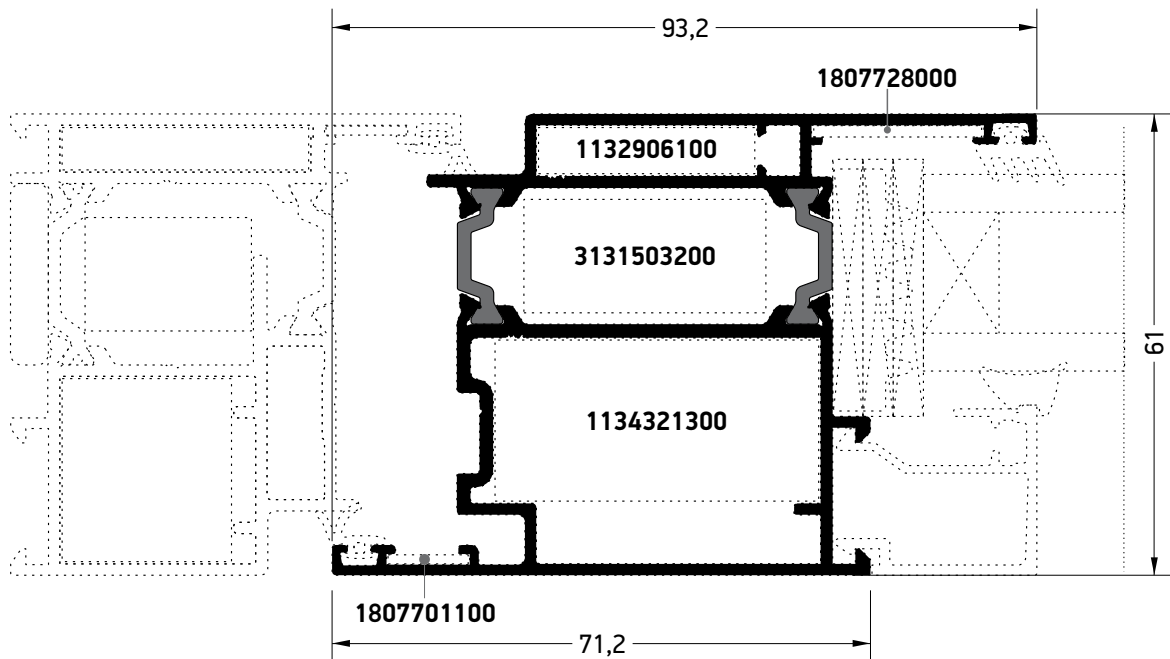

S61532	
Sash - Φύλλο	
External perimeter Εξωτερική περίμετρος	433,5 mm
Primary perimeter Κύρια περίμετρος	170 mm
Moment of inertia x-x[*] Ροπή αδρανείας x-x [*] (m)	19,42 22,59 24,71 26,13 27,10 27,79 <1,5 <2,0 <2,5 <3,0 <3,5 >3,5
Moment of inertia y-y Ροπή αδρανείας y-y	33,97 cm⁴
Corner cleat Γωνία σύνδεσης πρεσαριστή	1132906100 OUT 1134321300 IN
Allignment Corner Γωνία επιπεδότητας	1807701100 1807728000
NRG BAR	3131503200 15 x 32

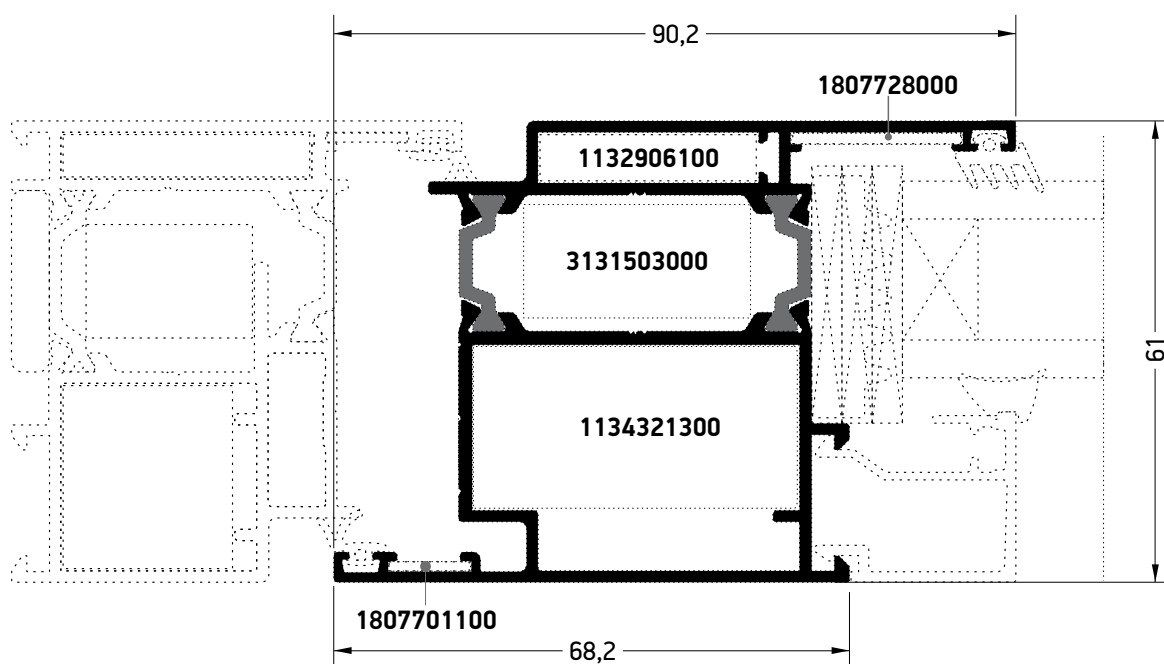

S61582	
Sash - Φύλλο	
External perimeter Εξωτερική περίμετρος	423,6 mm
Primary perimeter Κύρια περίμετρος	164 mm
Moment of inertia x-x[*] (cm ⁴) Ροπή αδρανείας x-x [*] (m)	18,89 21,93 23,93 25,26 26,17 26,81 <1,5 <2,0 <2,5 <3,0 <3,5 >3,5
Moment of inertia y-y Ροπή αδρανείας y-y	39,75 cm ⁴
Corner cleat Γωνία σύνδεσης πρεσαριστή	1132906100 OUT 1134321300 IN
Alignment Corner Γωνία επιπεδότητας	1807701100 1807728000
NRG BAR	3131503000 15 x 30

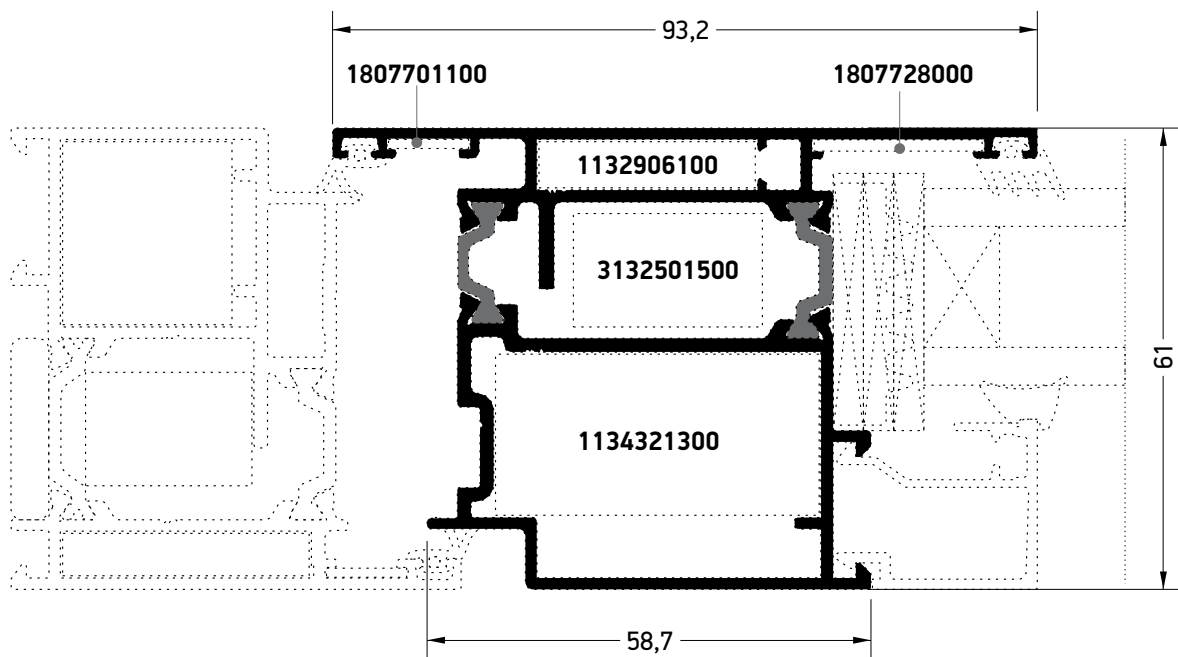

S61534	
Sash - Φύλλο	
External perimeter Εξωτερική περίμετρος	433 mm
Primary perimeter Κύρια περίμετρος	168 mm
Moment of inertia x-x[*] (cm ⁴) Ροπή αδρανείας x-x [*] (m)	17,73 20,79 22,87 24,28 25,26 25,95 <1,5 <2,0 <2,5 <3,0 <3,5 >3,5
Moment of inertia y-y Ροπή αδρανείας y-y	34,35 cm ⁴
Corner cleat Γωνία σύνδεσης πρεσαριστή	1132906100 OUT 1134321300 IN
Alignment Corner Γωνία επιπεδότητας	1807701100 1807728000
NRG BAR	3132501500 15 x 25

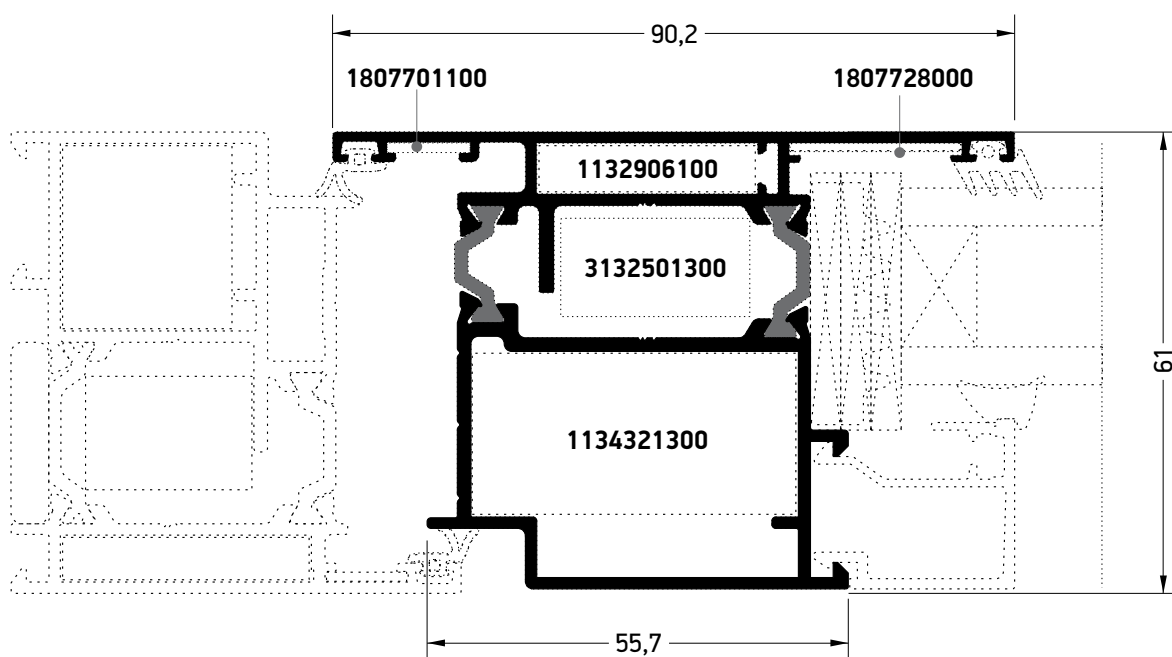

S61584	
Sash - Φύλλο	
External perimeter Εξωτερική περίμετρος	423,3 mm
Primary perimeter Κύρια περίμετρος	162 mm
Moment of inertia x-x* (cm⁴) Ροπή αδρανείας x-x* (m)	17,16 20,06 22,01 23,33 24,24 24,88 <1,5 <2,0 <2,5 <3,0 <3,5 >3,5
Moment of inertia y-y Ροπή αδρανείας y-y	30,06 cm⁴
Corner cleat Γωνία σύνδεσης πρεσαριστή	1132906100 OUT 1134321300 IN
Alignment Corner Γωνία επιπεδότητας	1807701100 1807728000
NRG BAR	3132501300 13 x 25

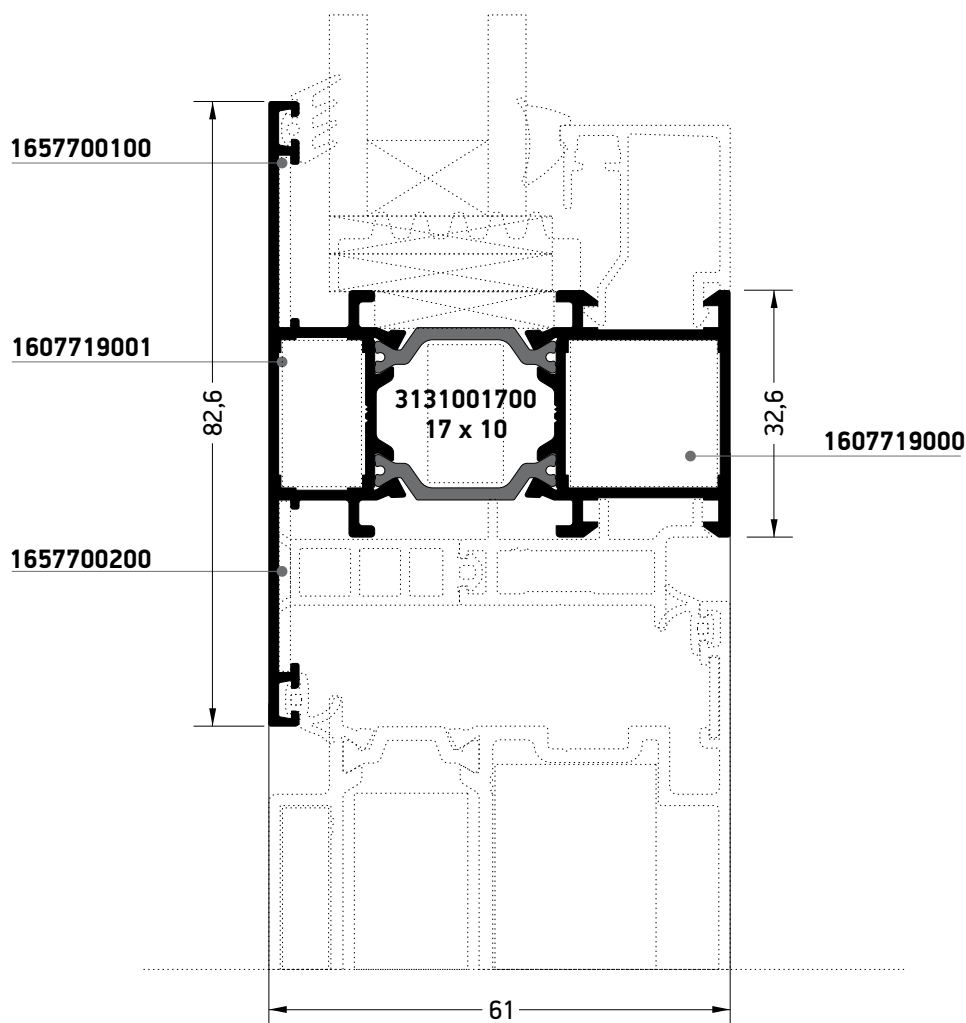

S61656	
T Profile - Tau	
External perimeter Εξωτερική περίμετρος	429.58 mm
Primary perimeter Κύρια περίμετρος	123 mm
Moment of inertia $x-x^*$ (cm ⁴) Ροπή αδρανείας $x-x^*$ (m)	13.67 15.95 17.36 18.25 18.85 19.26 <1,5 <2,0 <2,5 <3,0 <3,5 >3,5
Moment of inertia $y-y$ Ροπή αδρανείας $y-y$	12.64 cm ⁴
T-cleat Σύνδεσμος Ταυ	1607719001 OUT 1607719000 IN
Nail Ø6 Καρφί	2 x 4701183500
Cast T-cleat Σύνδεσμος Ταυ χυτός	1657700200 LEFT 1657700100 RIGHT
NRG BAR	3131001700 17 x 10

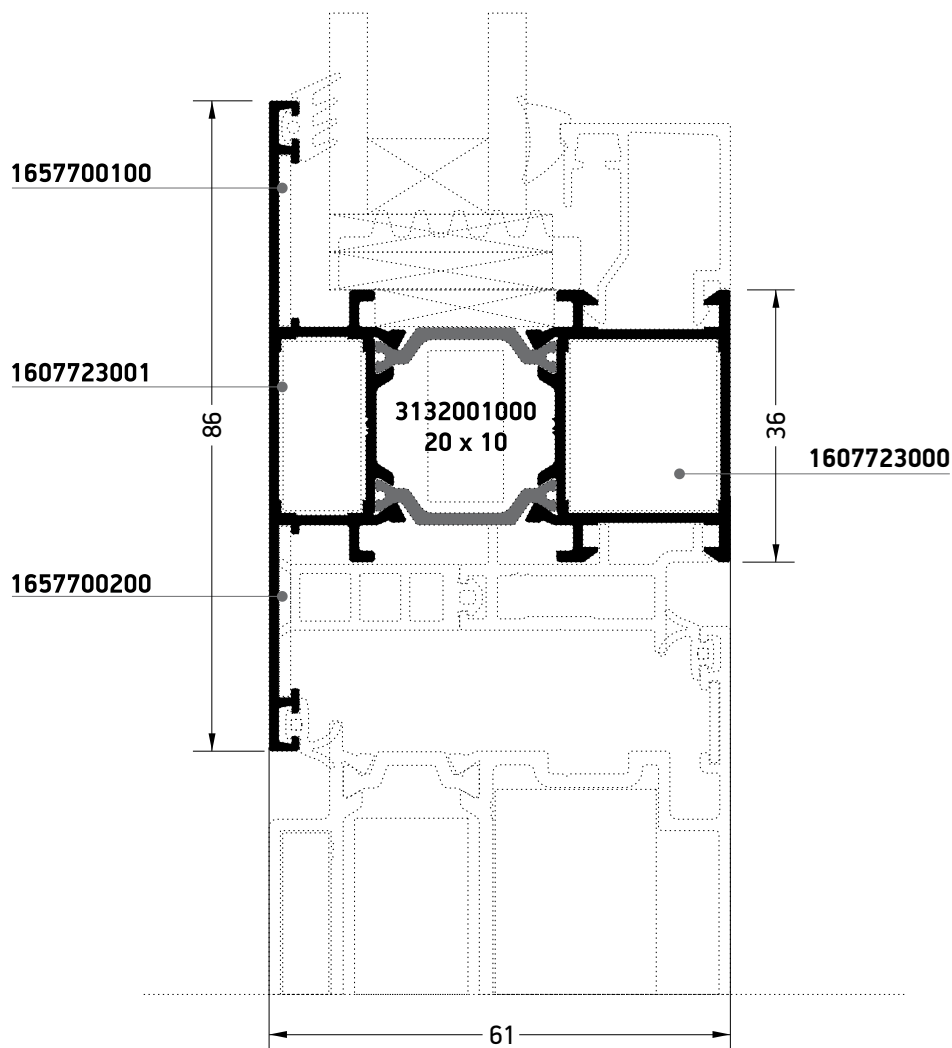

S61564	
T Profile - Ταυ	
External perimeter Εξωτερική περίμετρος	436,69 mm
Primary perimeter Κύρια περίμετρος	130,8 mm
Moment of inertia $x-x^*$ (cm ⁴) Ροπή αδρανείας $x-x^*$ (m)	14,12 16,55 18,06 19,02 19,66 20,11 <1,5 <2,0 <2,5 <3,0 <3,5 >3,5
Moment of inertia $y-y$ Ροπή αδρανείας $y-y$	15,04 cm ⁴
T-cleat Σύνδεσμος Ταυ	1607723001 OUT 1607723000 IN
Nail Ø6 Καρφί	2 x 4701183500
Cast T-cleat Σύνδεσμος Ταυ χυτός	1657700200 LEFT 1657700100 RIGHT
NRG BAR	3132001000 20 x 10

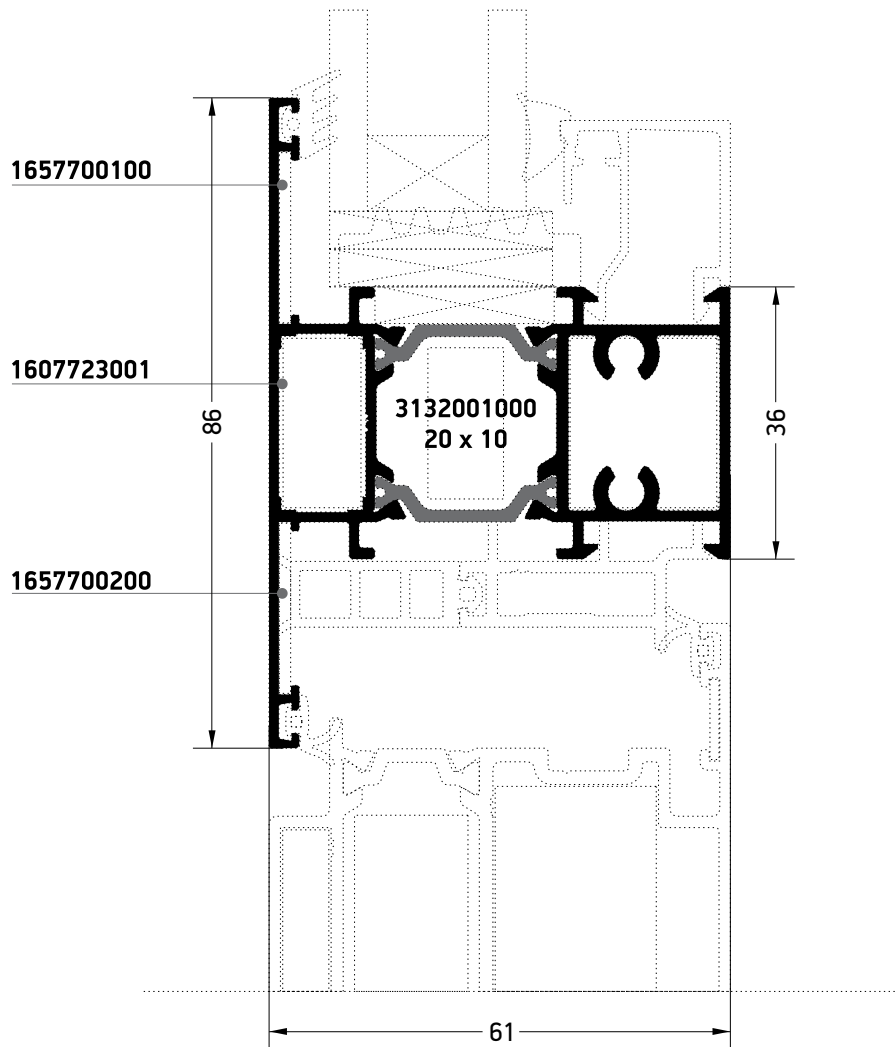

S61260	
T Profile - Tau	
External perimeter Εξωτερική περίμετρος	436 mm
Primary perimeter Κύρια περίμετρος	130,6 mm
Moment of inertia x-x* (cm ⁴) Ροπή αδρανείας x-x* (m)	15,00 17,85 19,68 20,87 21,68 22,24 <1,5 <2,0 <2,5 <3,0 <3,5 >3,5
Moment of inertia y-y Ροπή αδρανείας y-y	15,50 cm ⁴
T-cleat Σύνδεσμος Ταυ	1607723001 OUT
Nail Ø6 Καρφί	1 x 4701183500
Cast T-cleat Σύνδεσμος Ταυ χυτός	1657700200 LEFT 1657700100 RIGHT
NRG BAR	3132001000 20 x 10

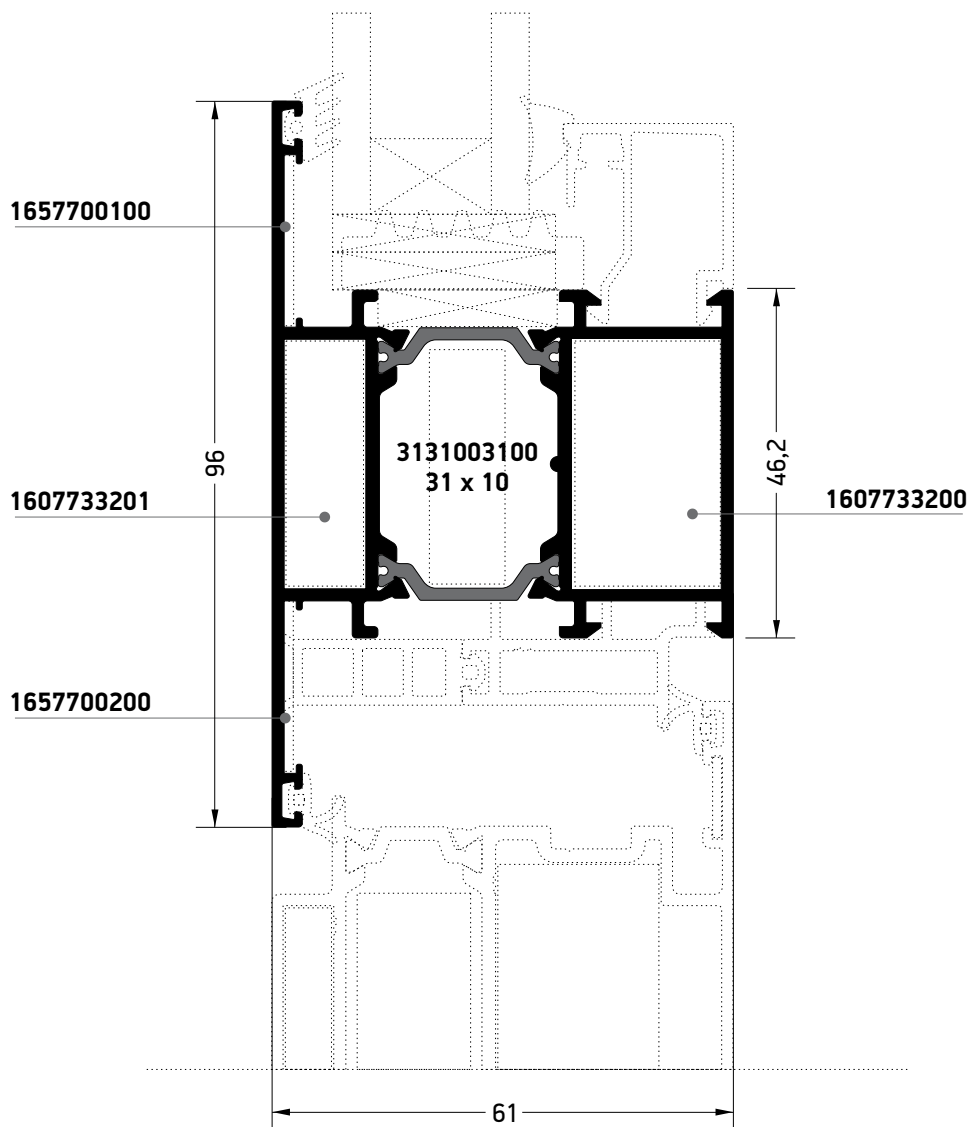

S61776	
T Profile - Tau	
External perimeter Εξωτερική περίμετρος	454,15 mm
Primary perimeter Κύρια περίμετρος	149,2 mm
Moment of inertia x-x* (cm⁴) Ροπή αδρανείας x-x* (m)	16,61 19,92 22,10 23,54 24,52 25,21 <1,5 <2,0 <2,5 <3,0 <3,5 >3,5
Moment of inertia y-y Ροπή αδρανείας y-y	25,84 cm⁴
T-cleat Σύνδεσμος Ταυ	1607733201 OUT 1607733200 IN
Nail Ø6 Καρφί	4 x 4701183500
Cast T-cleat Σύνδεσμος Ταυ χυτός	1657700200 LEFT 1657700100 RIGHT
NRG BAR	3131003100 31 x 10

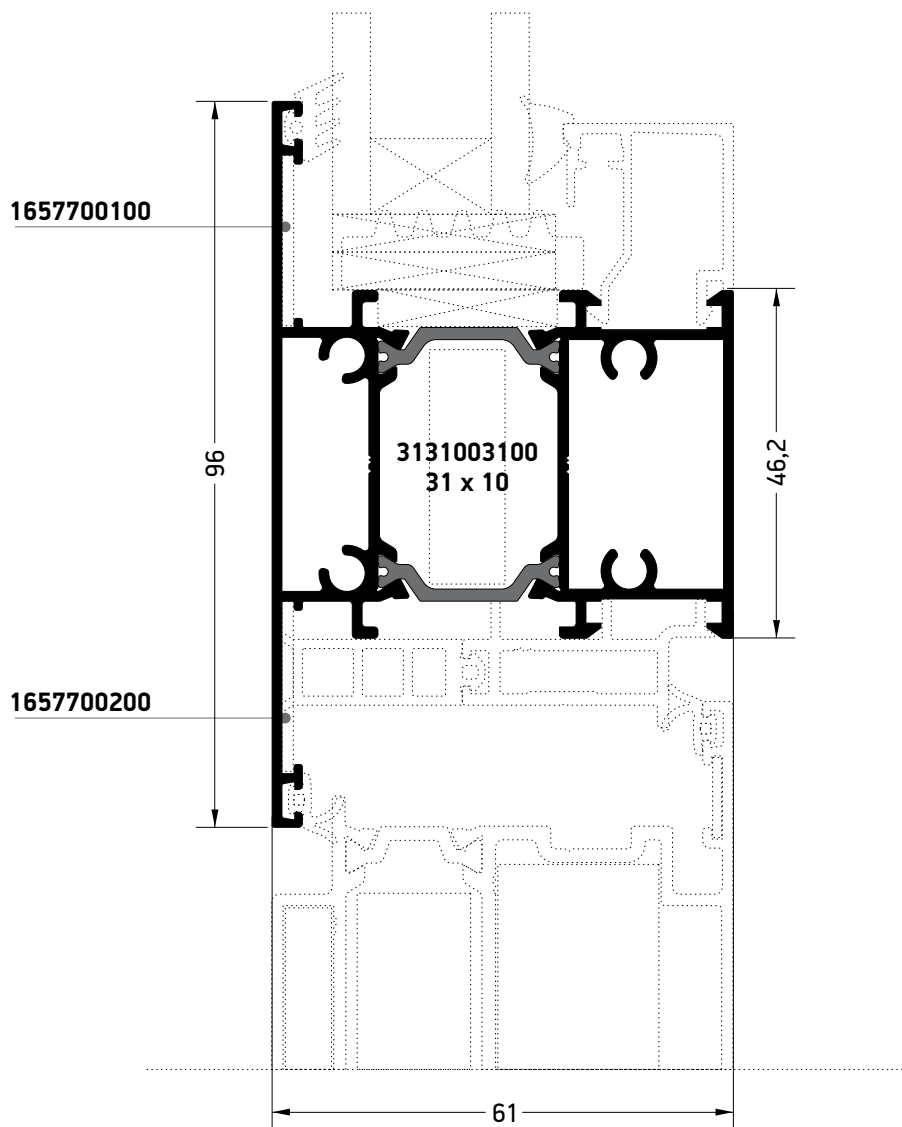

S61770	
T Profile - Ταυ	
External perimeter Εξωτερική περίμετρος	456,38 mm
Primary perimeter Κύρια περίμετρος	153 mm
Moment of inertia x-x* (cm ⁴) Ροπή αδρανείας x-x* (m)	15,86 18,99 21,04 22,38 23,30 23,94 <1,5 <2,0 <2,5 <3,0 <3,5 >3,5
Moment of inertia y-y Ροπή αδρανείας y-y	24,94 cm ⁴
Cast T-cleat Σύνδεσμος Ταυ χυτός	1657700200 LEFT 1657700100 RIGHT
NRG BAR	3131003100 31 x 10

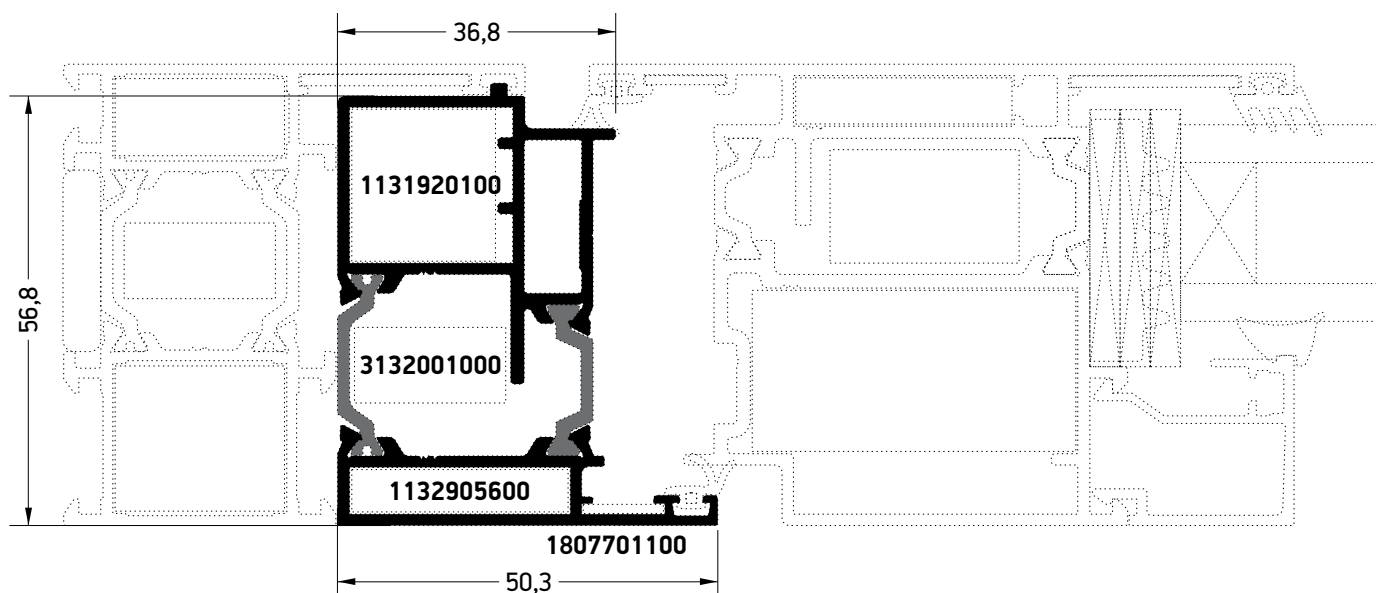

S61662	
Add-on Profile - Πρόσθετο	
External perimeter Εξωτερική περίμετρος	267,8 mm
Primary perimeter Κύρια περίμετρος	72,24 mm
Moment of inertia x-x* (cm ⁴) Ροπή αδρανείας x-x* (m)	11,71 13,49 14,60 15,31 15,79 16,12 <1,5 <2,0 <2,5 <3,0 <3,5 >3,5
Moment of inertia y-y Ροπή αδρανείας y-y	9,69 cm ⁴
Corner cleat Γωνία σύνδεσης πρεσσαριστή	1131920100 OUT 1132905600 IN
Alignment Corner Γωνία επιπεδότητας	1807701100
NRG BAR	3132001000 20 x 10

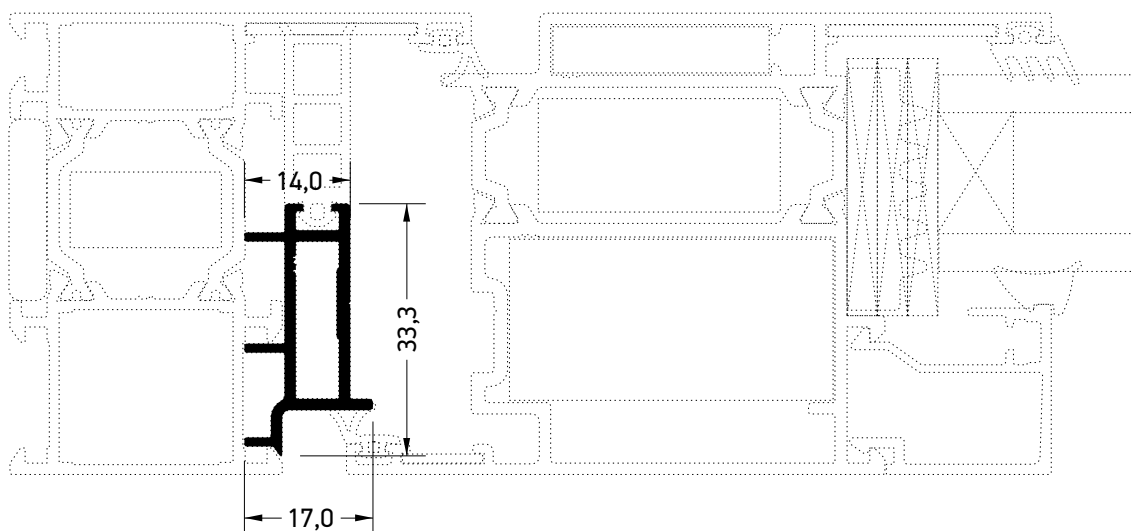

S61592	
Add-on Profile - Πρόσθετο	
External perimeter Εξωτερική περίμετρος	127,6 mm
Primary perimeter Κύρια περίμετρος	53,9 mm
Moment of inertia x-x Ροπή αδρανείας x-x	1,24 cm ⁴
Moment of inertia y-y Ροπή αδρανείας y-y	0,23 cm ⁴

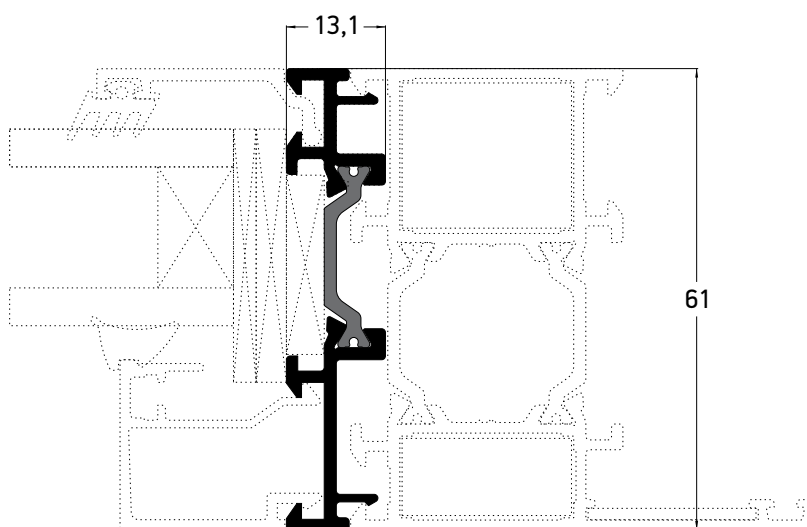

S61964	
Add-on Profile - Πρόσθετο	
External perimeter Εξωτερική περίμετρος	254,55 mm
Primary perimeter Κύρια περίμετρος	20,5 mm
Moment of inertia x-x* (cm ⁴) Ροπή αδρανείας x-x* (m)	5,83 6,31 6,56 6,71 6,81 6,87 <1,5 <2,0 <2,5 <3,0 <3,5 >3,5
Moment of inertia y-y Ροπή αδρανείας y-y	0,20 cm ⁴

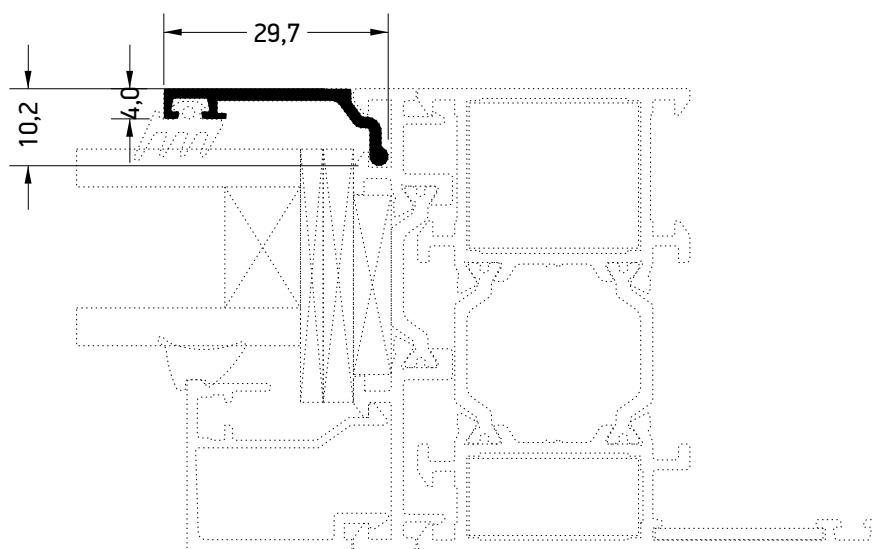

S77007	
Add-on Profile - Πρόσθετο	
External perimeter Εξωτερική περίμετρος	88,8 mm
Primary perimeter Κύρια περίμετρος	25,1 mm
Moment of inertia x-x Ροπή αδρανείας x-x	0,58 cm⁴
Moment of inertia y-y Ροπή αδρανείας y-y	0,04 cm⁴

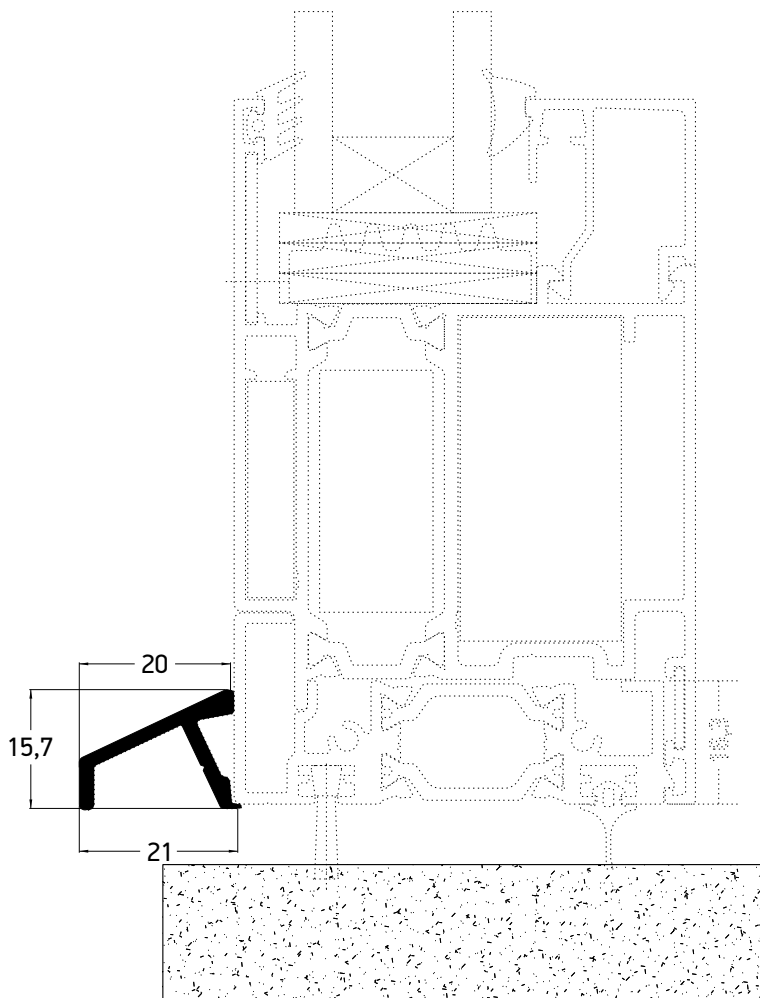

S61317	
Add-on Profile - Πρόσθετο	
External perimeter Εξωτερική περίμετρος	84,7 mm
Primary perimeter Κύρια περίμετρος	29,4 mm
Moment of inertia x-x Ροπή αδρανείας x-x	0,12 cm ⁴
Moment of inertia y-y Ροπή αδρανείας y-y	0,30 cm ⁴
End cap Τάπα	3100931803

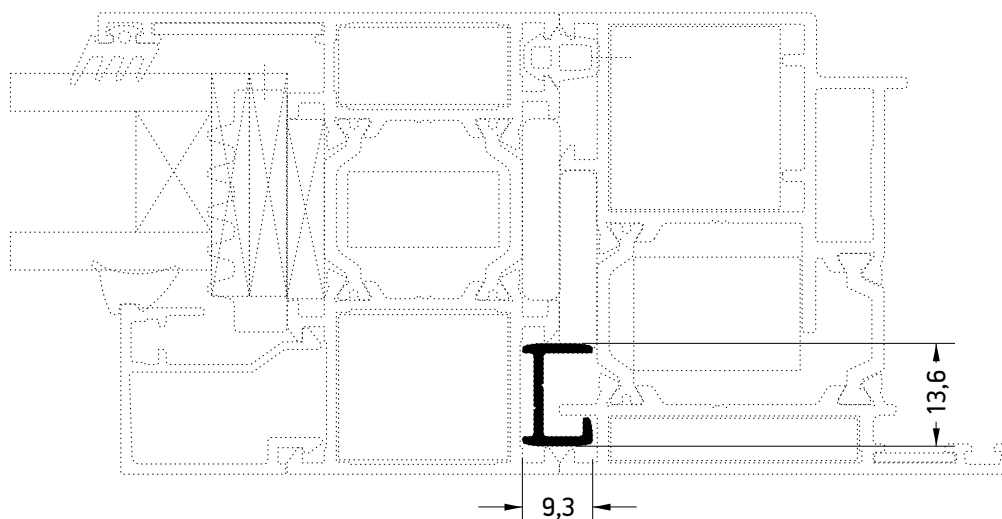

S67905	
Add-on Profile - Πρόσθετο	
External perimeter Εξωτερική περίμετρος	63,4 mm
Primary perimeter Κύρια περίμετρος	0 mm
Moment of inertia x-x* Ροπή αδρανείας x-x*	0.03 cm ⁴
Moment of inertia y-y Ροπή αδρανείας y-y	0.11 cm ⁴

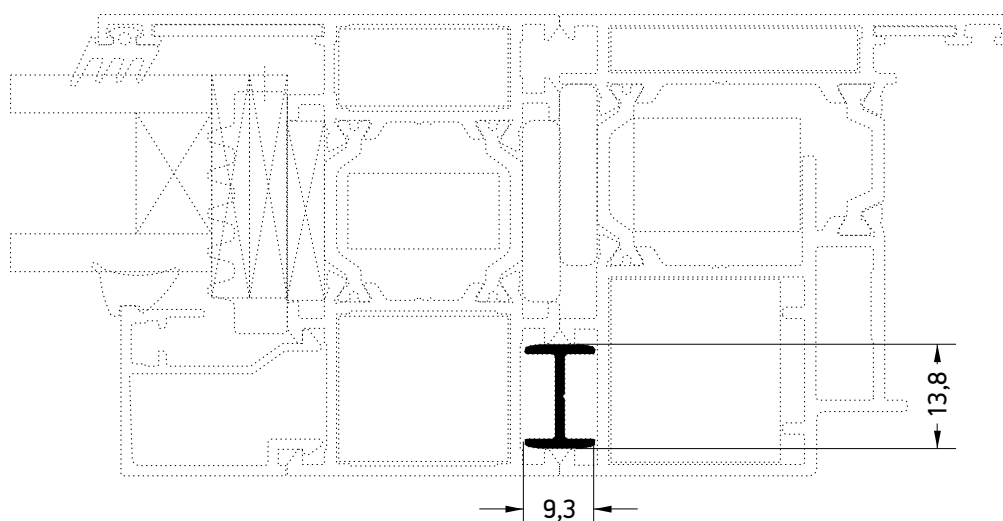

S60057	
Add-on Profile - Πρόσθετο	
External perimeter Εξωτερική περίμετρος	59,2 mm
Primary perimeter Κύρια περίμετρος	0 mm
Moment of inertia x-x* Ροπή αδρανείας x-x*	0,02 cm⁴
Moment of inertia y-y Ροπή αδρανείας y-y	0,10 cm⁴

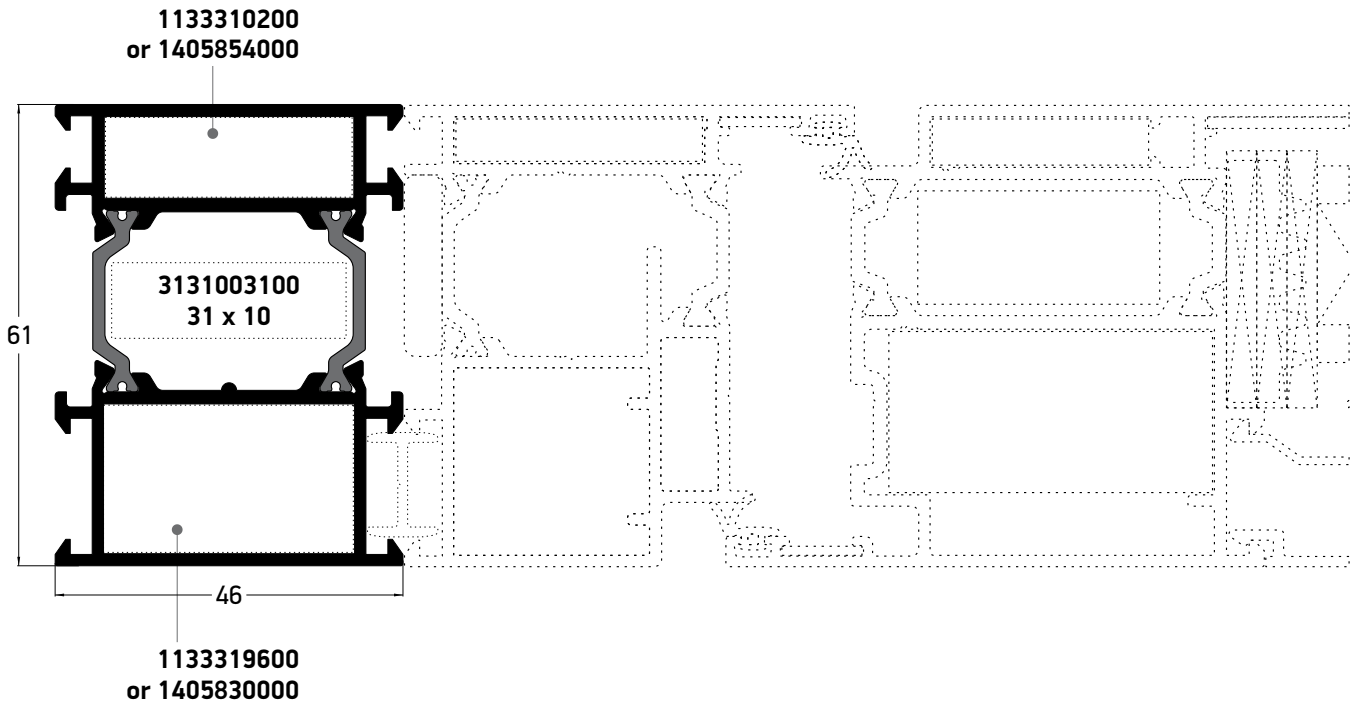

S61622															
Add-on Profile - Πρόσθετο															
External perimeter Εξωτερική περίμετρος	334.3 mm														
Primary perimeter Κύρια περίμετρος	99.4 mm														
Moment of inertia x-x* Ροπή αδρανείας x-x*	<table border="1" style="font-size: small;"> <tr> <td>cm⁴</td> <td>14.03</td> <td>16.49</td> <td>18.05</td> <td>19.07</td> <td>19.75</td> <td>20.22</td> </tr> <tr> <td>(m)</td> <td><1,5</td> <td><2,0</td> <td><2,5</td> <td><3,0</td> <td><3,5</td> <td>>3,5</td> </tr> </table>	cm ⁴	14.03	16.49	18.05	19.07	19.75	20.22	(m)	<1,5	<2,0	<2,5	<3,0	<3,5	>3,5
cm ⁴	14.03	16.49	18.05	19.07	19.75	20.22									
(m)	<1,5	<2,0	<2,5	<3,0	<3,5	>3,5									
Moment of inertia y-y Ροπή αδρανείας y-y	15.01 cm ⁴														
Corner cleat Γωνία σύνδεσης πρεσαριστή	<table style="font-size: small;"> <tr> <td>1133310200</td> <td rowspan="2" style="vertical-align: middle;">OUT</td> </tr> <tr> <td>or 1405854000</td> </tr> <tr> <td>1133319600</td> <td rowspan="2" style="vertical-align: middle;">IN</td> </tr> <tr> <td>or 1405830000</td> </tr> </table>	1133310200	OUT	or 1405854000	1133319600	IN	or 1405830000								
1133310200	OUT														
or 1405854000															
1133319600	IN														
or 1405830000															
NRG BAR	3131003100 31 x 10														

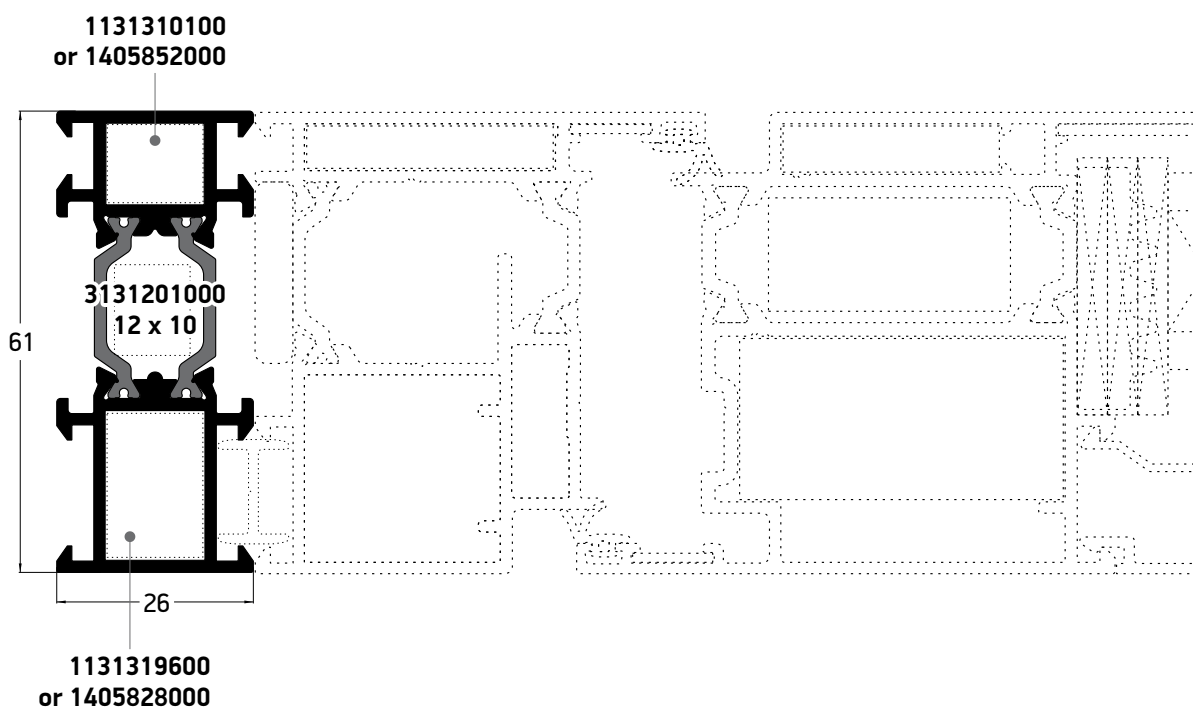

S61623	
Add-on Profile - Πρόσθετο	
External perimeter Εξωτερική περίμετρος	294.3 mm
Primary perimeter Κύρια περίμετρος	59.4 mm
Moment of inertia x-x* (cm ⁴) Ροπή αδρανείας x-x* (m)	10.63 12.13 13.02 13.57 13.93 14.18 <1,5 <2,0 <2,5 <3,0 <3,5 >3,5
Moment of inertia y-y Ροπή αδρανείας y-y	2.36 cm ⁴
Corner cleat Γωνία σύνδεσης πρεσσαριστή	1131310100 OUT or 1405852000 1131319600 IN or 1405828000
NRG BAR	3131201000 12 x 10

A large, abstract graphic on the left side of the page, composed of several overlapping yellow and orange geometric shapes, including triangles and parallelograms, creating a dynamic, angular composition.

TYPOLOGIES SECTIONS

ΤΟΜΕΣ ΤΥΠΟΛΟΓΙΩΝ

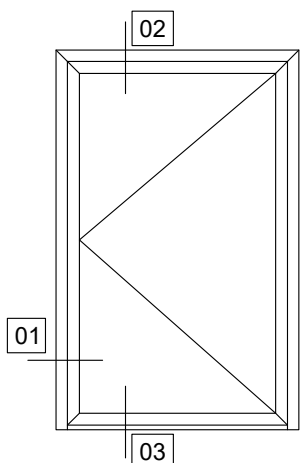

SINGLE LEAF ENTRANCE DOOR
OPENING INWARD
ΜΟΝΟΦΥΛΛΗ ΠΟΡΤΑ ΕΙΣΟΔΟΥ
ΑΝΟΙΓΟΜΕΝΗ ΜΕΣΑ

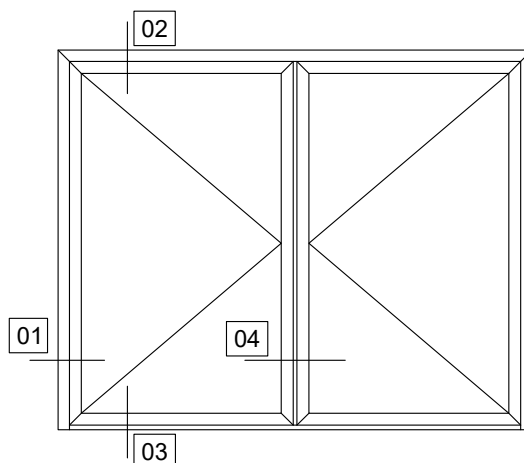

DOUBLE LEAF ENTRANCE DOOR OPENING INWARD
ΔΙΦΥΛΛΗ ΠΟΡΤΑ ΕΙΣΟΔΟΥ ΑΝΟΙΓΟΜΕΝΗ ΜΕΣΑ

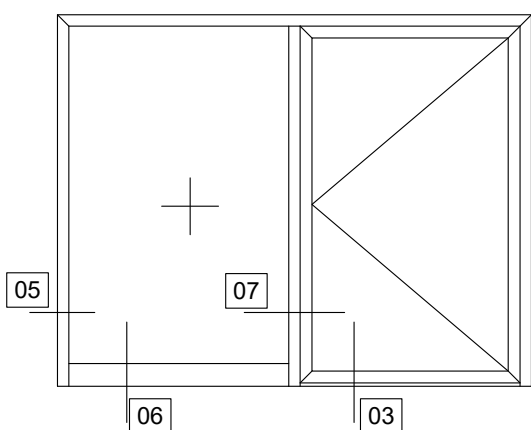

SINGLE LEAF ENTRANCE DOOR OPENING
INWARD WITH FIXED SIDE
ΜΟΝΟΦΥΛΛΗ ΠΟΡΤΑ ΕΙΣΟΔΟΥ ΑΝΟΙΓΟΜΕΝΗ
ΜΕΣΑ ΜΕ ΣΤΑΘΕΡΟ

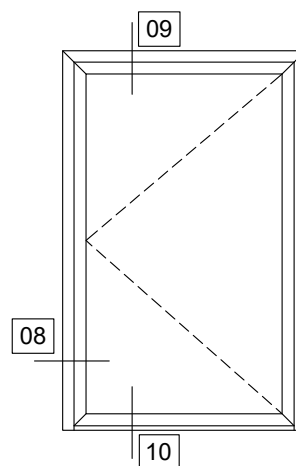

SINGLE LEAF ENTRANCE DOOR
OPENING OUTWARD
ΜΟΝΟΦΥΛΛΗ ΠΟΡΤΑ ΕΙΣΟΔΟΥ
ΑΝΟΙΓΟΜΕΝΗ ΕΞΩ

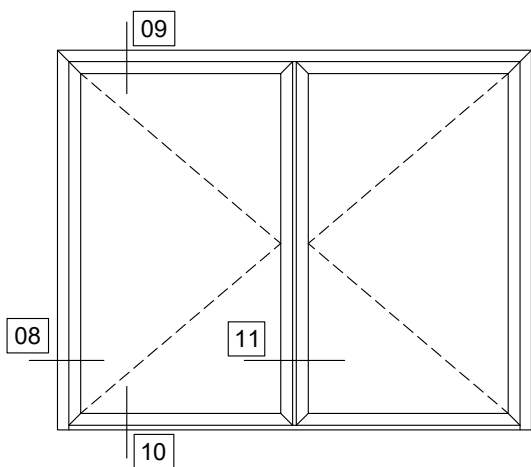

DOUBLE LEAF ENTRANCE DOOR OPENING OUTWARD
ΔΙΦΥΛΛΗ ΠΟΡΤΑ ΕΙΣΟΔΟΥ ΑΝΟΙΓΟΜΕΝΗ ΕΞΩ

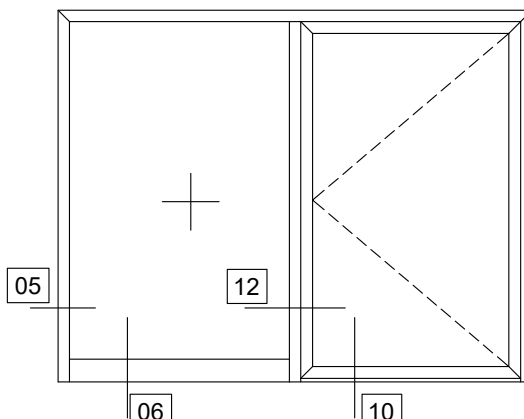

SINGLE LEAF ENTRANCE DOOR OPENING
OUTWARD WITH FIXED SIDE
ΜΟΝΟΦΥΛΛΗ ΠΟΡΤΑ ΕΙΣΟΔΟΥ ΑΝΟΙΓΟΜΕΝΗ
ΕΞΩ ΜΕ ΣΤΑΘΕΡΟ

01a

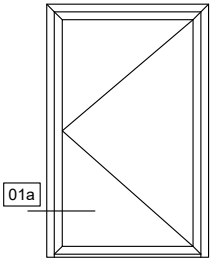

SINGLE LEAF ENTRANCE
DOOR OPENING INWARD
ΜΟΝΟΦΥΛΛΗ ΠΟΡΤΑ ΕΙΣΟΔΟΥ
ΑΝΟΙΓΟΜΕΝΗ ΜΕΣΑ

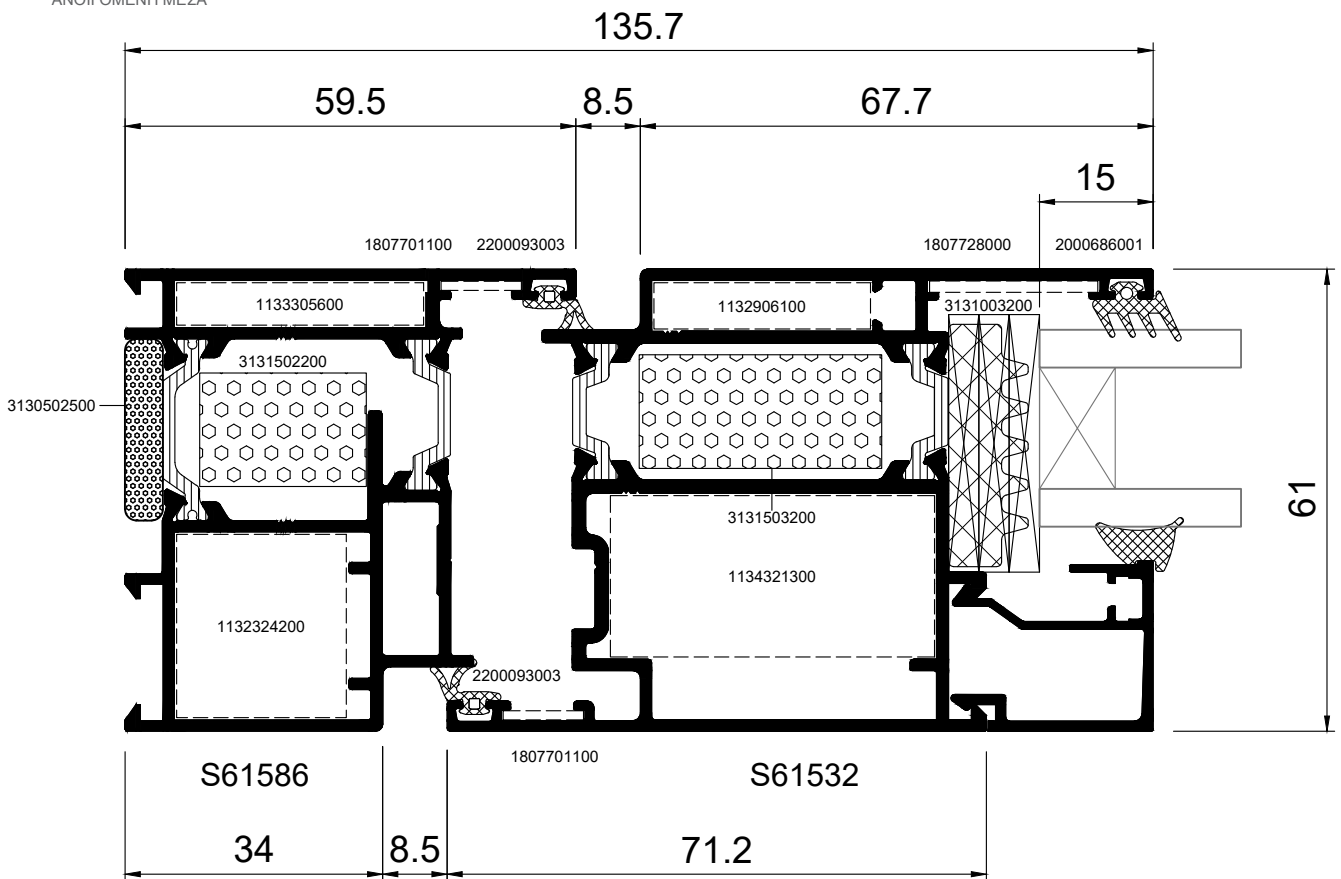

01b

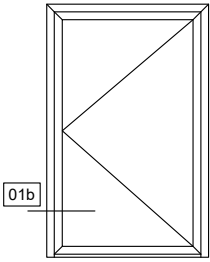

SINGLE LEAF ENTRANCE
DOOR OPENING INWARD
ΜΟΝΟΦΥΛΛΗ ΠΟΡΤΑ ΕΙΣΟΔΟΥ
ΑΝΟΙΓΟΜΕΝΗ ΜΕΣΑ

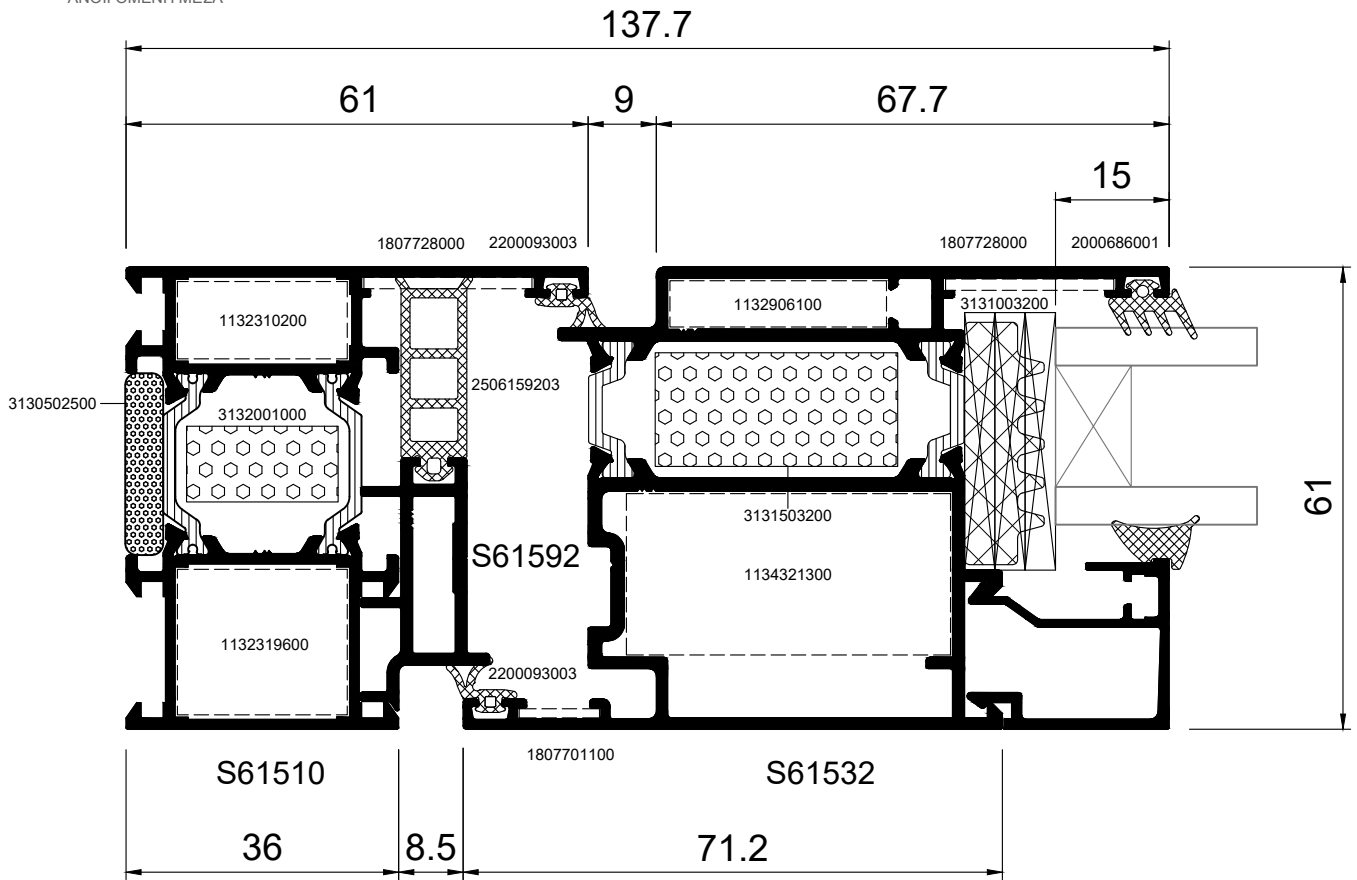

02a

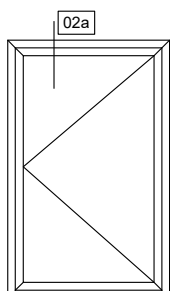

SINGLE LEAF ENTRANCE
DOOR OPENING INWARD
ΜΟΝΟΦΥΛΛΗ ΠΟΡΤΑ ΕΙΣΟΔΟΥ
ΑΝΟΙΓΟΜΕΝΗ ΜΕΣΑ

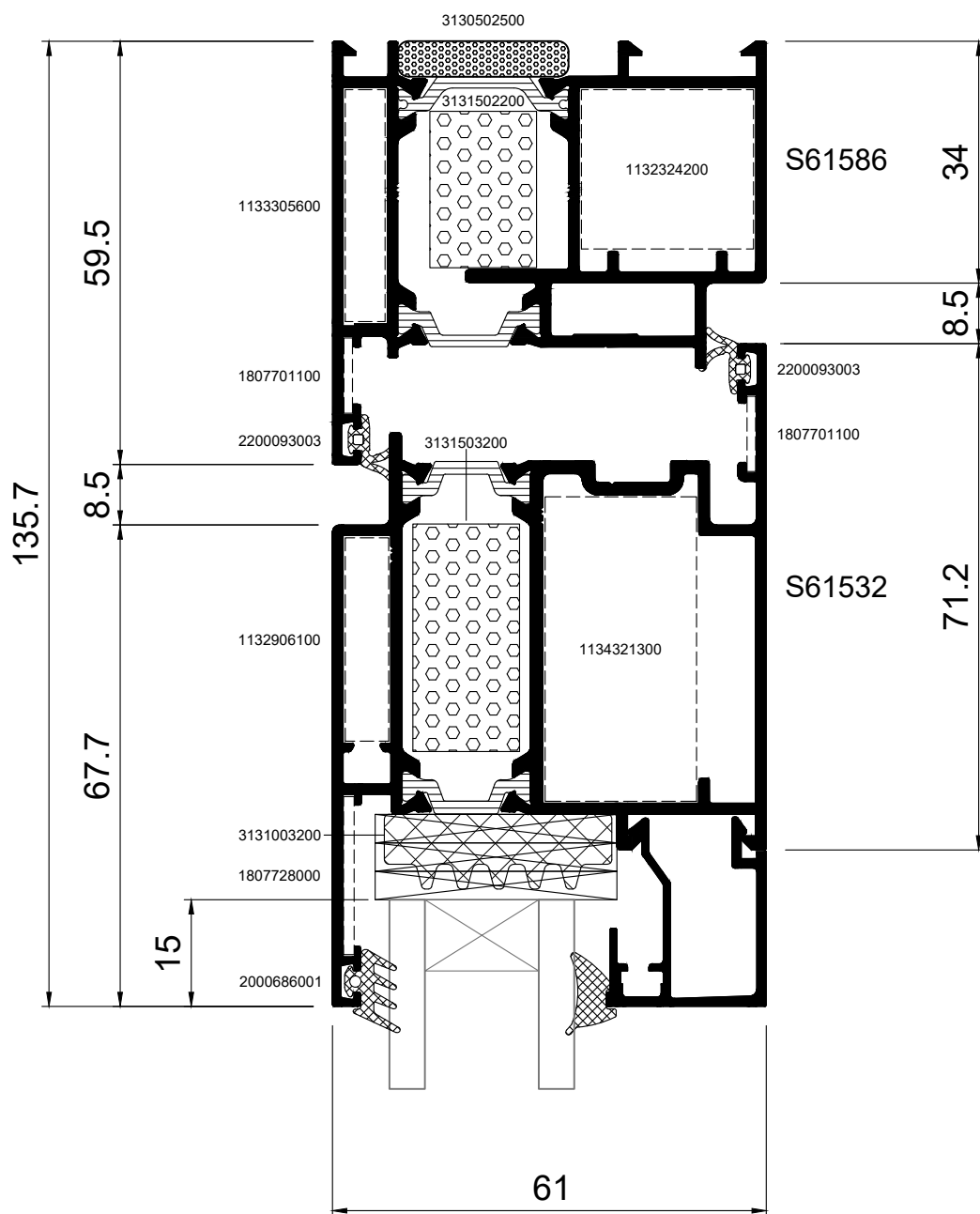

02b

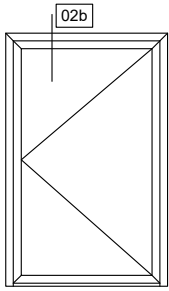

SINGLE LEAF ENTRANCE
DOOR OPENING INWARD
ΜΟΝΟΦΥΛΛΗ ΠΟΡΤΑ ΕΙΣΟΔΟΥ
ΑΝΟΙΓΟΜΕΝΗ ΜΕΣΑ

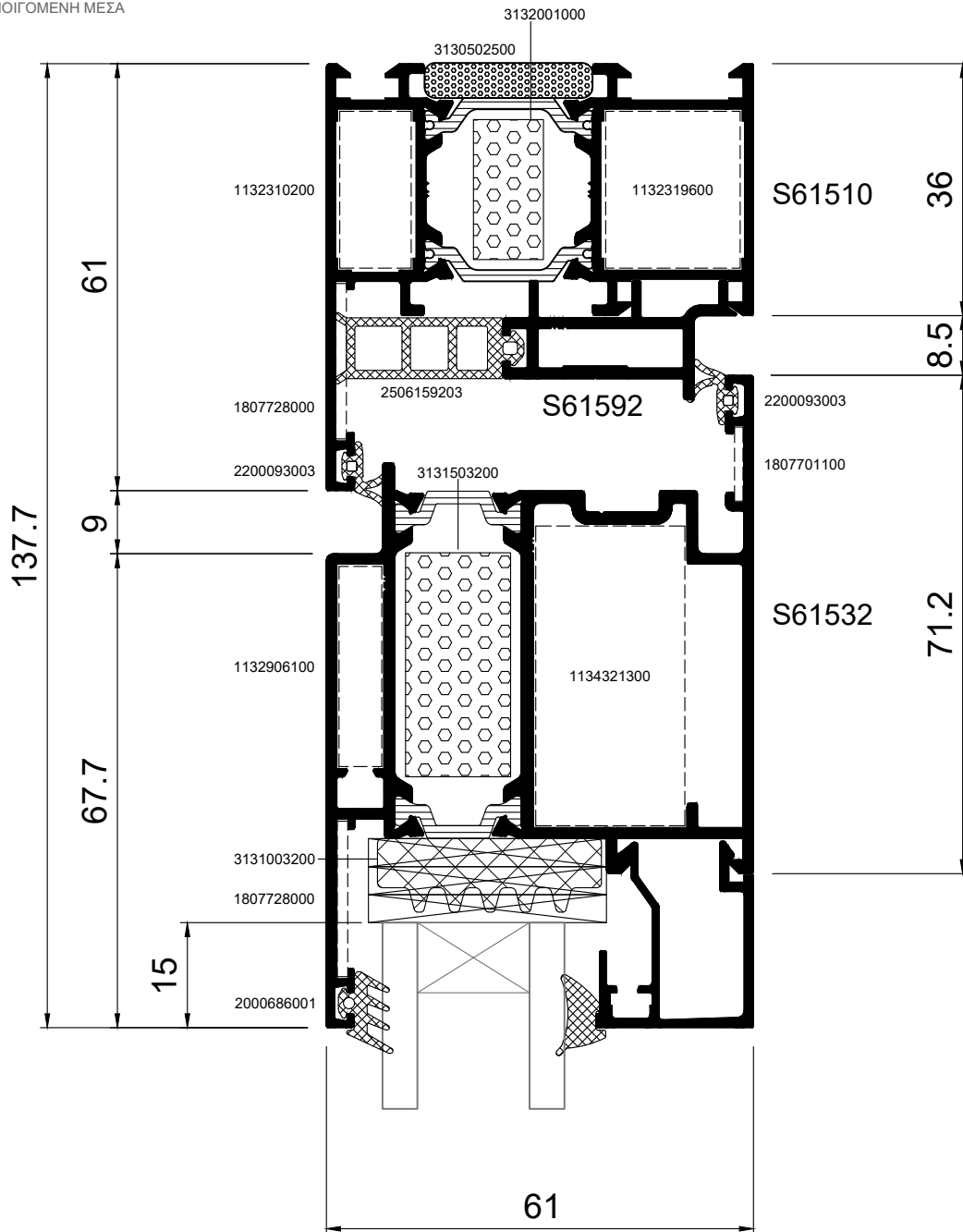

03a

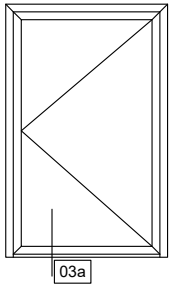

SINGLE LEAF ENTRANCE
DOOR OPENING INWARD
ΜΟΝΟΦΥΛΛΗ ΠΟΡΤΑ ΕΙΣΟΔΟΥ
ΑΝΟΙΓΟΜΕΝΗ ΜΕΣΑ

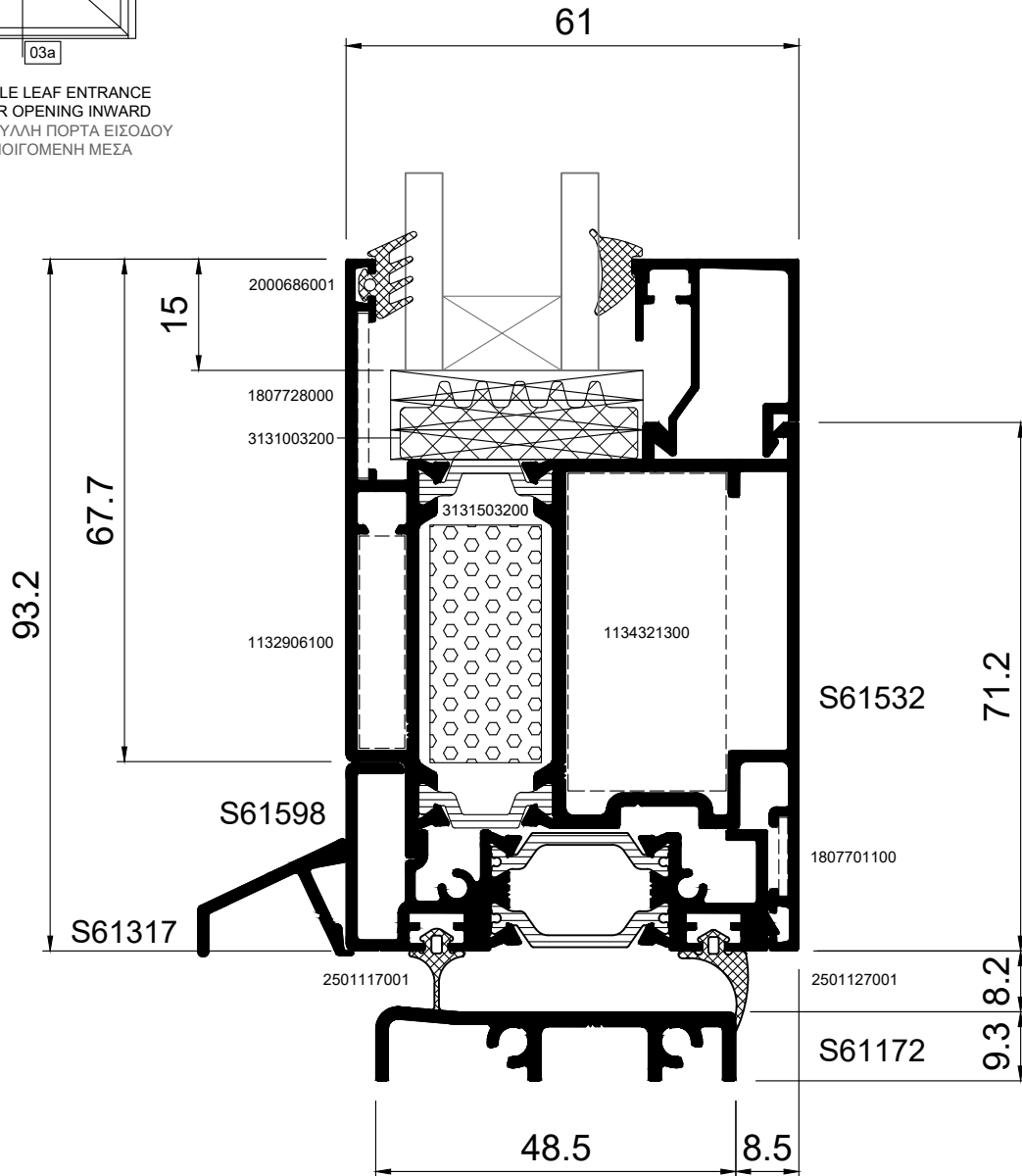

03b

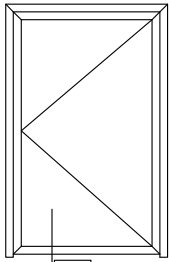

03b

SINGLE LEAF ENTRANCE
DOOR OPENING INWARD
ΜΟΝΟΦΥΛΛΗ ΠΟΡΤΑ ΕΙΣΟΔΟΥ
ΑΝΟΙΓΟΜΕΝΗ ΜΕΣΑ

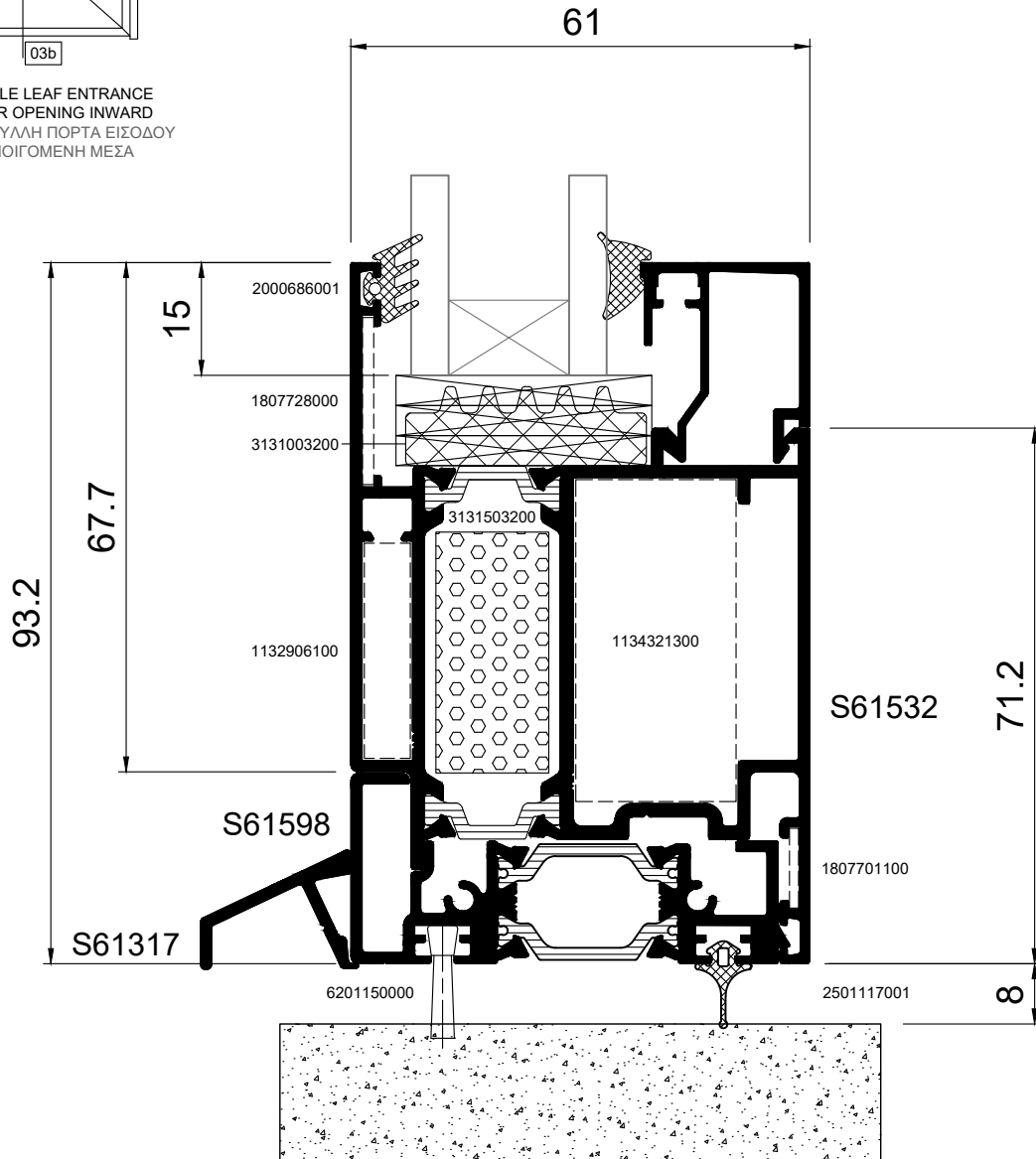

04

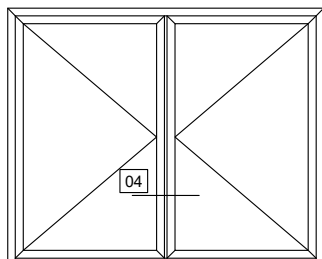

SCALE 3:4

DOUBLE LEAF ENTRANCE DOOR
OPENING INWARD
ΔΙΦΥΛΛΗ ΠΟΡΤΑ ΕΙΣΟΔΟΥ
ΑΝΟΙΓΟΜΕΝΗ ΜΕΣΑ

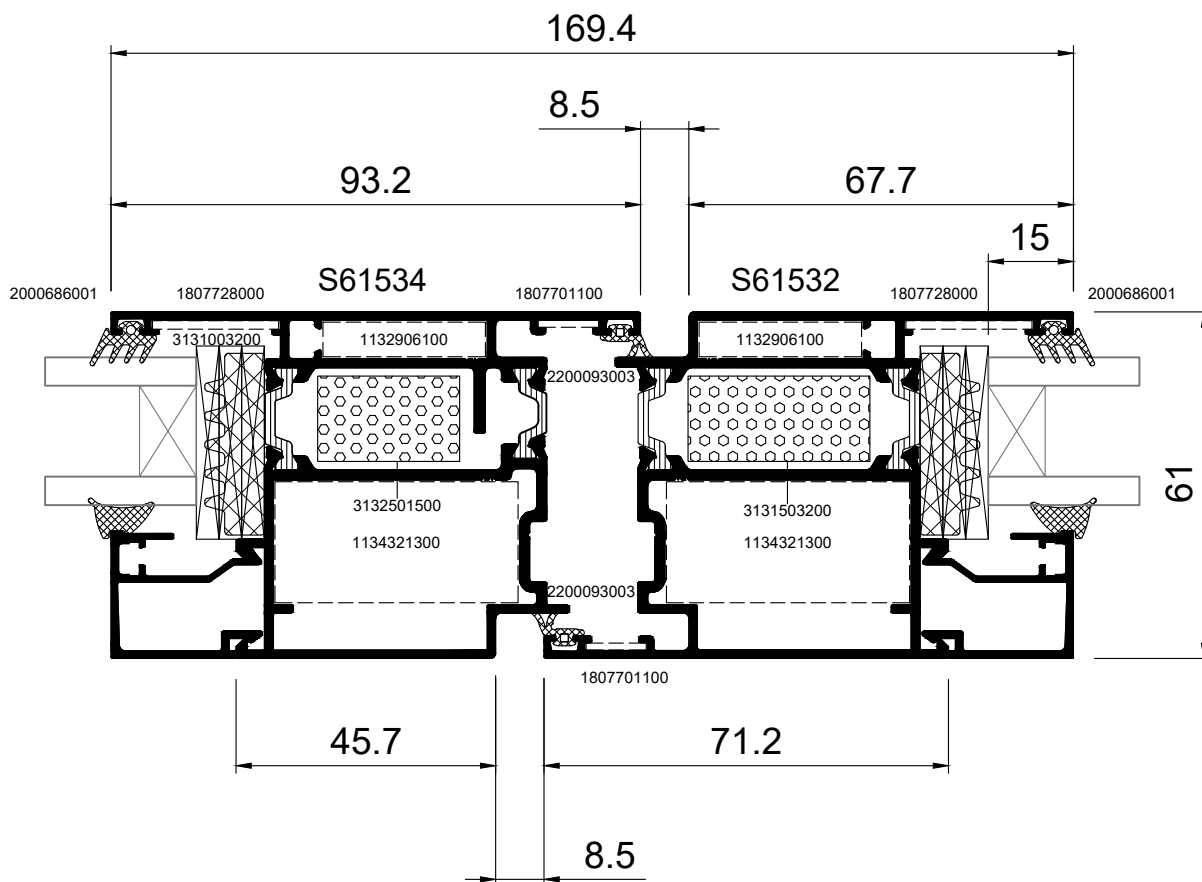

05

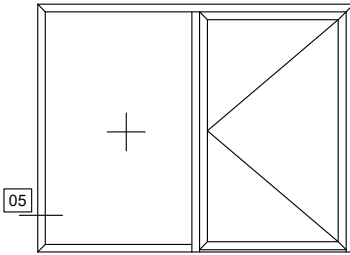

SINGLE LEAF ENTRANCE DOOR
OPENING INWARD WITH FIXED SIDE
ΜΟΝΟΦΥΛΛΗ ΠΟΡΤΑ ΕΙΣΟΔΟΥ
ΑΝΟΙΓΟΜΕΝΗ ΜΕΣΑ ΜΕ ΣΤΑΘΕΡΟ

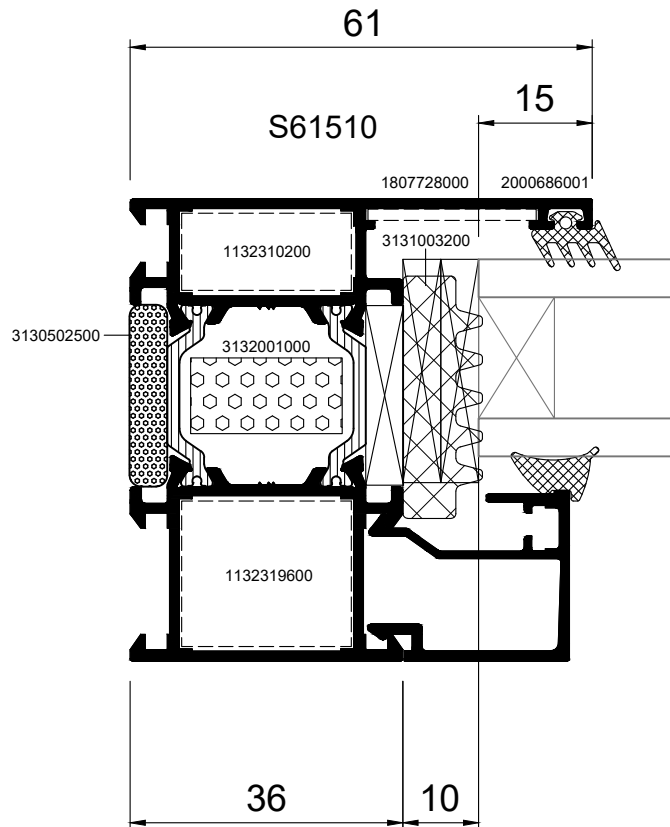

06a

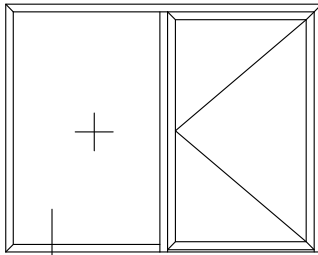

06a

SINGLE LEAF ENTRANCE DOOR
OPENING INWARD WITH FIXED SIDE
ΜΟΝΟΦΥΛΛΗ ΠΟΡΤΑ ΕΙΣΟΔΟΥ
ΑΝΟΙΓΟΜΕΝΗ ΜΕΣΑ ΜΕ ΣΤΑΘΕΡΟ

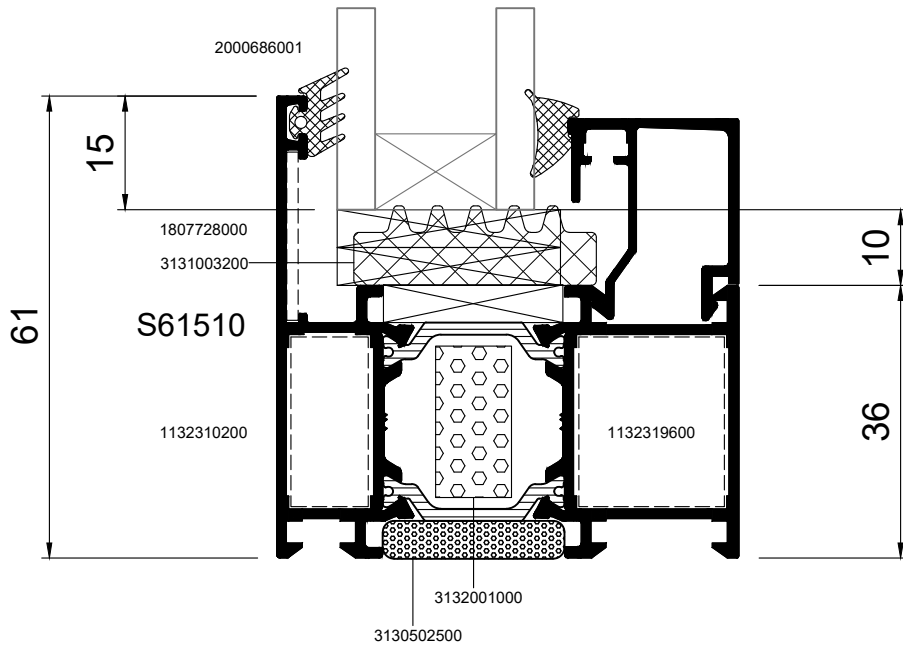

06b

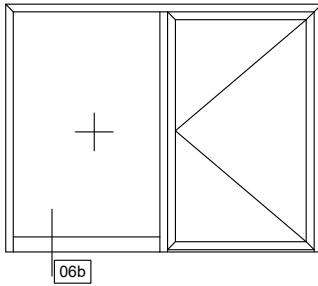

SINGLE LEAF ENTRANCE DOOR
OPENING INWARD WITH FIXED SIDE
ΜΟΝΟΦΥΛΛΗ ΠΟΡΤΑ ΕΙΣΟΔΟΥ
ΑΝΟΙΓΟΜΕΝΗ ΜΕΣΑ ΜΕ ΣΤΑΘΕΡΟ

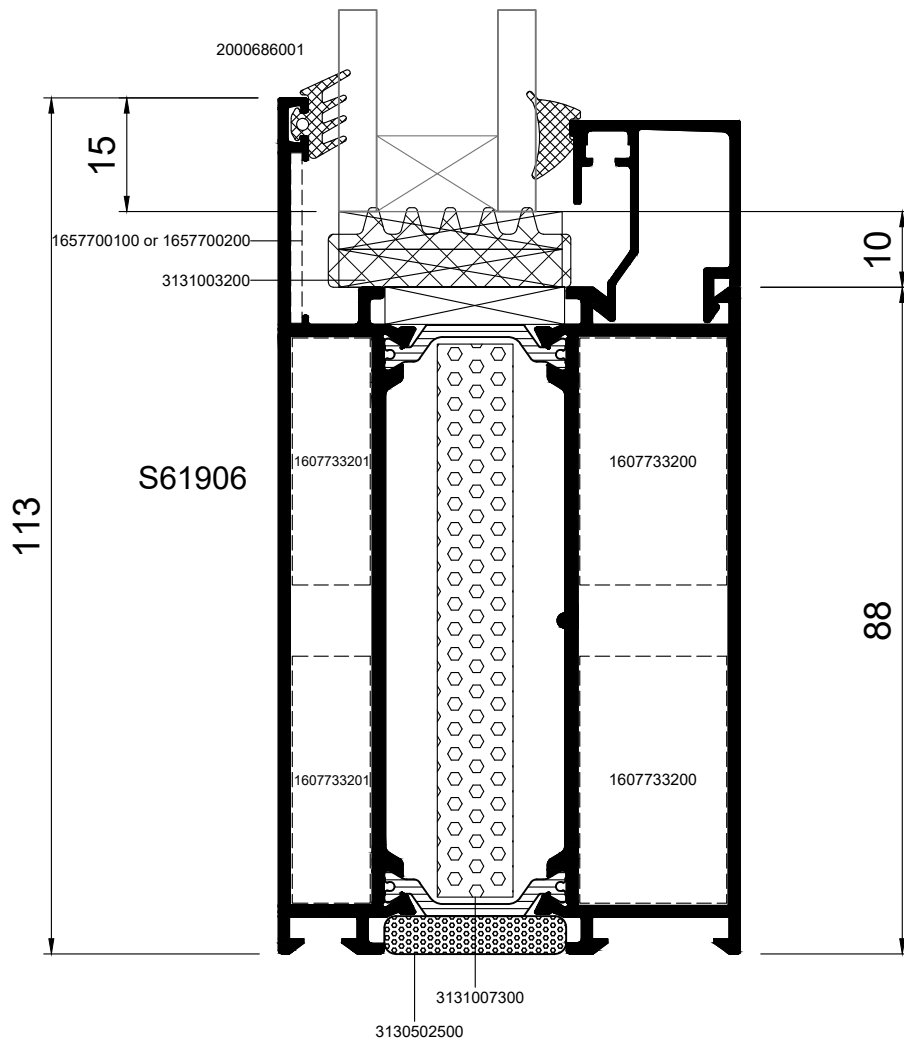

07a

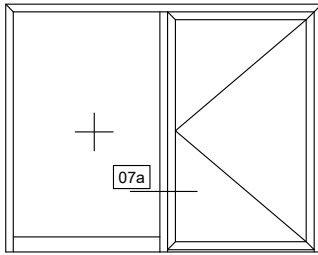

SCALE 3:4

SINGLE LEAF ENTRANCE DOOR
OPENING INWARD WITH FIXED SIDE
ΜΟΝΟΦΥΛΛΗ ΠΟΡΤΑ ΕΙΣΟΔΟΥ
ΑΝΟΙΓΟΜΕΝΗ ΜΕΣΑ ΜΕ ΣΤΑΘΕΡΟ

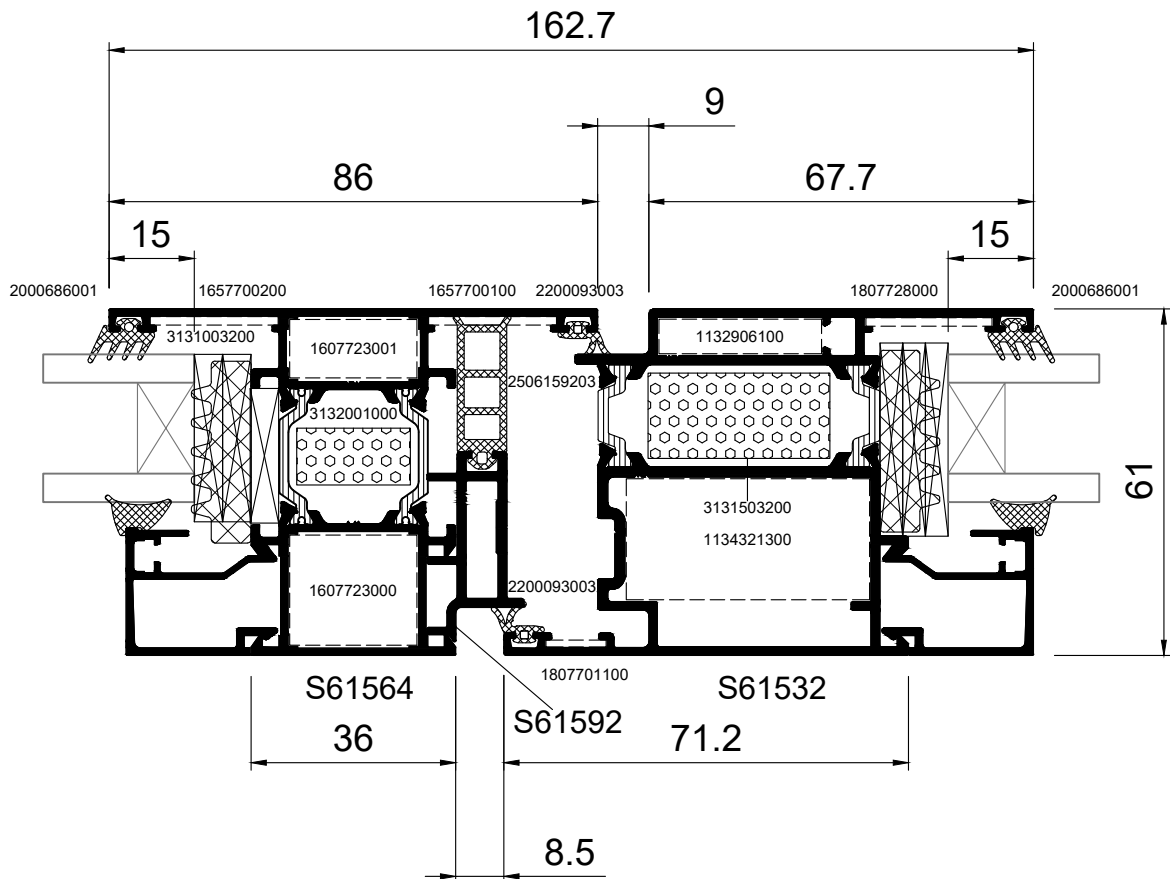

07b

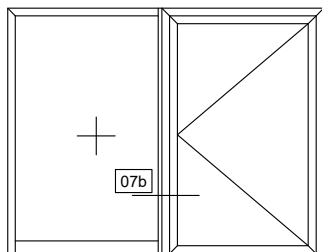

SCALE 3:4

SINGLE LEAF ENTRANCE DOOR
OPENING INWARD WITH FIXED SIDE
ΜΟΝΟΦΥΛΛΗ ΠΟΡΤΑ ΕΙΣΟΔΟΥ
ΑΝΟΙΓΟΜΕΝΗ ΜΕΣΑ ΜΕ ΣΤΑΘΕΡΟ

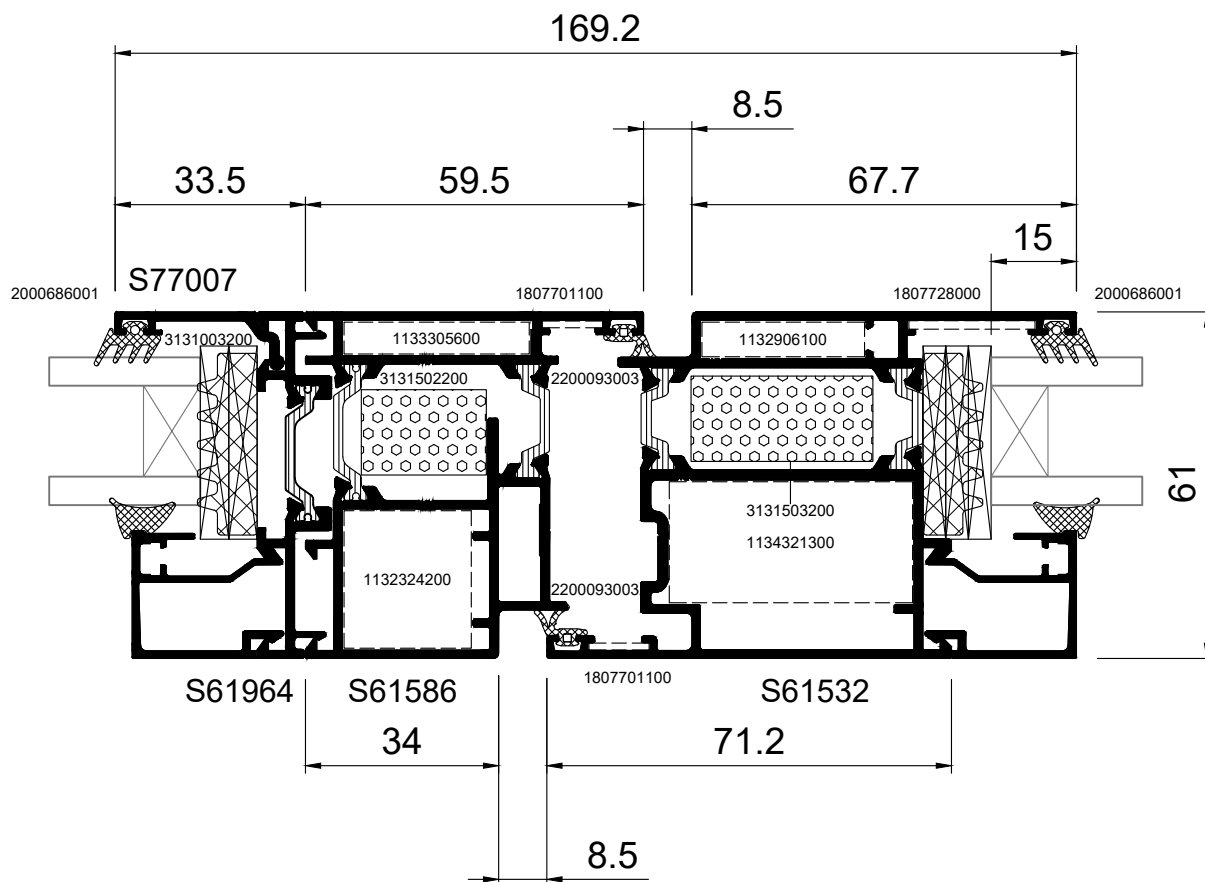

07c

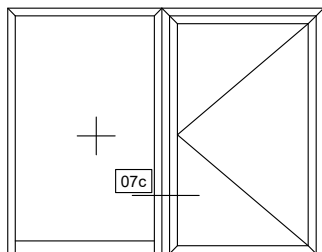

SCALE 3:4

SINGLE LEAF ENTRANCE DOOR
OPENING INWARD WITH FIXED SIDE
ΜΟΝΟΦΥΛΛΗ ΠΟΡΤΑ ΕΙΣΟΔΟΥ
ΑΝΟΙΓΟΜΕΝΗ ΜΕΣΑ ΜΕ ΣΤΑΘΕΡΟ

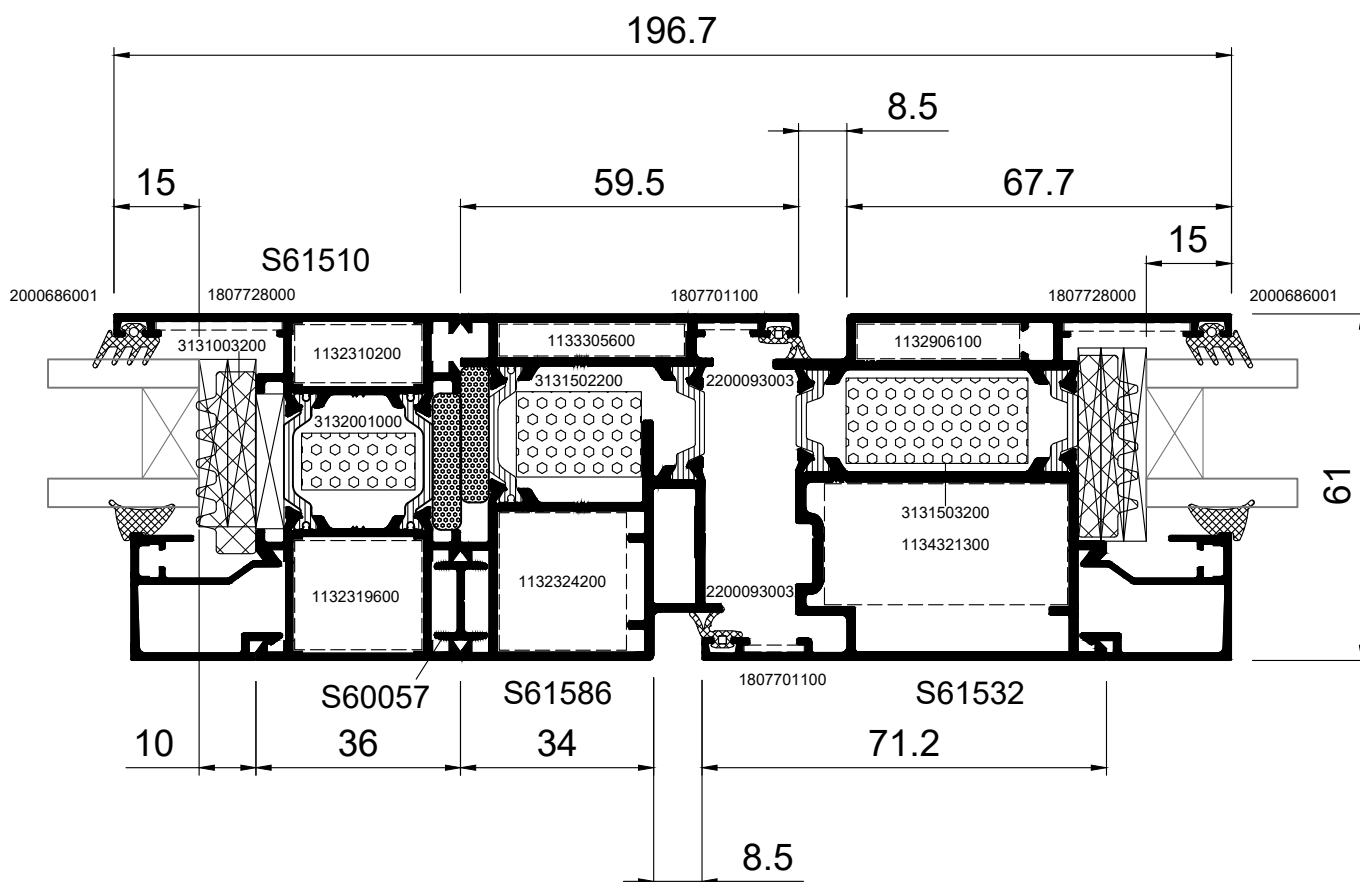

08a

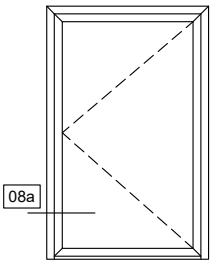

SINGLE LEAF ENTRANCE
DOOR OPENING OUTWARD
ΜΟΝΟΦΥΛΛΗ ΠΟΡΤΑ ΕΙΣΟΔΟΥ
ΑΝΟΙΓΟΜΕΝΗ ΕΞΩ

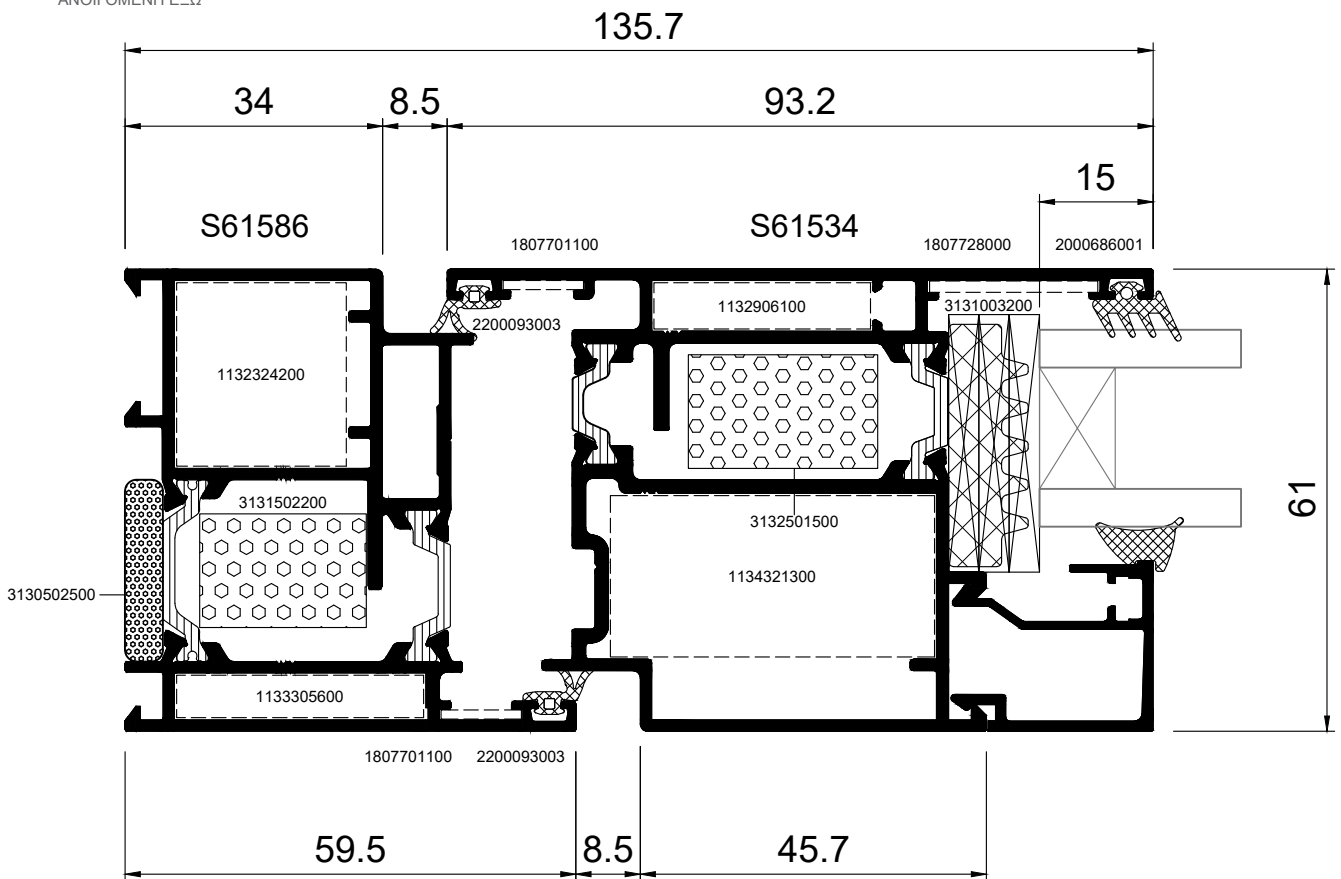

08b

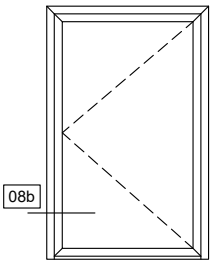

SINGLE LEAF ENTRANCE
DOOR OPENING OUTWARD
ΜΟΝΟΦΥΛΛΗ ΠΟΡΤΑ ΕΙΣΟΔΟΥ
ΑΝΟΙΓΟΜΕΝΗ ΕΞΩ

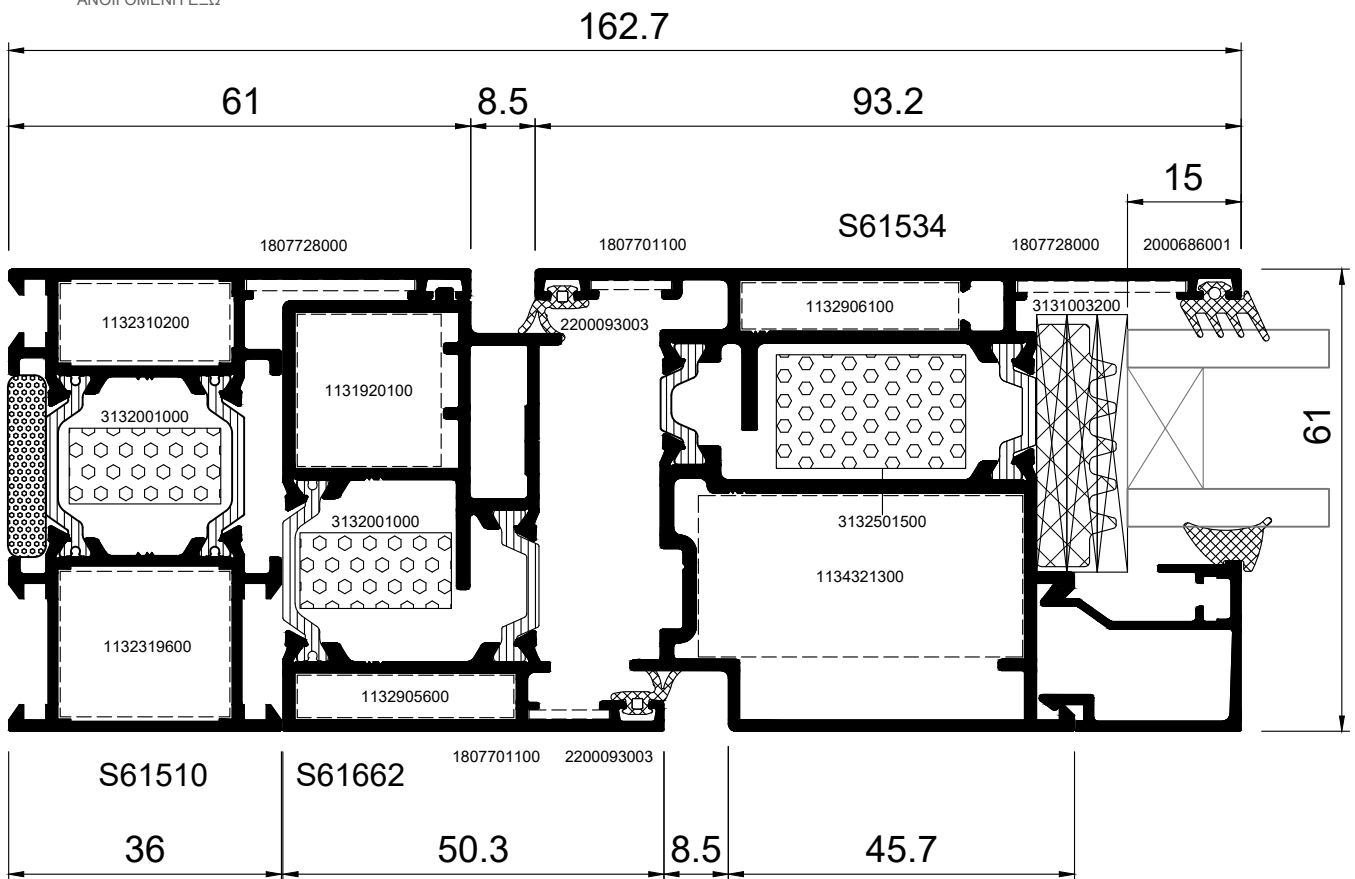

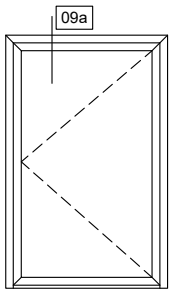

09a

SINGLE LEAF ENTRANCE
DOOR OPENING OUTWARD
ΜΟΝΟΦΥΛΛΗ ΠΟΡΤΑ ΕΙΣΟΔΟΥ
ΑΝΟΙΓΟΜΕΝΗ ΕΞΩ

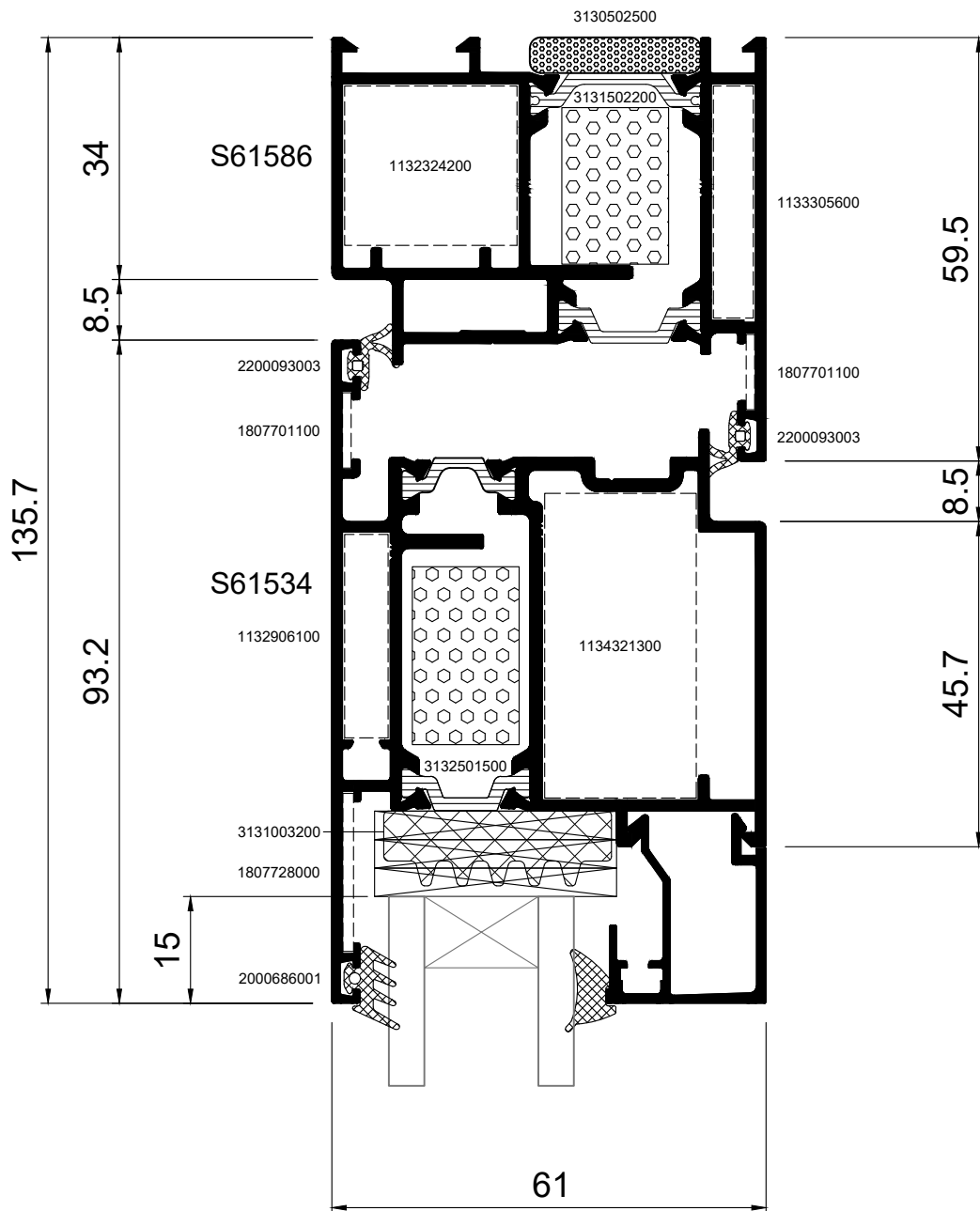

09b

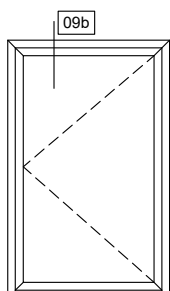

SINGLE LEAF ENTRANCE
DOOR OPENING OUTWARD
ΜΟΝΟΦΥΛΛΗ ΠΟΡΤΑ ΕΙΣΟΔΟΥ
ΑΝΟΙΓΟΜΕΝΗ ΕΞΩ

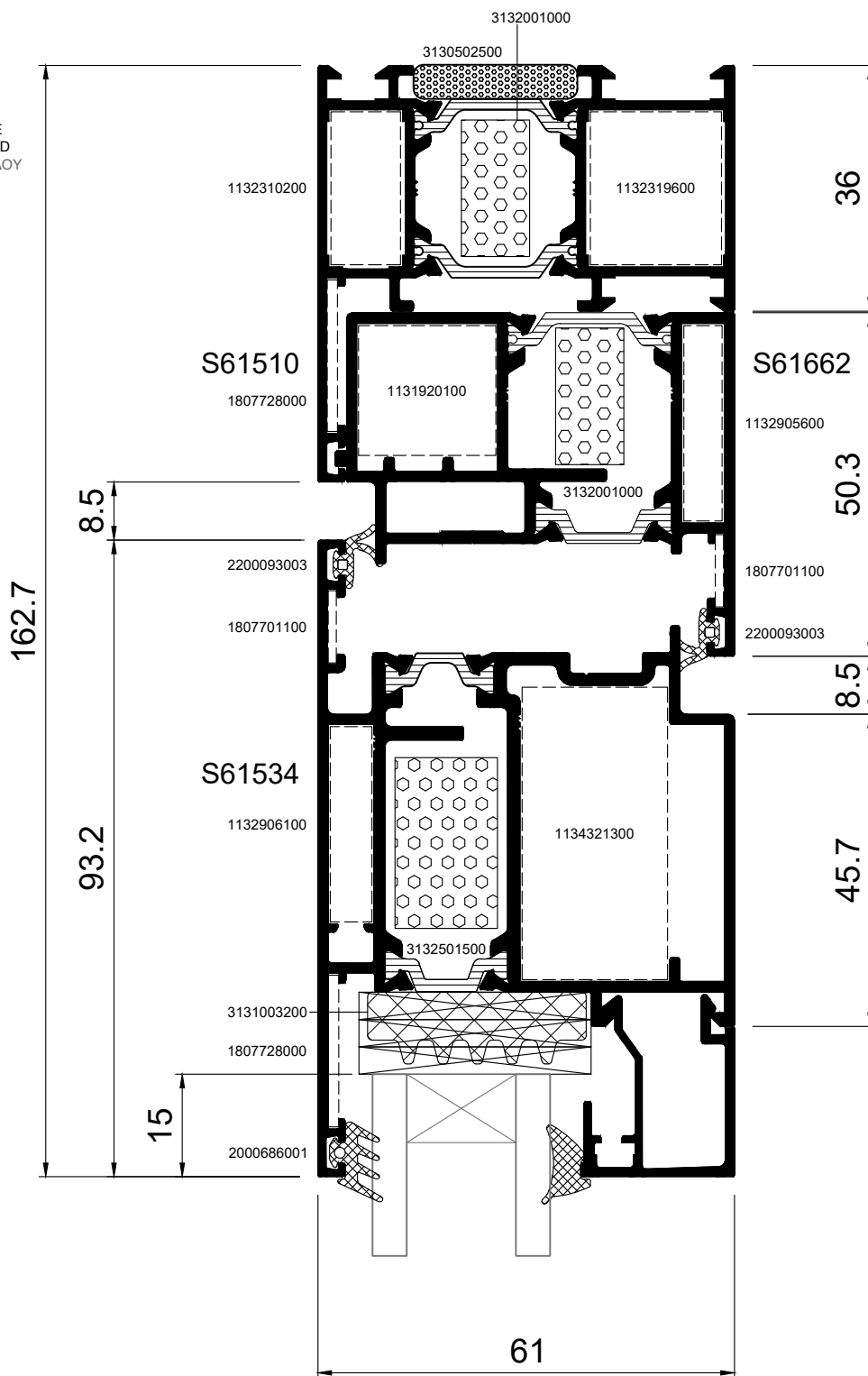

10a

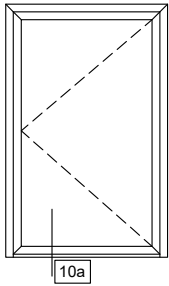

SINGLE LEAF ENTRANCE
DOOR OPENING OUTWARD
ΜΟΝΟΦΥΛΛΗ ΠΟΡΤΑ ΕΙΣΟΔΟΥ
ΑΝΟΙΓΟΜΕΝΗ ΕΞΩ

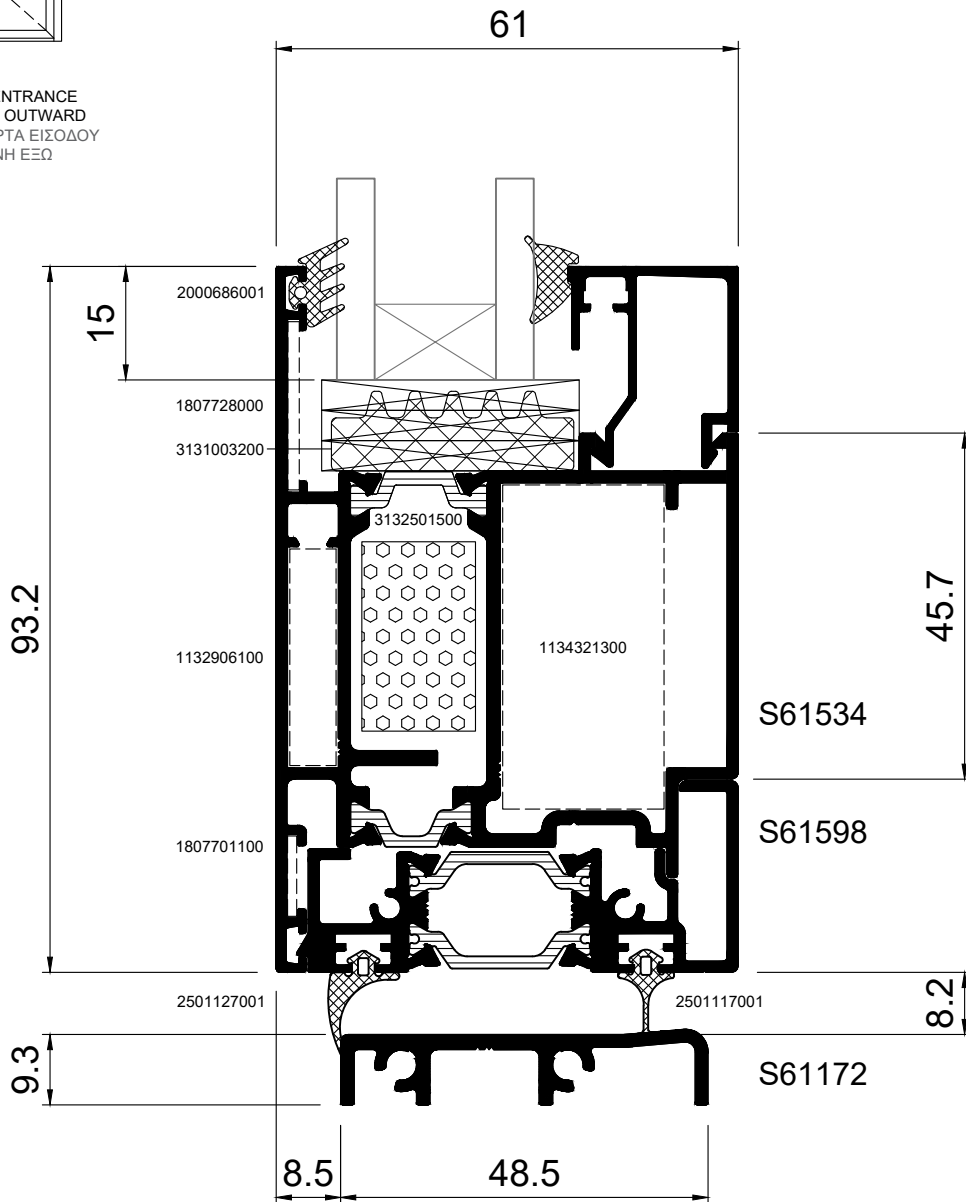

10b

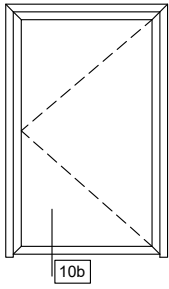

SINGLE LEAF ENTRANCE
DOOR OPENING OUTWARD
ΜΟΝΟΦΥΛΛΗ ΠΟΡΤΑ ΕΙΣΟΔΟΥ
ΑΝΟΙΓΟΜΕΝΗ ΕΞΩ

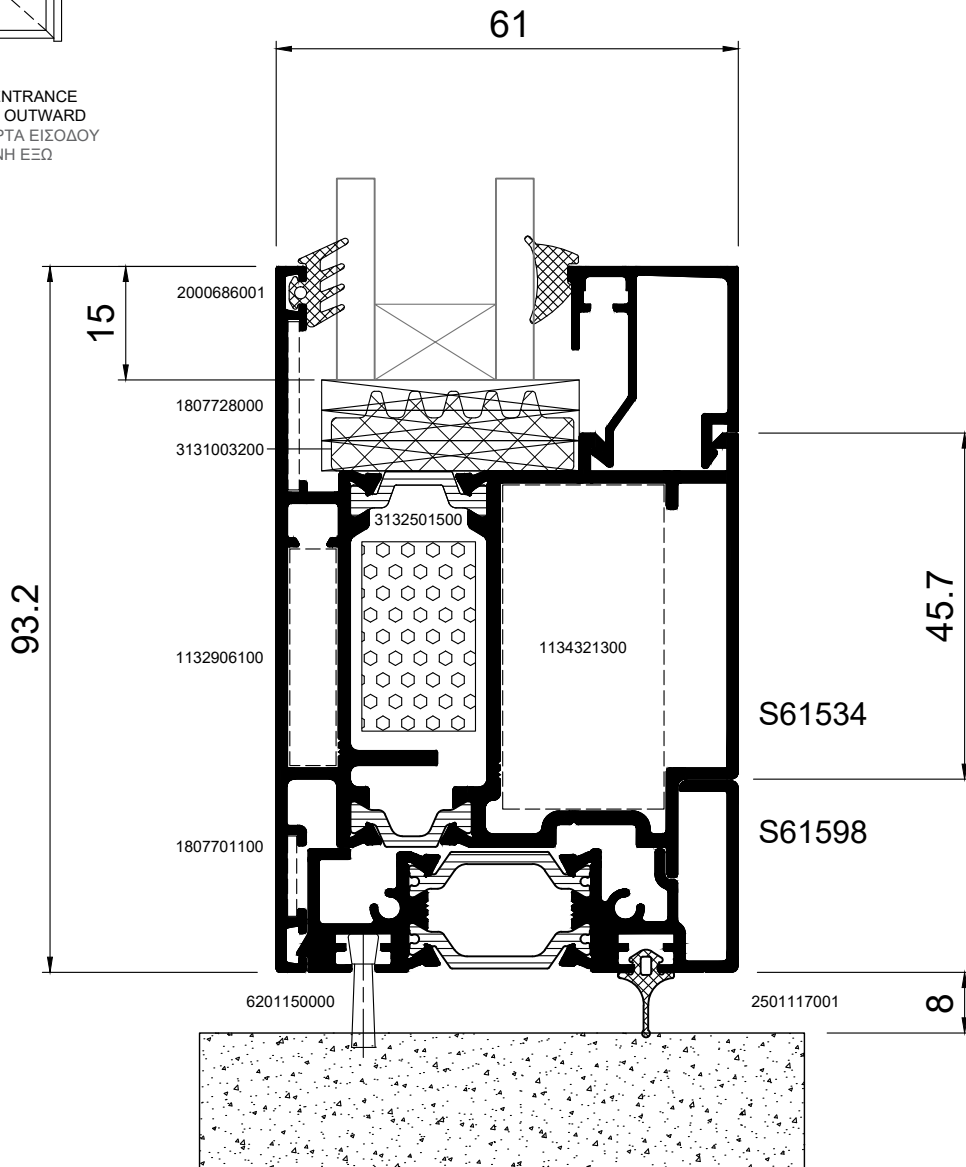

11

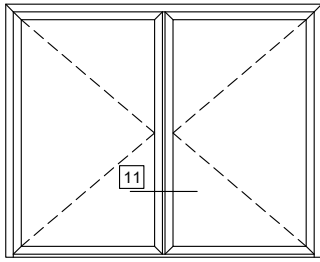

SCALE 3:4

DOUBLE LEAF ENTRANCE DOOR
OPENING OUTWARD
ΔΙΦΥΛΛΗ ΠΟΡΤΑ ΕΙΣΟΔΟΥ
ΑΝΟΙΓΟΜΕΝΗ ΕΞΩ

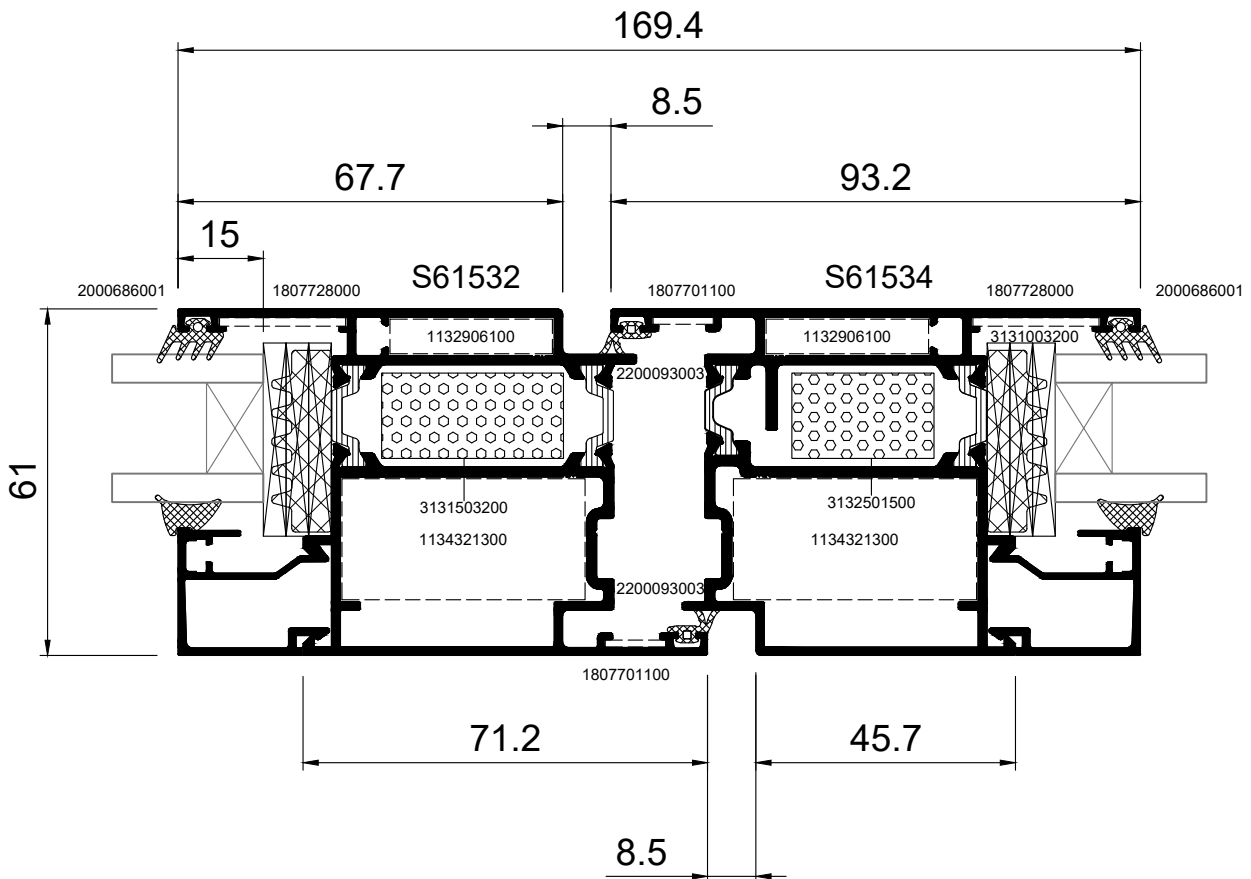

12a

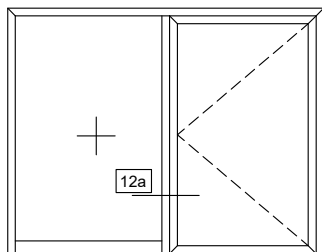

SCALE 3:4

SINGLE LEAF ENTRANCE DOOR
OPENING OUTWARD WITH FIXED SIDE
ΜΟΝΟΦΥΛΛΗ ΠΟΡΤΑ ΕΙΣΟΔΟΥ
ΑΝΟΙΓΟΜΕΝΗ ΕΞΩ ΜΕ ΣΤΑΘΕΡΟ

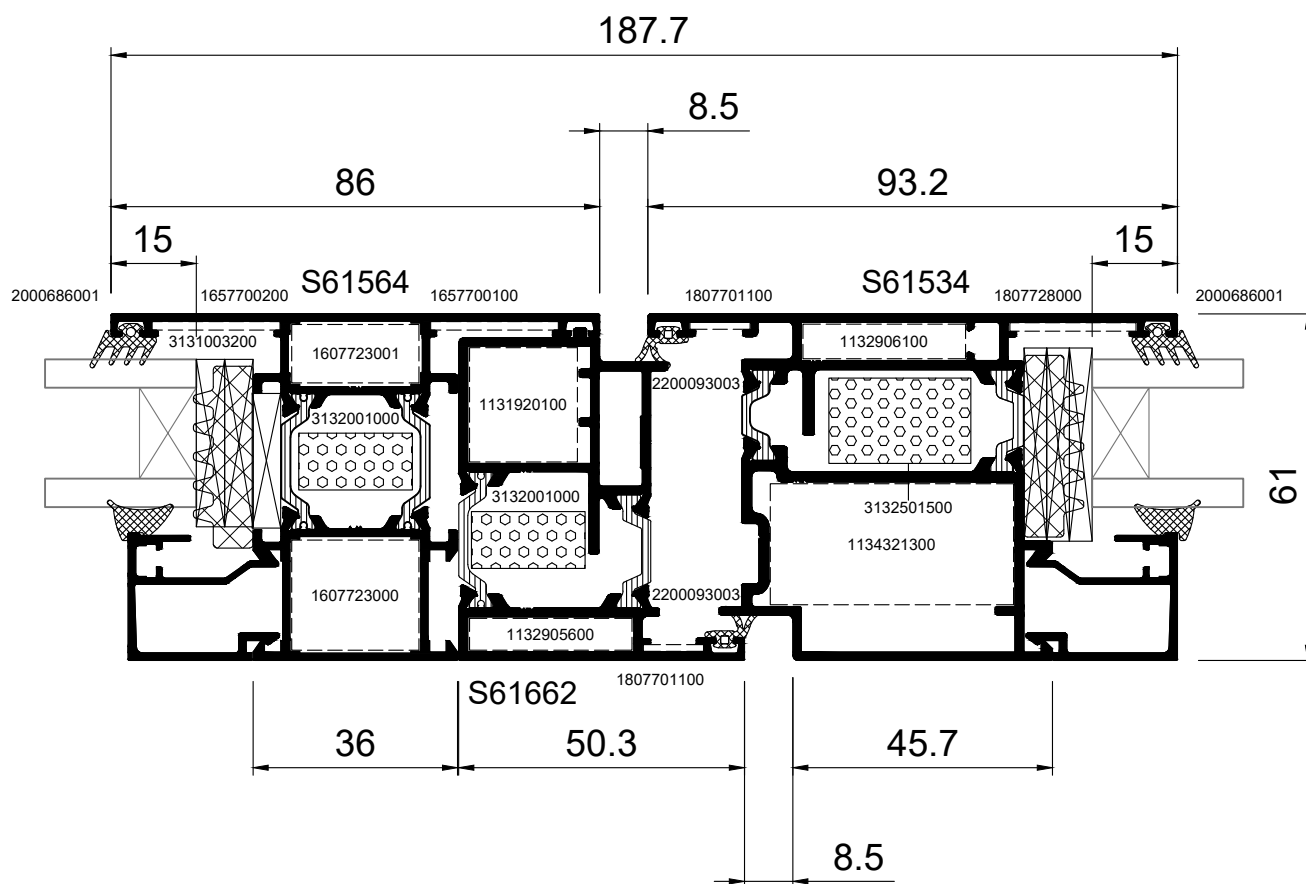

12b

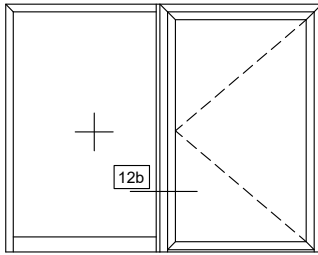

SCALE 3:4

SINGLE LEAF ENTRANCE DOOR
OPENING OUTWARD WITH FIXED SIDE
ΜΟΝΟΦΥΛΛΗ ΠΟΡΤΑ ΕΙΣΟΔΟΥ
ΑΝΟΙΓΟΜΕΝΗ ΕΞΩ ΜΕ ΣΤΑΘΕΡΟ

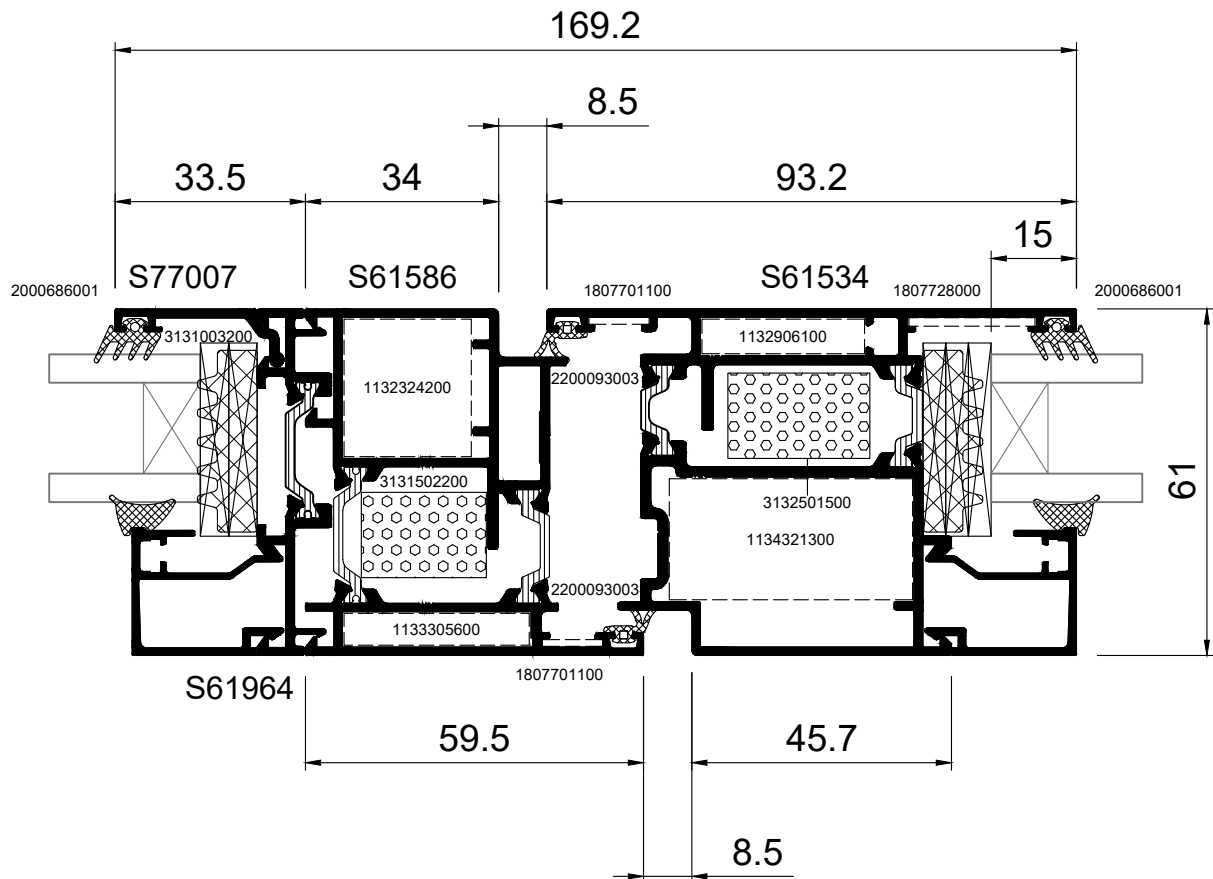

12c

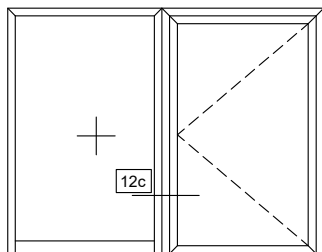

SCALE 3:4

SINGLE LEAF ENTRANCE DOOR
OPENING OUTWARD WITH FIXED SIDE
ΜΟΝΟΦΥΛΛΗ ΠΟΡΤΑ ΕΙΣΟΔΟΥ
ΑΝΟΙΓΟΜΕΝΗ ΕΞΩ ΜΕ ΣΤΑΘΕΡΟ

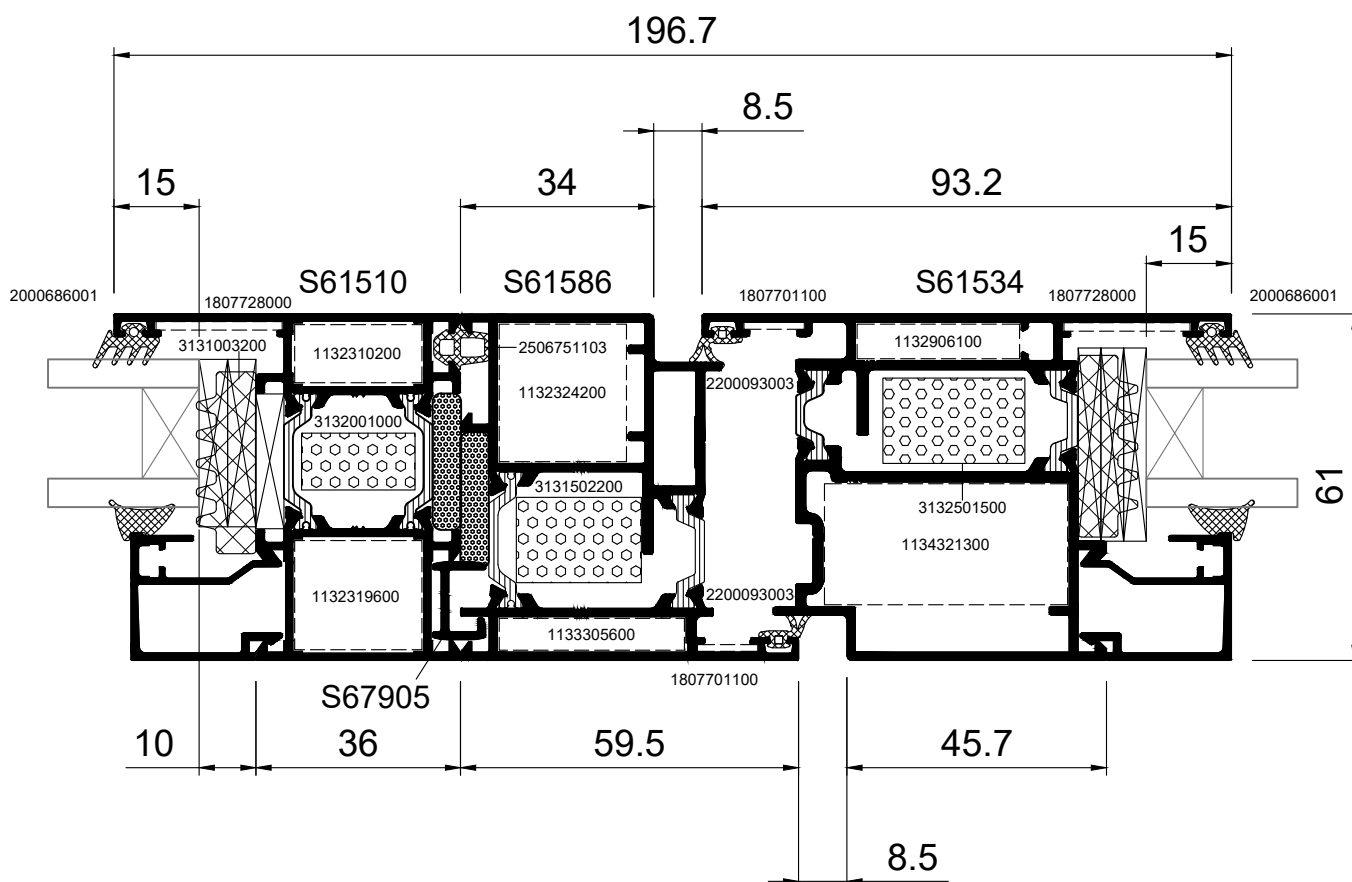

A large, abstract graphic on the left side of the page, composed of several overlapping yellow and orange geometric shapes, including triangles and parallelograms, creating a dynamic, angular composition.

TYPOLOGIES CUTTING LISTS

ΚΟΠΕΣ ΤΥΠΟΛΟΓΙΩΝ

Entrance door opening inward with glass panel
 Πόρτα εισόδου ανοιγόμενη μέσα με υαλοπίνακα

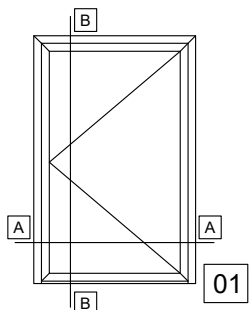

01
 SINGLE LEAF DOOR INWARD OPENING WITH GLASS PANEL, WITH LOW THRESHOLD
 ΜΟΝΟΦΥΛΛΗ ΠΟΡΤΑ ΑΝΟΙΓΟΜΕΝΗ ΜΕΣΑ ΜΕ ΥΑΛΟΠΙΝΑΚΑ, ΜΕ ΧΑΜΗΛΟ ΚΑΤΩΚΑΣΙ

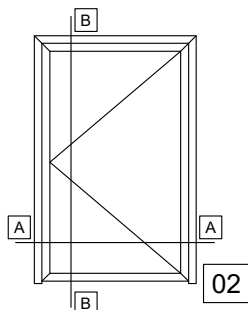

02
 SINGLE LEAF DOOR INWARD OPENING WITH GLASS PANEL, WITHOUT THRESHOLD
 ΜΟΝΟΦΥΛΛΗ ΠΟΡΤΑ ΑΝΟΙΓΟΜΕΝΗ ΜΕΣΑ ΜΕ ΥΑΛΟΠΙΝΑΚΑ, ΧΩΡΙΣ ΚΑΤΩΚΑΣΙ

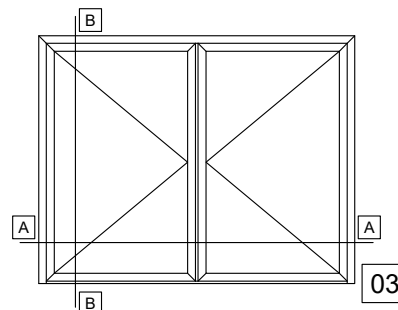

03
 DOUBLE LEAF DOOR INWARD OPENING WITH GLASS PANEL, WITH LOW THRESHOLD
 ΔΙΦΥΛΛΗ ΠΟΡΤΑ ΑΝΟΙΓΟΜΕΝΗ ΜΕΣΑ ΜΕ ΥΑΛΟΠΙΝΑΚΑ, ΜΕ ΧΑΜΗΛΟ ΚΑΤΩΚΑΣΙ

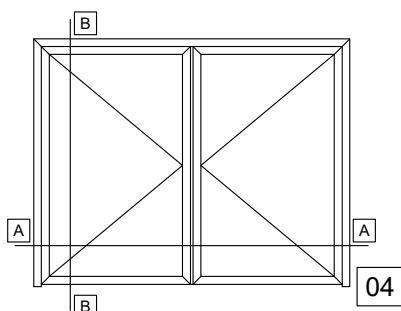

04
 DOUBLE LEAF DOOR INWARD OPENING WITH GLASS PANEL, WITHOUT THRESHOLD
 ΔΙΦΥΛΛΗ ΠΟΡΤΑ ΑΝΟΙΓΟΜΕΝΗ ΜΕΣΑ ΜΕ ΥΑΛΟΠΙΝΑΚΑ, ΧΩΡΙΣ ΚΑΤΩΚΑΣΙ

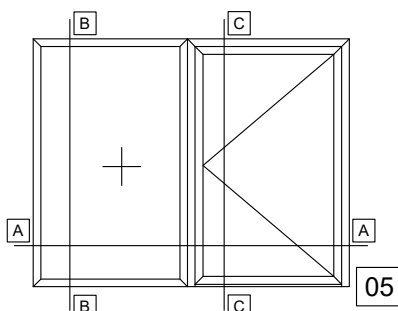

05
 SINGLE LEAF DOOR INWARD OPENING WITH GLASS PANEL, WITH LOW THRESHOLD AND ONE FIXED SIDE PANEL
 ΜΟΝΟΦΥΛΛΗ ΠΟΡΤΑ ΑΝΟΙΓΟΜΕΝΗ ΜΕΣΑ ΜΕ ΥΑΛΟΠΙΝΑΚΑ, ΜΕ ΧΑΜΗΛΟ ΚΑΤΩΚΑΣΙ ΚΑΙ ΕΝΑ ΑΝΕΞΑΡΤΗΤΟ ΣΤΑΘΕΡΟ

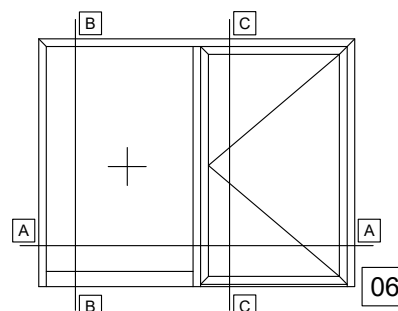

06
 SINGLE LEAF DOOR INWARD OPENING WITH GLASS PANEL, WITH LOW THRESHOLD AND ONE FIXED SIDE PANEL WITH TRANSOM AND KICKPLATE
 ΜΟΝΟΦΥΛΛΗ ΠΟΡΤΑ ΑΝΟΙΓΟΜΕΝΗ ΜΕΣΑ ΜΕ ΥΑΛΟΠΙΝΑΚΑ, ΜΕ ΧΑΜΗΛΟ ΚΑΤΩΚΑΣΙ ΚΑΙ ΕΝΑ ΣΤΑΘΕΡΟ ΜΕ ΤΑΥ ΚΑΙ ΤΑΜΠΛΑ

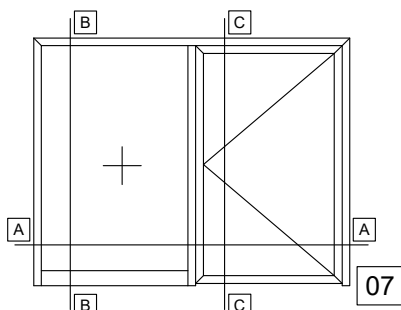

07
 SINGLE LEAF DOOR INWARD OPENING WITH GLASS PANEL, WITHOUT THRESHOLD AND ONE FIXED SIDE PANEL WITH TRANSOM AND KICKPLATE
 ΜΟΝΟΦΥΛΛΗ ΠΟΡΤΑ ΑΝΟΙΓΟΜΕΝΗ ΜΕΣΑ ΜΕ ΥΑΛΟΠΙΝΑΚΑ, ΧΩΡΙΣ ΚΑΤΩΚΑΣΙ ΚΑΙ ΕΝΑ ΣΤΑΘΕΡΟ ΜΕ ΤΑΥ ΚΑΙ ΤΑΜΠΛΑ

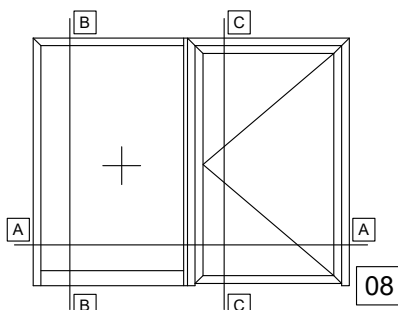

08
 SINGLE LEAF DOOR INWARD OPENING WITH GLASS PANEL, WITHOUT THRESHOLD AND ONE FIXED SIDE PANEL WITH KICKPLATE
 ΜΟΝΟΦΥΛΛΗ ΠΟΡΤΑ ΑΝΟΙΓΟΜΕΝΗ ΜΕΣΑ ΜΕ ΥΑΛΟΠΙΝΑΚΑ, ΧΩΡΙΣ ΚΑΤΩΚΑΣΙ ΚΑΙ ΕΝΑ ΣΤΑΘΕΡΟ ΚΑΙ ΤΑΜΠΛΑ

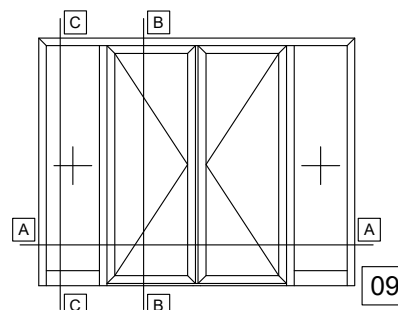

09
 DOUBLE LEAF DOOR INWARD OPENING WITH GLASS PANEL, WITH TWO FIXED SIDE PANELS
 ΔΙΦΥΛΛΗ ΠΟΡΤΑ ΑΝΟΙΓΟΜΕΝΗ ΜΕΣΑ ΜΕ ΥΑΛΟΠΙΝΑΚΑ, ΜΕ ΔΥΟ ΣΤΑΘΕΡΑ ΕΚΑΤΕΡΩΘΕΝ

Entrance door opening outward with glass panel
 Πόρτα εισόδου ανοιγόμενη έξω με υαλοπίνακα

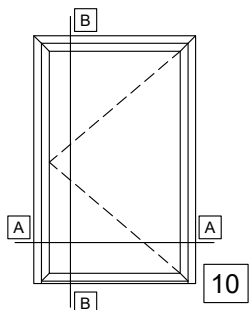

SINGLE LEAF DOOR INWARD OPENING WITH GLASS PANEL, WITH LOW THRESHOLD
 ΜΟΝΟΦΥΛΛΗ ΠΟΡΤΑ ΑΝΟΙΓΟΜΕΝΗ ΜΕΣΑ ΜΕ ΥΑΛΟΠΙΝΑΚΑ, ΜΕ ΧΑΜΗΛΟ ΚΑΤΩΚΑΣΙ

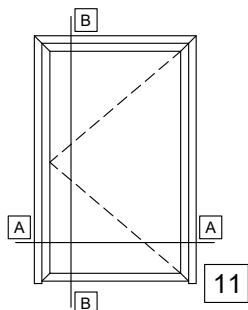

SINGLE LEAF DOOR INWARD OPENING WITH GLASS PANEL, WITHOUT THRESHOLD
 ΜΟΝΟΦΥΛΛΗ ΠΟΡΤΑ ΑΝΟΙΓΟΜΕΝΗ ΜΕΣΑ ΜΕ ΥΑΛΟΠΙΝΑΚΑ, ΧΩΡΙΣ ΚΑΤΩΚΑΣΙ

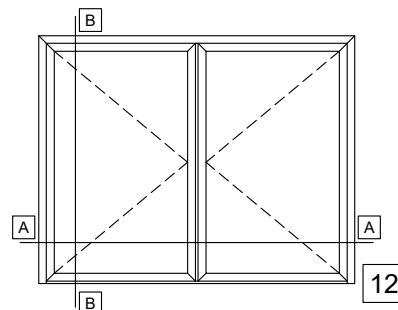

DOUBLE LEAF DOOR INWARD OPENING WITH GLASS PANEL, WITH LOW THRESHOLD
 ΔΙΦΥΛΛΗ ΠΟΡΤΑ ΑΝΟΙΓΟΜΕΝΗ ΜΕΣΑ ΜΕ ΥΑΛΟΠΙΝΑΚΑ, ΜΕ ΧΑΜΗΛΟ ΚΑΤΩΚΑΣΙ

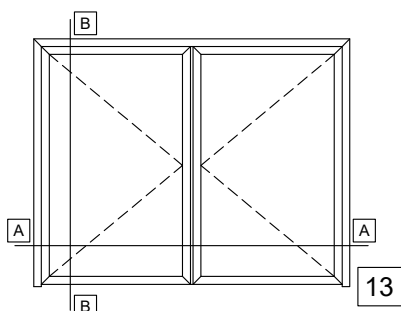

DOUBLE LEAF DOOR INWARD OPENING WITH GLASS PANEL, WITHOUT THRESHOLD
 ΔΙΦΥΛΛΗ ΠΟΡΤΑ ΑΝΟΙΓΟΜΕΝΗ ΜΕΣΑ ΜΕ ΥΑΛΟΠΙΝΑΚΑ, ΧΩΡΙΣ ΚΑΤΩΚΑΣΙ

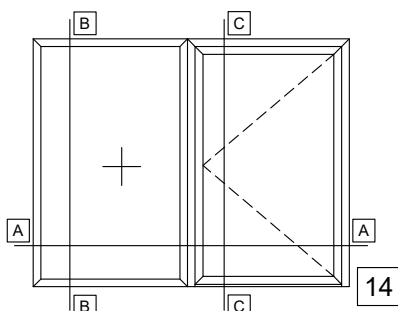

SINGLE LEAF DOOR INWARD OPENING WITH GLASS PANEL, WITH LOW THRESHOLD AND ONE FIXED SIDE PANEL WITH KICKPLATE
 ΜΟΝΟΦΥΛΛΗ ΠΟΡΤΑ ΑΝΟΙΓΟΜΕΝΗ ΜΕΣΑ ΜΕ ΥΑΛΟΠΙΝΑΚΑ, ΜΕ ΧΑΜΗΛΟ ΚΑΤΩΚΑΣΙ ΚΑΙ ΕΝΑ ΑΝΕΞΑΡΤΗΤΟ ΣΤΑΘΕΡΟ

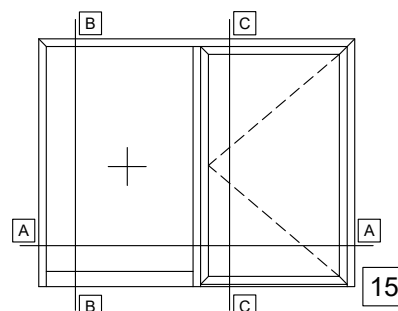

SINGLE LEAF DOOR INWARD OPENING WITH GLASS PANEL, WITH LOW THRESHOLD AND ONE FIXED SIDE PANEL WITH TRANSOM AND KICKPLATE
 ΜΟΝΟΦΥΛΛΗ ΠΟΡΤΑ ΑΝΟΙΓΟΜΕΝΗ ΜΕΣΑ ΜΕ ΥΑΛΟΠΙΝΑΚΑ, ΜΕ ΧΑΜΗΛΟ ΚΑΤΩΚΑΣΙ ΚΑΙ ΕΝΑ ΣΤΑΘΕΡΟ ΜΕ ΤΑΥ ΚΑΙ ΤΑΜΠΛΑ

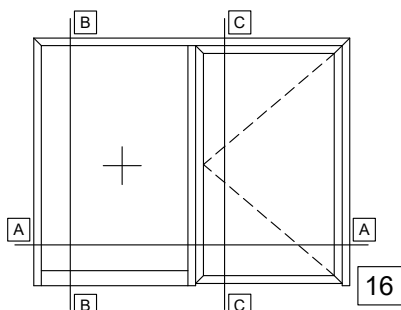

SINGLE LEAF DOOR INWARD OPENING WITH GLASS PANEL, WITHOUT THRESHOLD AND ONE FIXED SIDE PANEL WITH TRANSOM AND KICKPLATE
 ΜΟΝΟΦΥΛΛΗ ΠΟΡΤΑ ΑΝΟΙΓΟΜΕΝΗ ΜΕΣΑ ΜΕ ΥΑΛΟΠΙΝΑΚΑ, ΧΩΡΙΣ ΚΑΤΩΚΑΣΙ ΚΑΙ ΕΝΑ ΣΤΑΘΕΡΟ ΜΕ ΤΑΥ ΚΑΙ ΤΑΜΠΛΑ

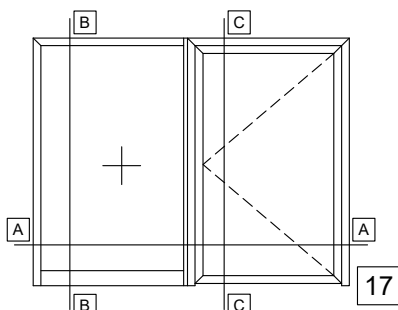

SINGLE LEAF DOOR INWARD OPENING WITH GLASS PANEL, WITHOUT THRESHOLD AND ONE FIXED SIDE PANEL WITH KICKPLATE
 ΜΟΝΟΦΥΛΛΗ ΠΟΡΤΑ ΑΝΟΙΓΟΜΕΝΗ ΜΕΣΑ ΜΕ ΥΑΛΟΠΙΝΑΚΑ, ΧΩΡΙΣ ΚΑΤΩΚΑΣΙ ΚΑΙ ΕΝΑ ΣΤΑΘΕΡΟ ΚΑΙ ΤΑΜΠΛΑ

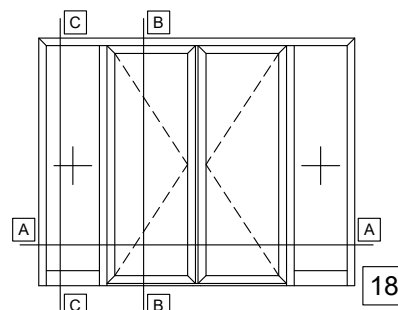

DOUBLE LEAF DOOR INWARD OPENING WITH GLASS PANEL, WITH TWO FIXED SIDE PANELS
 ΔΙΦΥΛΛΗ ΠΟΡΤΑ ΑΝΟΙΓΟΜΕΝΗ ΜΕΣΑ ΜΕ ΥΑΛΟΠΙΝΑΚΑ, ΜΕ ΔΥΟ ΣΤΑΘΕΡΑ ΕΚΑΤΕΡΩΘΕΝ

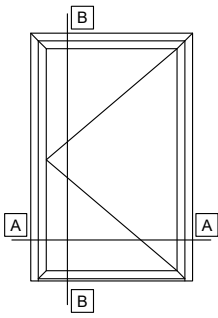

SCALE 1:2
A-A

01

SINGLE LEAF DOOR INWARD OPENING WITH
GLASS PANEL, WITH LOW THRESHOLD
ΜΟΝΟΦΥΛΛΗ ΠΟΡΤΑ ΑΝΟΙΓΟΜΕΝΗ ΜΕΣΑ ΜΕ
ΥΑΛΟΠΙΝΑΚΑ, ΜΕ ΧΑΜΗΛΟ ΚΑΤΩΚΑΣΙ

Rotate view 90°
Κάθετη απεικόνιση 90°

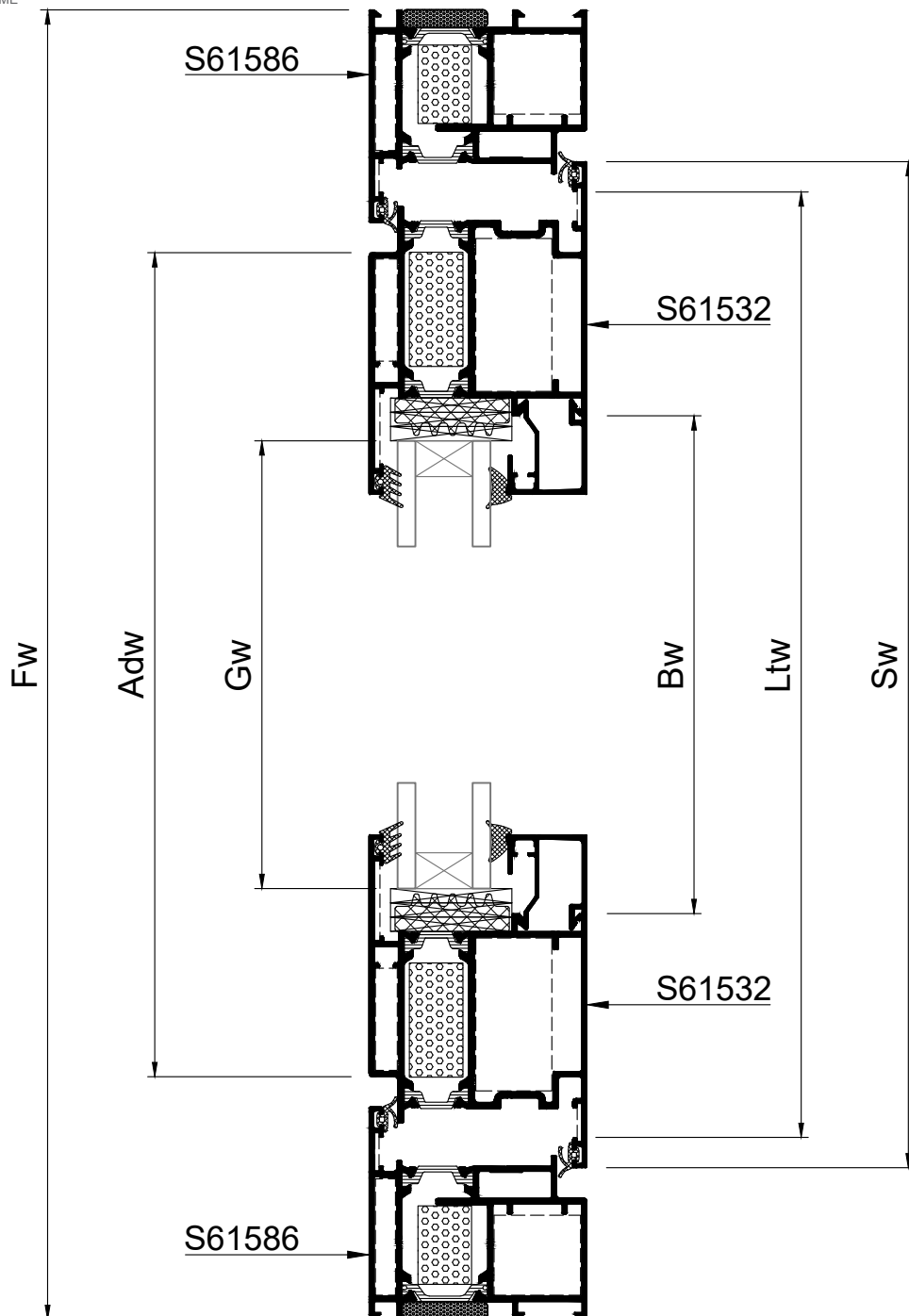

SCALE 1:2
B-B

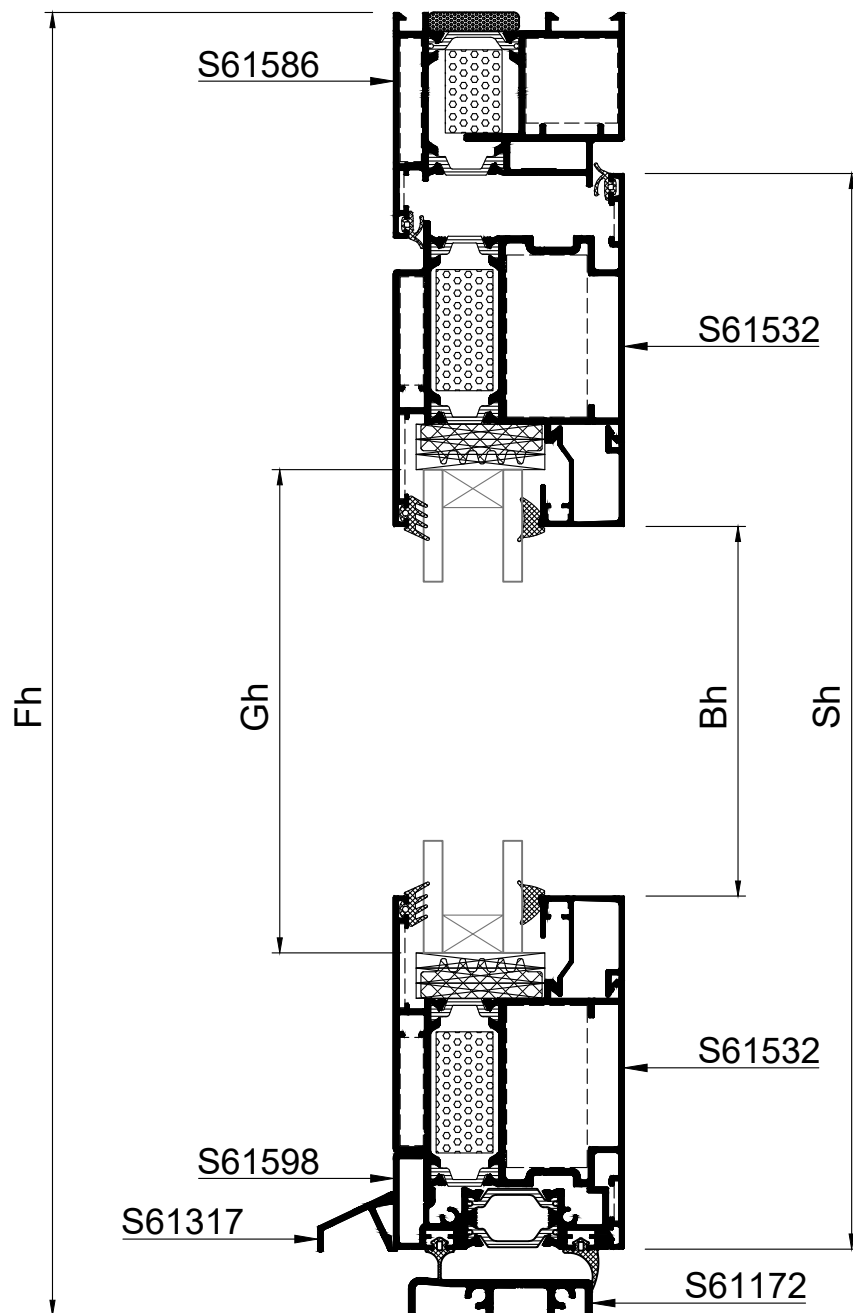

Profile cuttings - Κοπές προφίλ			Accessory list - Λίστα εξαρτημάτων			
			Code - Κωδικός	Accessory Εξάρτημα	Description Περιγραφή	Quantity - Ποσότητα
Frame width (S61586) Πλάτος κάσας		1 τεμ.-piece	220093003		Seal gasket sash Ελαστικό φτερό φύλλου	Fw+2Fh+Sw+2Sh
Frame height (S61586) Ύψος κάσας		1 τεμ.-piece	2501127001		Add on gasket Ελαστικό για πρόσθετο	Adw
Frame height (S61586) Ύψος κάσας		1 τεμ.-piece	2501117001		Add on gasket Ελαστικό για πρόσθετο	Adw
Low threshold width (S61172) Πλάτος χαμηλού κατωκασίου		1 τεμ.-piece	2000686001		Outer glazing gasket Λάστιχο τζαμιού έξω	2Bw+2Bh
Sash width (S61532) Πλάτος φύλλου		2 τεμ.-pieces	2000900X01		Glazing wedge gasket Λάστιχο σφήνα	2Bw+2Bh
Sash height (S61532) Ύψος φύλλου		2 τεμ.-pieces	1132324200		Crimp corner cleat Πρεσσαριστή γωνία σύνδεσης	2 τεμ.-pieces
Add on profile width (S61598) Πλάτος πρόσθετου		1 τεμ.-piece	1133305600		Crimp corner cleat Πρεσσαριστή γωνία σύνδεσης	2 τεμ.-pieces
Waterproofing profile width (S61317) Πλάτος νεροσταλάκτη		1 τεμ.-piece	1134321300		Crimp corner cleat Πρεσσαριστή γωνία σύνδεσης	4 τεμ.-pieces
Glazing bead width Πλάτος πηχάκι		2 τεμ.-pieces	1132906100		Crimp corner cleat Πρεσσαριστή γωνία σύνδεσης	4 τεμ.-pieces
Glazing bead height Ύψος πηχάκι		2 τεμ.-pieces	1807701100		Alignment corner Γωνία επιπεδότητας	6 τεμ.-pieces
Glazing width Πλάτος τζαμιού	Gw=Sw-156.4	1 τεμ.-piece	1807728000		Alignment corner Γωνία επιπεδότητας	4 τεμ.-pieces
Glazing height Ύψος τζαμιού	Gh=Sh-156.4		3100931803		End cap for drainage profile M9317 Τάπα νεροσταλάκτη M9317	1 ζευγ.-pair
			3106117203		End cap for low threshold MD61 Τάπα χαμηλού κατωκασίου MD61	1 ζευγ.-pair
			3106117003		End cap for door without threshold MD61 Τάπα κάσας για πόρτα χωρίς κατωκάσι MD61	1 ζευγ.-pair
			3106159803		End cap S61598 for single sash door MD61 Τάπα πρόσθετου S61598 για μονόφυλλη πόρτα MD61	1 ζευγ.-pair
			3131502200		NRG Bar	Fw+2Fh
			3131503200		NRG Bar	2Sw+2Sh
			2900000400		Setting block 4mm Τακάκι τζαμιού 4mm	Min 12 τεμ.-pieces
			3131003200		Underglazing foam 32x10 Αφρώδες θερμομονωτικό 32x10	2Sw+2Sh
			3130502500		Underglazing foam 25x5 Αφρώδες θερμομονωτικό 25x5	Fw+2Fh

02

SCALE 1:2
A-A

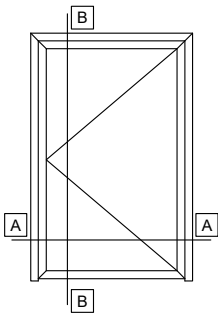

SINGLE LEAF DOOR INWARD OPENING WITH
GLASS PANEL, WITHOUT THRESHOLD
ΜΟΝΟΦΥΛΛΗ ΠΟΡΤΑ ΑΝΟΙΓΟΜΕΝΗ ΜΕΣΑ ΜΕ
ΥΑΛΟΠΙΝΑΚΑ, ΧΩΡΙΣ ΚΑΤΩΚΑΣΙ

Rotate view 90°
Κάθετη απεικόνιση 90°

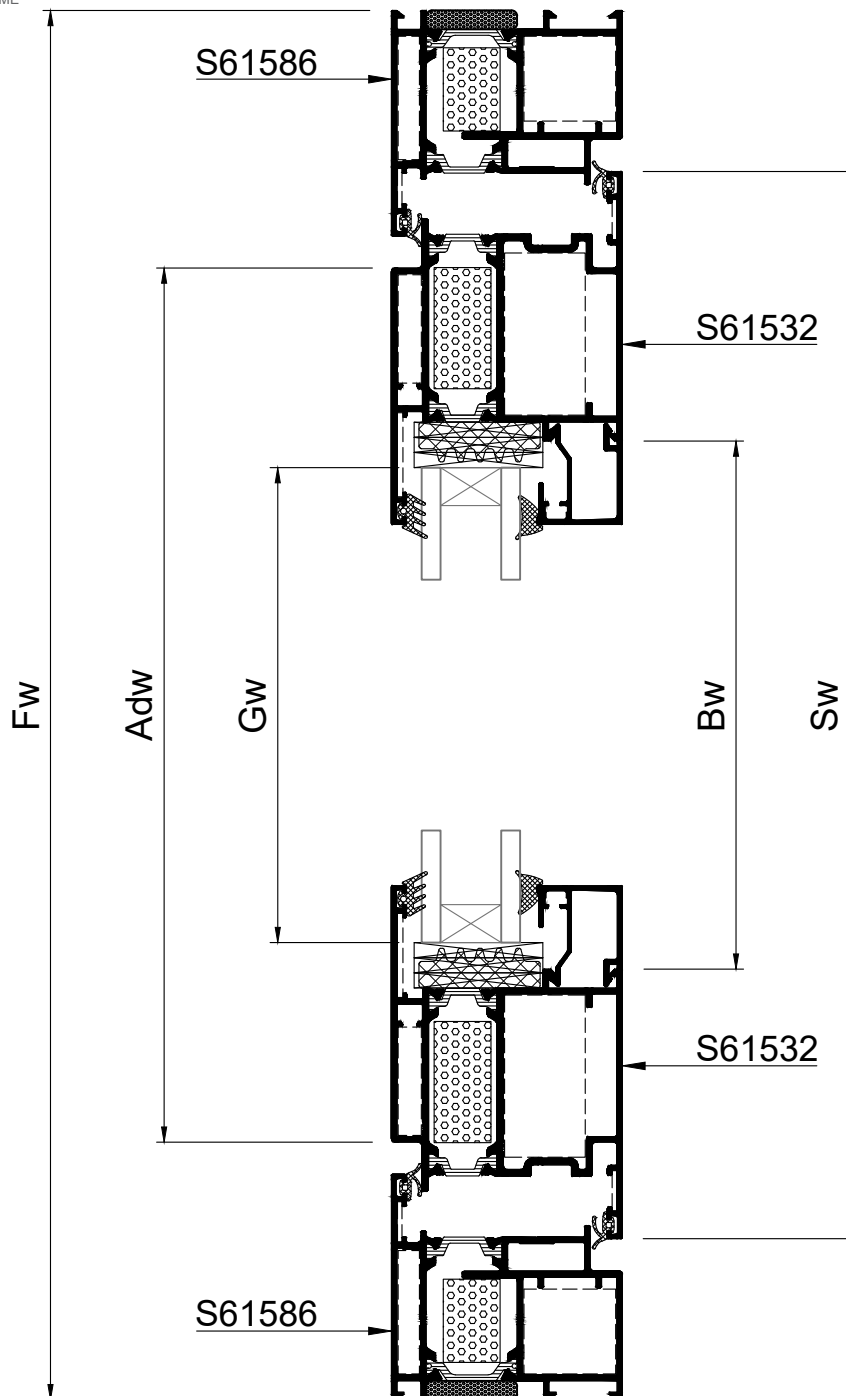

SCALE 1:2
B-B

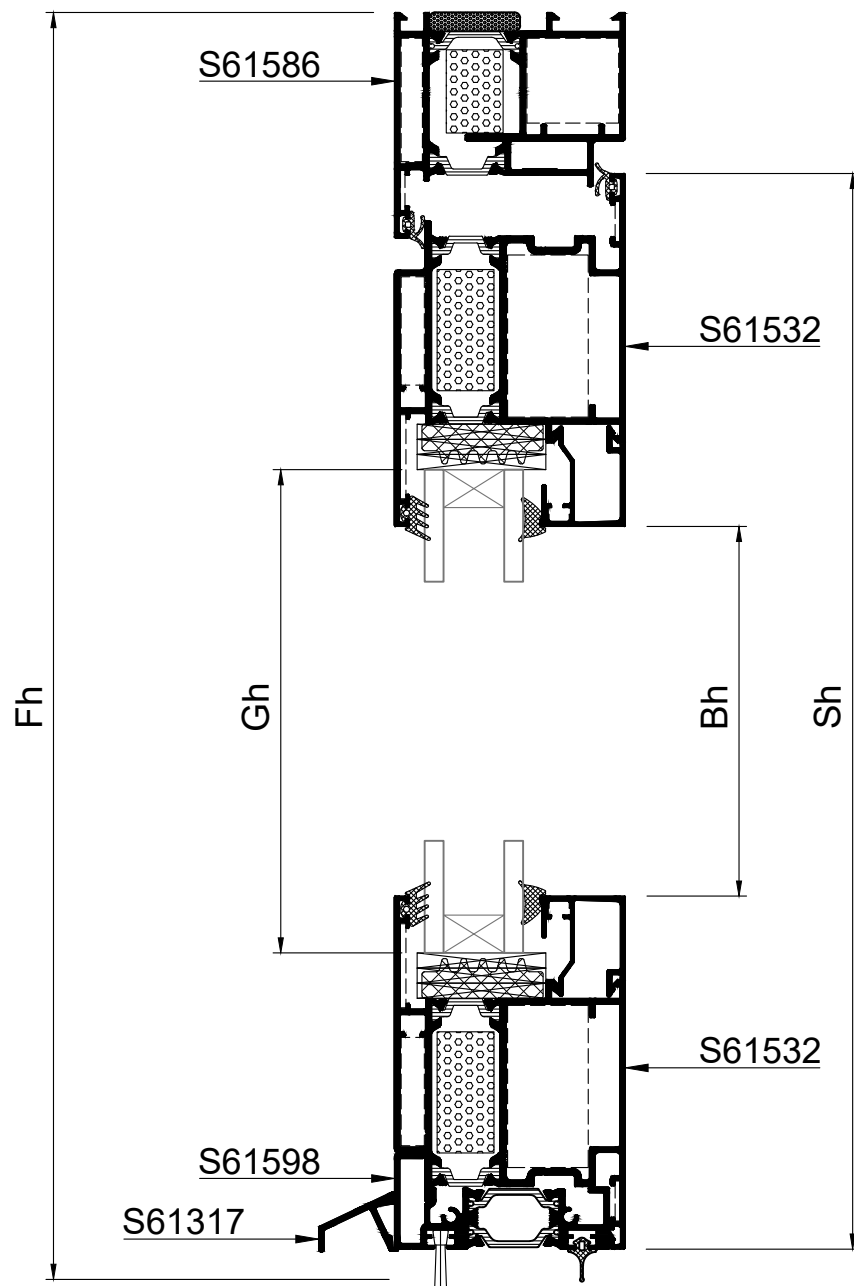

Profile cuttings - Κοπές προφίλ			Accessory list - Λίστα εξαρτημάτων			
			Code - Κωδικός	Accessory Εξάρτημα	Description Περιγραφή	Quantity - Ποσότητα
Frame width (S61586) Πλάτος κάσας		1 τεμ.-piece	220093003		Seal gasket sash Ελαστικό φτερό φύλλου	Fw+2Fh+Sw+2Sh
Frame height (S61586) Υψος κάσας		1 τεμ.-piece	2501117001		Add on gasket Ελαστικό για πρόσθετο	Adw
Frame height (S61586) Υψος κάσας		1 τεμ.-piece	6201150000		Sealing brush 15x3000mm Βουρτσάκι 15x3000mm	Adw
Sash width (S61532) Πλάτος φύλλου		2 τεμ.-pieces	2000686001		Outer glazing gasket Λάστιχο τζαμιού έξω	2Bw+2Bh
Sash height (S61532) Υψος φύλλου		2 τεμ.-pieces	2000900X01		Glazing wedge gasket Λάστιχο σφήνα	2Bw+2Bh
Add on profile width (S61598) Πλάτος πρόσθετου		1 τεμ.-piece	1132324200		Crimp corner cleat Πρεσαριστή γωνία σύνδεσης	2 τεμ.-pieces
Waterproofing profile width (S61317) Πλάτος νεροσταλάκτη		1 τεμ.-piece	1133305600		Crimp corner cleat Πρεσαριστή γωνία σύνδεσης	2 τεμ.-pieces
Glazing bead width Πλάτος πηχάκι		2 τεμ.-pieces	1134321300		Crimp corner cleat Πρεσαριστή γωνία σύνδεσης	4 τεμ.-pieces
Glazing bead height Υψος πηχάκι		2 τεμ.-pieces	1132906100		Crimp corner cleat Πρεσαριστή γωνία σύνδεσης	4 τεμ.-pieces
Glazing width Πλάτος τζαμιού	Gw=Sw-156.4	1 τεμ.-piece	1807701100		Alignment corner Γωνία επιπεδότητας	6 τεμ.-pieces
Glazing height Υψος τζαμιού	Gh=Sh-156.4		1807728000		Alignment corner Γωνία επιπεδότητας	4 τεμ.-pieces
			3100931803		End cap for drainage profile M9317 Τάπα νεροσταλάκτη M9317	1 ζευγ.-pair
			3106117003		End cap for door without threshold MD61 Τάπα κάσας για πόρτα χωρίς κατωκάσι MD61	1 ζευγ.-pair
			3106159803		End cap S61598 for single sash door MD61 Τάπα πρόσθετου S61598 για μονόφυλλη πόρτα MD61	1 ζευγ.-pair
			3131502200		NRG Bar	Fw+2Fh
			3131503200		NRG Bar	2Sw+2Sh
			2900000400		Setting block 4mm Τακάκι τζαμιού 4mm	Min 12 τεμ.-pieces
			3131003200		Underglazing foam 32x10 Αφρώδες θερμομονωτικό 32x10	2Sw+2Sh
			3130502500		Underglazing foam 25x5 Αφρώδες θερμομονωτικό 25x5	Fw+2Fh

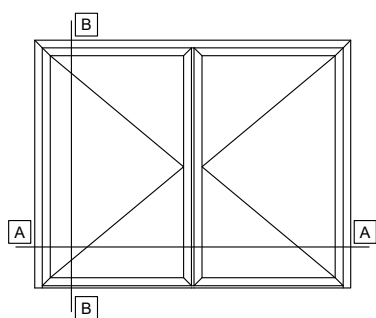

DOUBLE LEAF DOOR INWARD OPENING WITH
GLASS PANEL, WITH LOW THRESHOLD
ΔΙΦΥΛΛΗ ΠΟΡΤΑ ΑΝΟΙΓΟΜΕΝΗ ΜΕΣΑ ΜΕ
ΥΑΛΟΠΙΝΑΚΑ, ΜΕ ΧΑΜΗΛΟ ΚΑΤΩΚΑΣΙ

SCALE 1:3
A-A

03



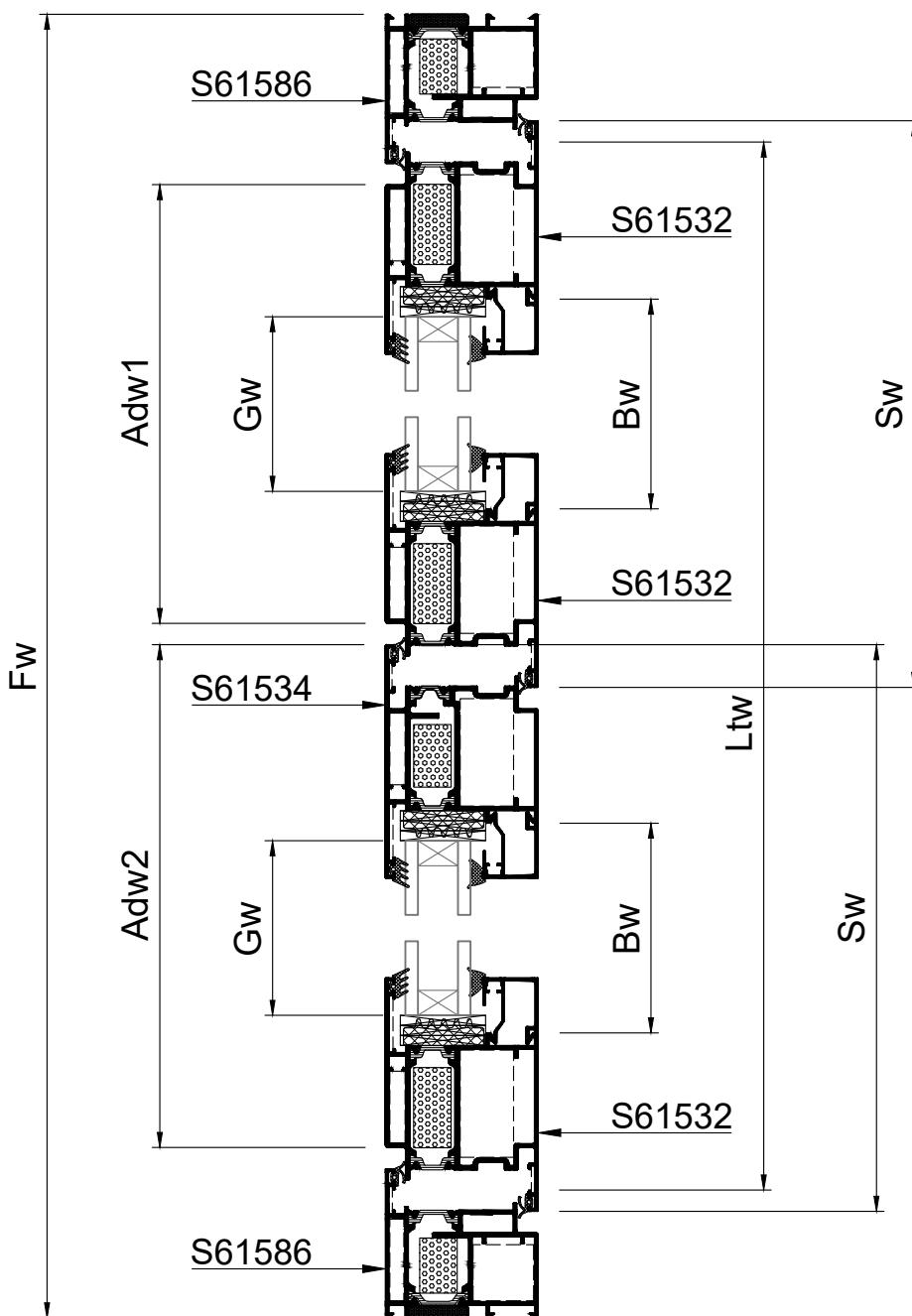

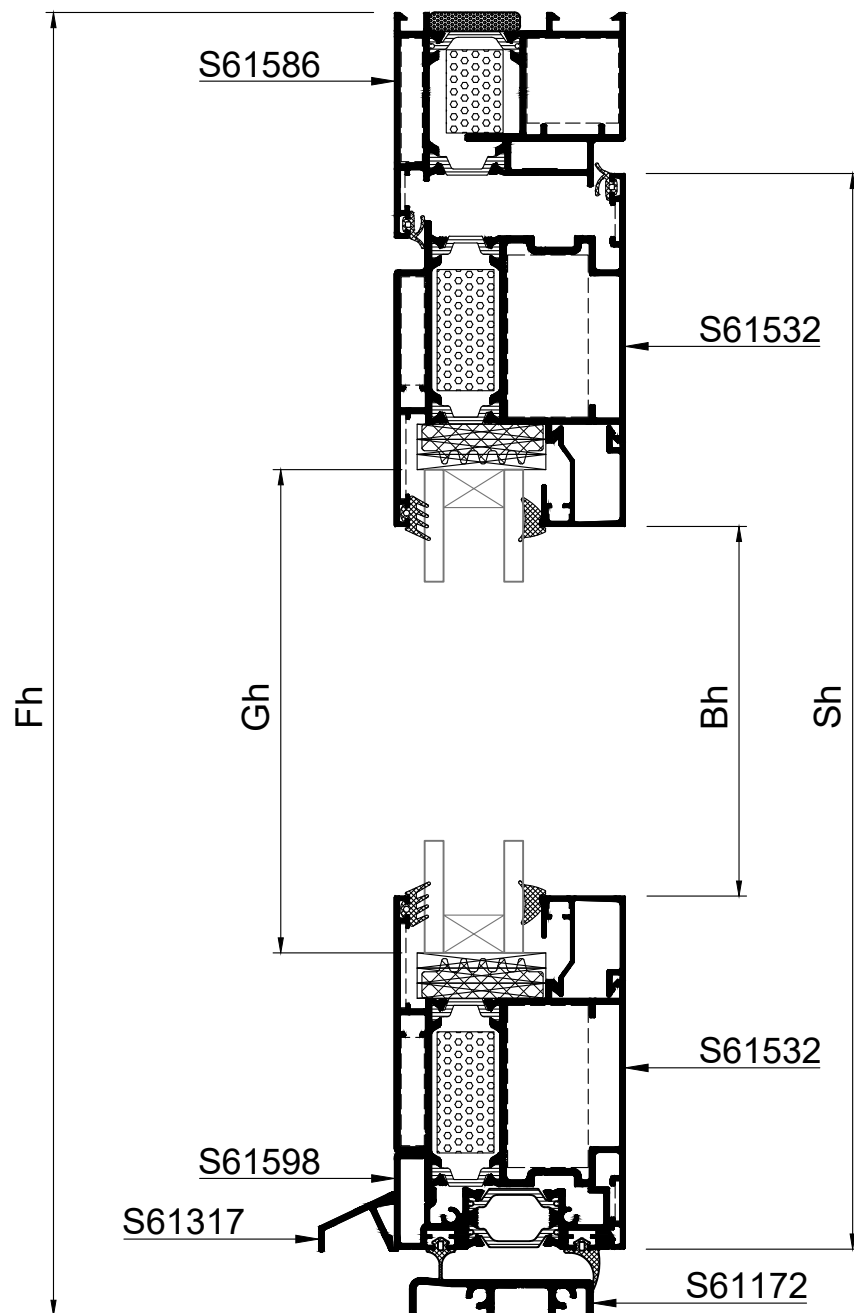

Rotate view 90°
Κάθετη απεικόνιση 90°



SCALE 1:2
B-B



Profile cuttings - Κοπές προφίλ			Accessory list - Λίστα εξαρτημάτων			
			Code - Κωδικός	Accessory Εξάρτημα	Description Περιγραφή	Quantity - Ποσότητα
Frame width (S61586) Πλάτος κάσας		1 τεμ.-piece	2200093003		Seal gasket sash Ελαστικό φτερό φύλλου	Fw+2Fh+2Sw+4Sh
Frame height (S61586) Ύψος κάσας		1 τεμ.-piece	2501127001		Add on gasket Ελαστικό για πρόσθετο	Adw1+Adw2
Frame height (S61586) Ύψος κάσας		1 τεμ.-piece	2501117001		Add on gasket Ελαστικό για πρόσθετο	Adw1+Adw2
Low threshold width (S61172) Πλάτος χαμηλού κατωκασίου		1 τεμ.-piece	2000686001		Outer glazing gasket Λάστιχο τζαμιού έξω	4Bw+4Bh
Sash width (S61532) Πλάτος φύλλου		4 τεμ.-pieces	2000900X01		Glazing wedge gasket Λάστιχο σφήνα	4Bw+4Bh
Sash height (S61532) Ύψος φύλλου		3 τεμ.-pieces	1132324200		Crimp corner cleat Πρεσσαριστή γωνία σύνδεσης	2 τεμ.-pieces
Sash height (S61534) Ύψος φύλλου		1 τεμ.-piece	1133305600		Crimp corner cleat Πρεσσαριστή γωνία σύνδεσης	2 τεμ.-pieces
Add on profile width (S61598) Πλάτος πρόσθετου		1 τεμ.-piece	1134321300		Crimp corner cleat Πρεσσαριστή γωνία σύνδεσης	8 τεμ.-pieces
Add on profile width (S61598) Πλάτος πρόσθετου		1 τεμ.-piece	1132906100		Crimp corner cleat Πρεσσαριστή γωνία σύνδεσης	8 τεμ.-pieces
Waterproofing profile width (S61317) Πλάτος νεροσταλάκτη		1 τεμ.-piece	1807701100		Alignment corner Γωνία επιπεδότητας	8 τεμ.-pieces
Waterproofing profile width (S61317) Πλάτος νεροσταλάκτη		1 τεμ.-piece	1807728000		Alignment corner Γωνία επιπεδότητας	8 τεμ.-pieces
Glazing bead width Πλάτος πηχάκι		4 τεμ.-pieces	3100931803		End cap for drainage profile M9317 Τάπα νεροσταλάκτη M9317	2 ζευγ.-pair
Glazing bead height Ύψος πηχάκι		4 τεμ.-pieces	3106117203		End cap for low threshold MD61 Τάπα χαμηλού κατωκασίου MD61	1 ζευγ.-pair
Glazing width Πλάτος τζαμιού	Gw=Sw-156.4	2 τεμ.-pieces	3106117003		End cap for door without threshold MD61 Τάπα κάσας για πόρτα χωρίς κατωκάσι MD61	1 ζευγ.-pair
Glazing height Ύψος τζαμιού	Gh=Sh-156.4		3106159803		End cap S61598 for single sash door MD61 Τάπα πρόσθετου S61598 για μονόφυλλη πόρτα MD61	2 ζευγ.-pair
			3106159903		End cap S61598 for double sash door MD61 Τάπα πρόσθετου S61598 για δίφυλλη πόρτα MD61	1 ζευγ.-pair
			3106158203		End cap S61598 for single sash door MD61 Τάπα πρόσθετου S61598 για μονόφυλλη πόρτα MD61	2 ζευγ.-pair

Accessory list - Λίστα εξαρτημάτων			
Code - Κωδικός	Accessory Εξάρτημα	Description Περιγραφή	Quantity - Ποσότητα
3131502200		NRG Bar	Fw+2Fh
3131503200		NRG Bar	4Sw+3Sh
3132501500		NRG Bar	Sh
2900000400		Setting block 4mm Τακάκι τζαμιού 4mm	Min 24 τεμ.-pieces
3131003200		Underglazing foam 32x10 Αφρώδες θερμομονωτικό 32x10	4Sw+4Sh
3130502500		Underglazing foam 25x5 Αφρώδες θερμομονωτικό 25x5	Fw+2Fh

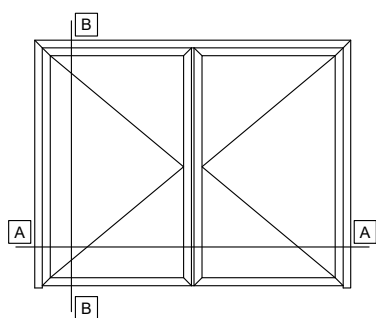

DOUBLE LEAF DOOR INWARD OPENING WITH
GLASS PANEL, WITHOUT THRESHOLD
ΔΙΦΥΛΛΗ ΠΟΡΤΑ ΑΝΟΙΓΟΜΕΝΗ ΜΕΣΑ ΜΕ
ΥΑΛΟΠΙΝΑΚΑ, ΧΩΡΙΣ ΚΑΤΟΚΑΣΙ

SCALE 1:3
A-A

04



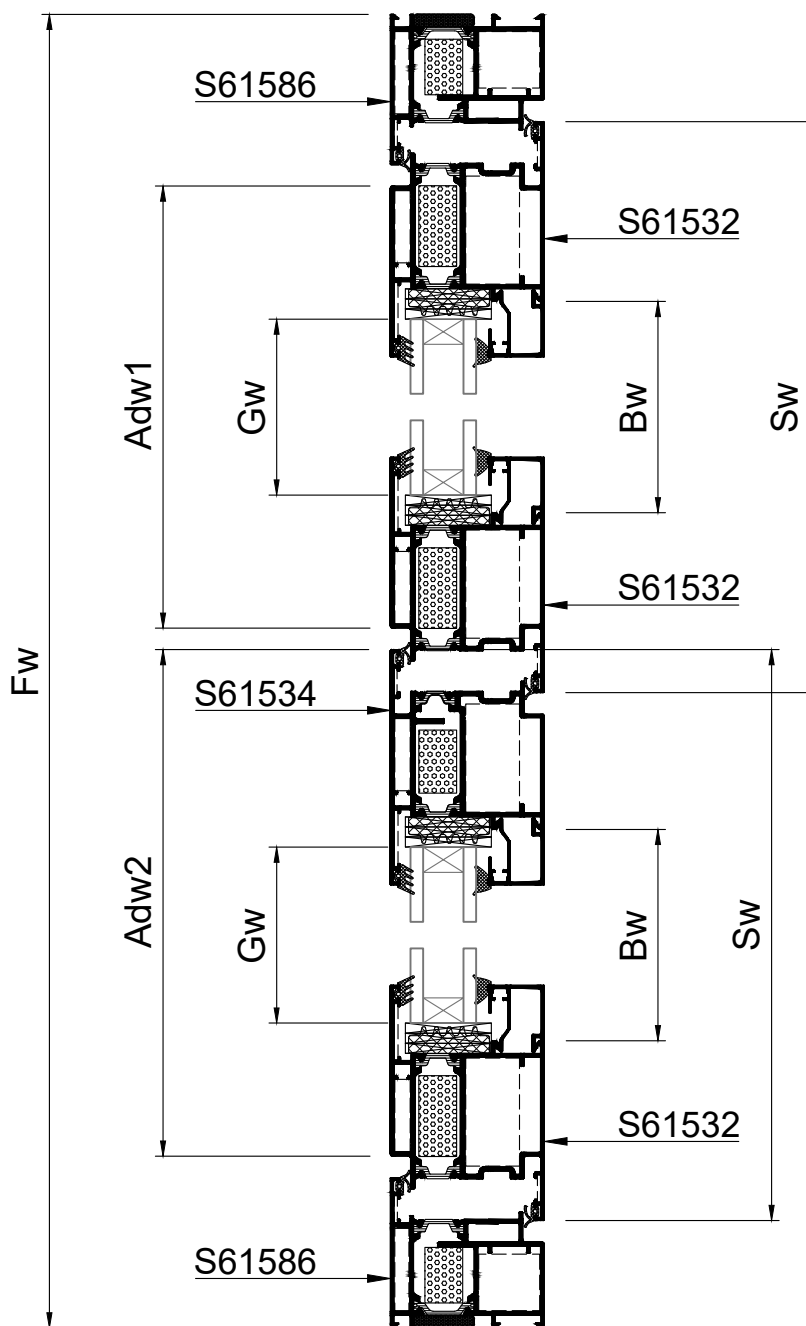

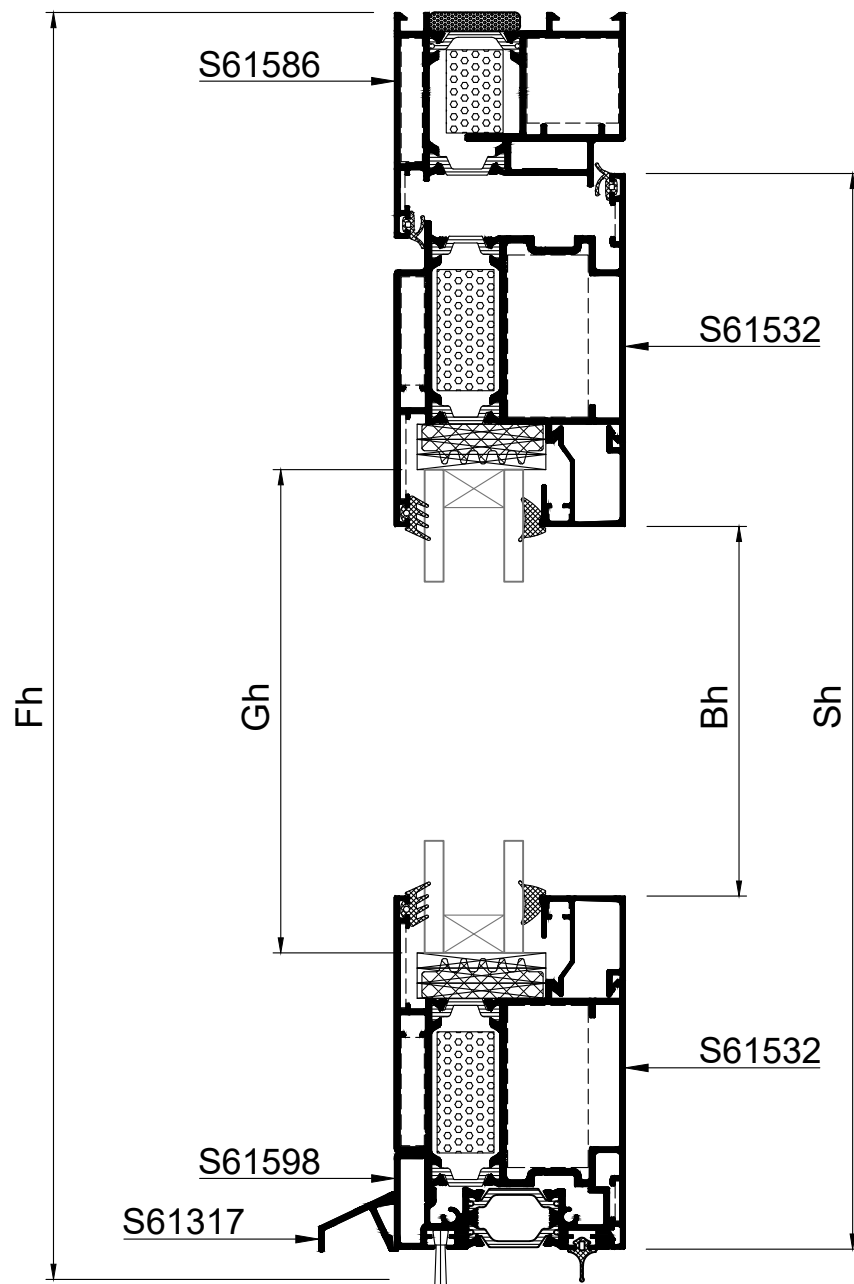

Rotate view 90°
Κάθετη απεικόνιση 90°



SCALE 1:2
B-B



Profile cuttings - Κοπές προφίλ			Accessory list - Λίστα εξαρτημάτων			
			Code - Κωδικός	Accessory Εξάρτημα	Description Περιγραφή	Quantity - Ποσότητα
Frame width (S61586) Πλάτος κάσας		1 τεμ.-piece	220093003		Seal gasket sash Ελαστικό φτερό φύλλου	$Fw+2Fh+2Sw+4Sh$
Frame height (S61586) Ύψος κάσας		1 τεμ.-piece	2501117001		Add on gasket Ελαστικό για πρόσθετο	$Adw1+Adw2$
Frame height (S61586) Ύψος κάσας		1 τεμ.-piece	6201150000		Sealing brush 15x3000mm Βουρτσάκι 15x3000mm	$Adw1+Adw2$
Sash width (S61532) Πλάτος φύλλου		4 τεμ.-pieces	2000686001		Outer glazing gasket Λάστιχο τζαμιού έξω	$4Bw+4Bh$
Sash height (S61532) Ύψος φύλλου		3 τεμ.-pieces	2000900X01		Glazing wedge gasket Λάστιχο σφήνα	$4Bw+4Bh$
Sash height (S61534) Ύψος φύλλου		1 τεμ.-piece	1132324200		Crimp corner cleat Πρεσσαριστή γωνιά σύνδεσης	2 τεμ.-pieces
Add on profile width (S61598) Πλάτος πρόσθετου		1 τεμ.-piece	1133305600		Crimp corner cleat Πρεσσαριστή γωνιά σύνδεσης	2 τεμ.-pieces
Add on profile width (S61598) Πλάτος πρόσθετου		1 τεμ.-piece	1134321300		Crimp corner cleat Πρεσσαριστή γωνιά σύνδεσης	8 τεμ.-pieces
Waterproofing profile width (S61317) Πλάτος νεροσταλάκτη		1 τεμ.-piece	1132906100		Crimp corner cleat Πρεσσαριστή γωνιά σύνδεσης	8 τεμ.-pieces
Waterproofing profile width (S61317) Πλάτος νεροσταλάκτη		1 τεμ.-piece	1807701100		Alignment corner Γωνιά επιπεδότητας	8 τεμ.-pieces
Glazing bead width Πλάτος πηχάκι		4 τεμ.-pieces	1807728000		Alignment corner Γωνιά επιπεδότητας	8 τεμ.-pieces
Glazing bead height Ύψος πηχάκι		4 τεμ.-pieces	3100931803		End cap for drainage profile M9317 Τάπα νεροσταλάκτη M9317	2 ζευγ.-pair
Glazing width Πλάτος τζαμιού	$Gw=Sw-156.4$	2 τεμ.-pieces	3106117003		End cap for door without threshold MD61 Τάπα κάσας για πόρτα χωρίς κατωκάσι MD61	1 ζευγ.-pair
Glazing height Ύψος τζαμιού	$Gh=Sh-156.4$		3106159803		End cap S61598 for single sash door MD61 Τάπα πρόσθετου S61598 για μονόφυλλη πόρτα MD61	2 ζευγ.-pair
			3106159903		End cap S61598 for double sash door MD61 Τάπα πρόσθετου S61598 για δίφυλλη πόρτα MD61	1 ζευγ.-pair
			3106158203		End cap S61598 for single sash door MD61 Τάπα πρόσθετου S61598 για μονόφυλλη πόρτα MD61	2 ζευγ.-pair

Accessory list - Λίστα εξαρτημάτων			
Code - Κωδικός	Accessory Εξάρτημα	Description Περιγραφή	Quantity - Ποσότητα
3131502200		NRG Bar	Fw+2Fh
3131503200		NRG Bar	4Sw+3Sh
3132501500		NRG Bar	Sh
2900000400		Setting block 4mm Τακάκι τζαμιού 4mm	Min 24 τεμ.-pieces
3131003200		Underglazing foam 32x10 Αφρώδες θερμομονωτικό 32x10	4Sw+4Sh
3130502500		Underglazing foam 25x5 Αφρώδες θερμομονωτικό 25x5	Fw+2Fh

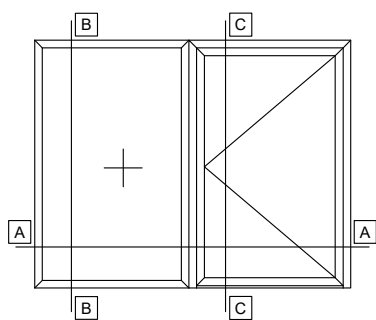

SCALE 1:3
A-A

05

SINGLE LEAF DOOR INWARD OPENING WITH GLASS PANEL,
WITH LOW THRESHOLD AND ONE FIXED SIDE PANEL
ΜΟΝΟΦΥΛΛΗ ΠΟΡΤΑ ΑΝΟΙΓΟΜΕΝΗ ΜΕΣΑ ΜΕ ΥΑΛΟΠΙΝΑΚΑ,
ΜΕ ΧΑΜΗΛΟ ΚΑΤΩΚΑΣΙ ΚΑΙ ΕΝΑ ΑΝΕΞΑΡΤΗΤΟ ΣΤΑΘΕΡΟ

Rotate view 90°
Κάθετη απεικόνιση 90°

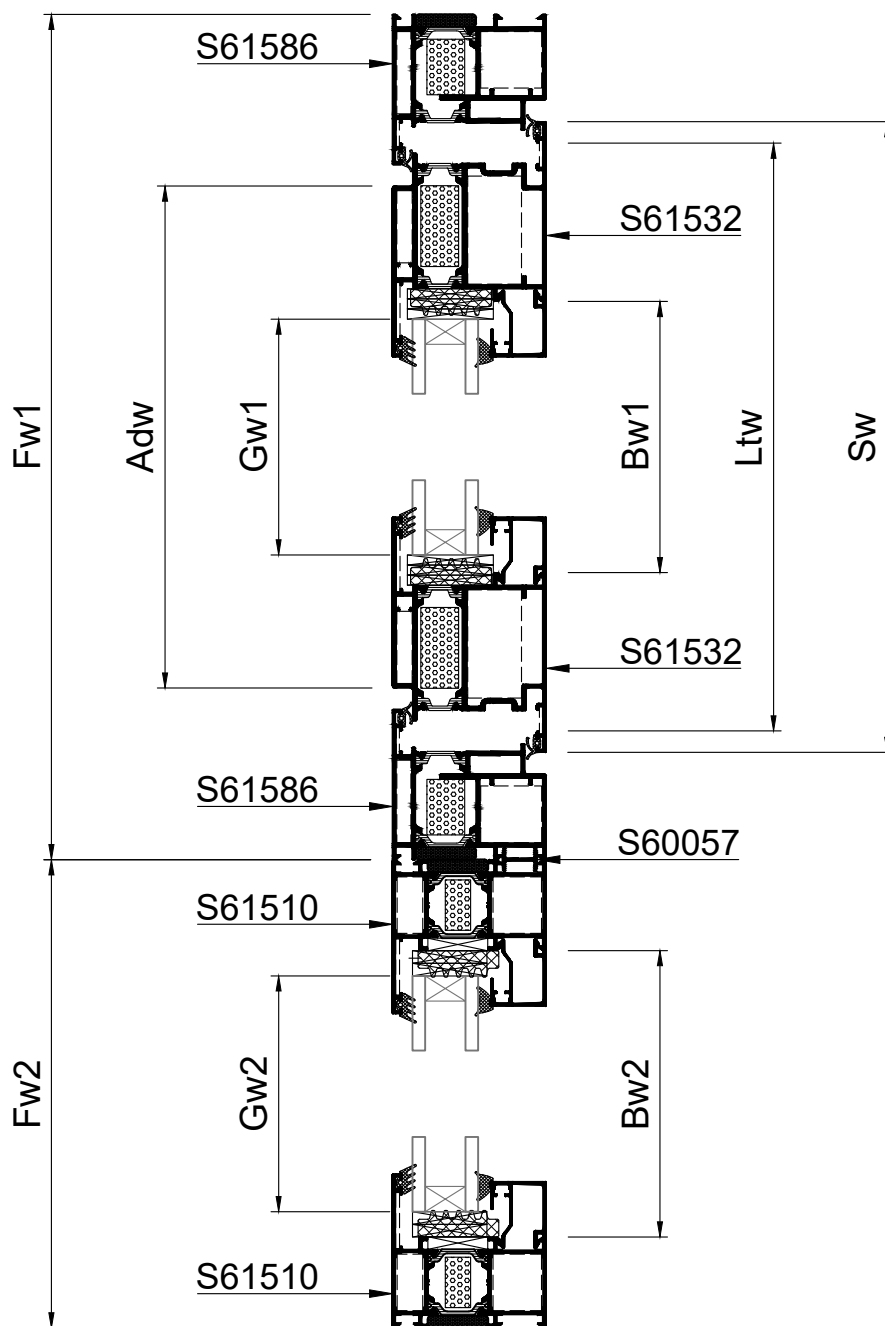

SCALE 1:2
B-B

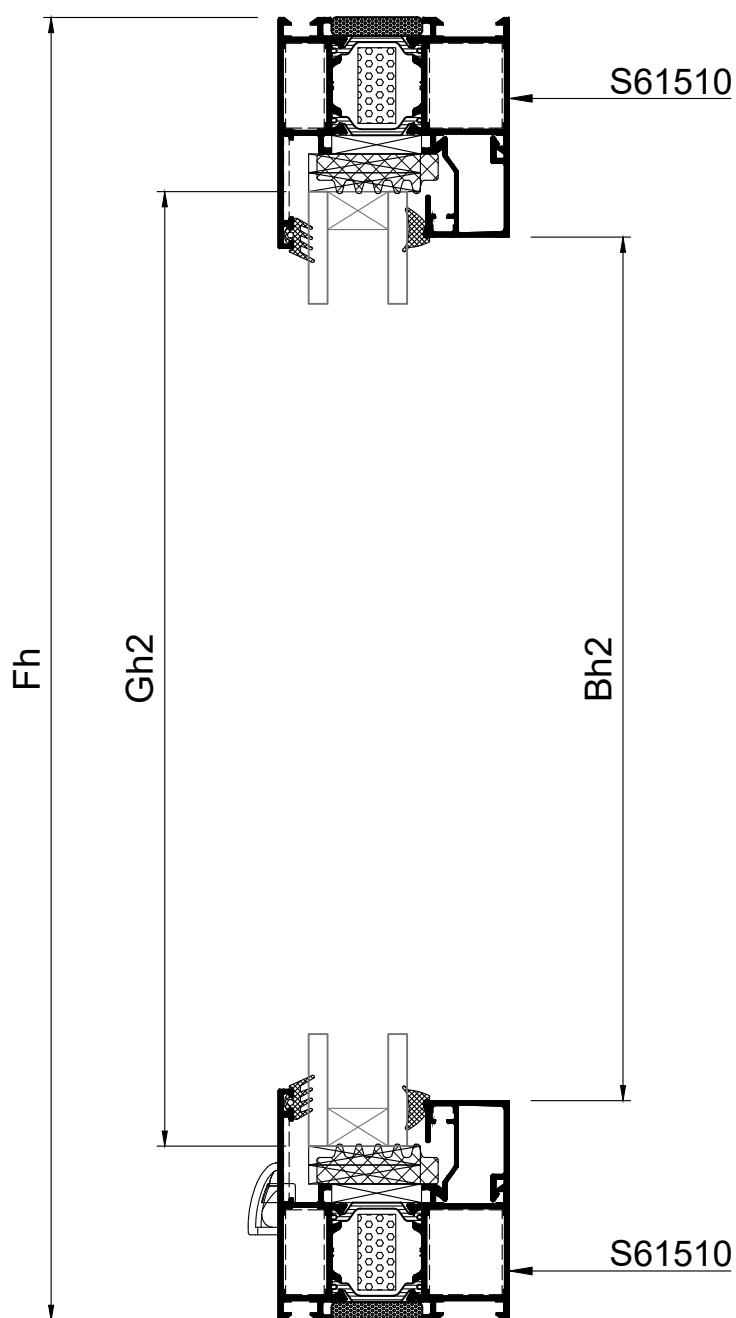

SCALE 1:2
C-C

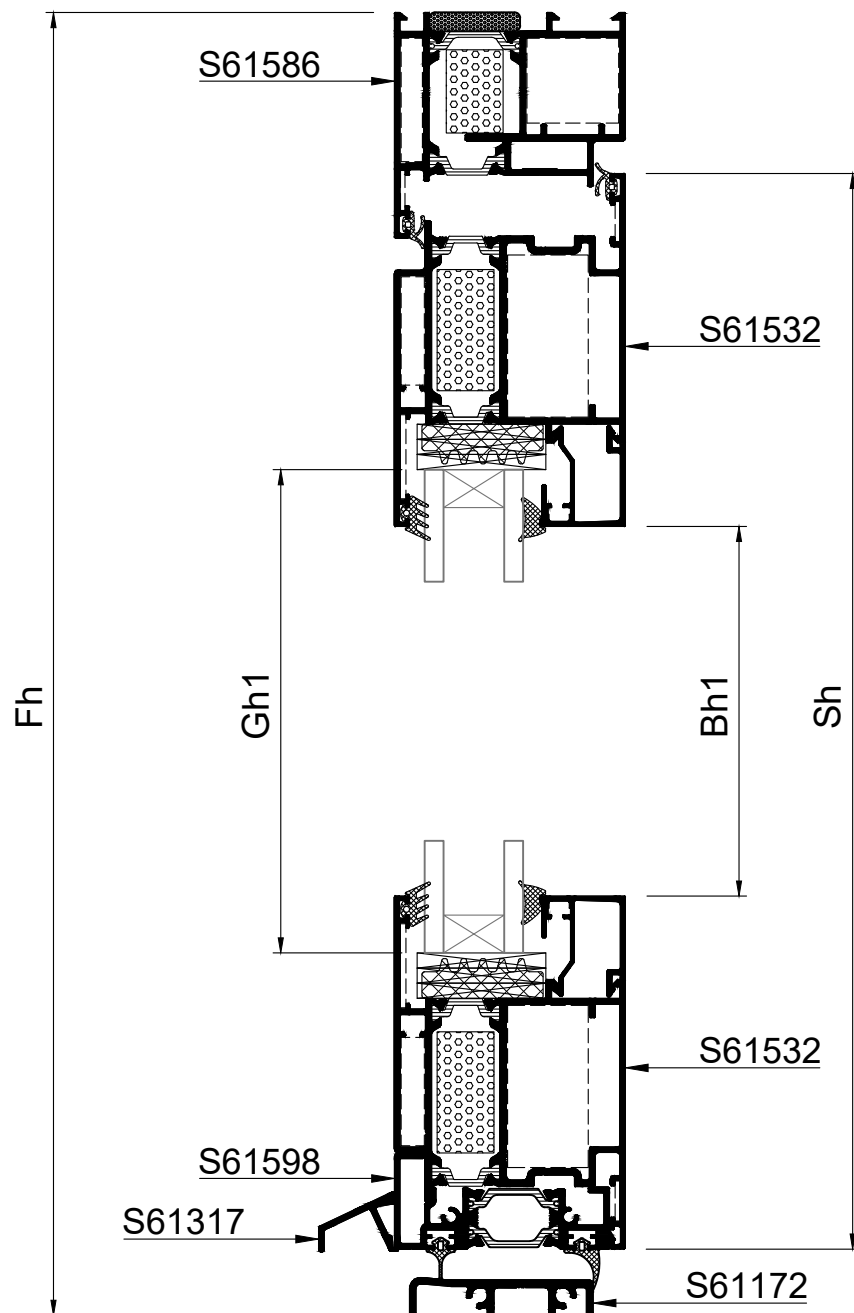

Profile cuttings - Κοπές προφίλ			Accessory list - Λίστα εξαρτημάτων			
			Code - Κωδικός	Accessory Εξάρτημα	Description Περιγραφή	Quantity - Ποσότητα
Frame width (S61586) Πλάτος κάσας		1 τεμ.-piece	2200093003		Seal gasket sash Ελαστικό φτερό φύλλου	Fw1+2Fh+Sw+2Sh
Frame height (S61586) Ύψος κάσας		1 τεμ.-piece	2501127001		Add on gasket Ελαστικό για πρόσθετο	Adw
Frame height (S61586) Ύψος κάσας		1 τεμ.-piece	2501117001		Add on gasket Ελαστικό για πρόσθετο	Adw
Low threshold width (S61172) Πλάτος χαμηλού κατωκασίου		1 τεμ.-piece	2000686001		Outer glazing gasket Λάστιχο τζαμιού έξω	4Bw+4Bh
Frame fixed width (S61510) Πλάτος κάσας σταθερού		2 τεμ.-pieces	2000900X01		Glazing wedge gasket Λάστιχο σφήνα	4Bw+4Bh
Frame fixed height (S61510) Ύψος κάσας σταθερού		2 τεμ.-pieces	1132324200		Crimp corner cleat Πρεσσαριστή γωνία σύνδεσης	2 τεμ.-pieces
Add on profile height (S60057) Ύψος πρόσθετου		1 τεμ.-piece	1133305600		Crimp corner cleat Πρεσσαριστή γωνία σύνδεσης	2 τεμ.-pieces
Sash width (S61532) Πλάτος φύλλου		2 τεμ.-pieces	1134321300		Crimp corner cleat Πρεσσαριστή γωνία σύνδεσης	4 τεμ.-pieces
Sash height (S61532) Ύψος φύλλου		2 τεμ.-pieces	1132906100		Crimp corner cleat Πρεσσαριστή γωνία σύνδεσης	4 τεμ.-pieces
Add on profile width (S61598) Πλάτος πρόσθετου		1 τεμ.-piece	1132319600		Crimp corner cleat Πρεσσαριστή γωνία σύνδεσης	4 τεμ.-pieces
Waterproofing profile width (S61317) Πλάτος νεροσταλάκτη		1 τεμ.-piece	1132310200		Crimp corner cleat Πρεσσαριστή γωνία σύνδεσης	4 τεμ.-pieces
Glazing bead width Πλάτος πηχάκι		2 τεμ.-pieces	1807701100		Alignment corner Γωνία επιπεδότητας	6 τεμ.-pieces
Glazing bead height Ύψος πηχάκι		2 τεμ.-pieces	1807728000		Alignment corner Γωνία επιπεδότητας	8 τεμ.-pieces
Glazing bead fixed width Πλάτος πηχάκι σταθερού		2 τεμ.-pieces	3100931803		End cap for drainage profile M9317 Τάπα νεροσταλάκτη M9317	1 ζευγ.-pair
Glazing bead fixed height Ύψος πηχάκι σταθερού		2 τεμ.-pieces	3101150103		Weep hole end cap Τάπα απορροής	Min number of caps: Ελάχιστος αριθμός ταμπών: Per field : 2 τεμ./pieces Max distance between: 600mm
Glazing width Πλάτος τζαμιού	Gw1=Sw-156.4	1 τεμ.-piece	3106117203		End cap for low threshold MD61 Τάπα χαμηλού κατωκασίου MD61	1 ζευγ.-pair
Glazing height Ύψος τζαμιού	Gh1=Sh-156.4		3106117003		End cap for door without threshold MD61 Τάπα κάσας για πόρτα χωρίς κατωκάσι MD61	1 ζευγ.-pair
Glazing width Πλάτος τζαμιού	Gw2=Fw2-92	1 τεμ.-piece	3106159803		End cap S61598 for single sash door MD61 Τάπα πρόσθετου S61598 για μονόφυλλη πόρτα MD61	1 ζευγ.-pair
Glazing height Ύψος τζαμιού	Gh2=Fh-92					

Accessory list - Λίστα εξαρτημάτων			
Code - Κωδικός	Accessory Εξάρτημα	Description Περιγραφή	Quantity - Ποσότητα
3131502200		NRG Bar	Fw1+2Fh
3131503200		NRG Bar	2Sw+2Sh
3132001000		NRG Bar	2Fw2+2Fh
2900000400		Setting block 4mm Τακάκι τζαμιού 4mm	Min 12 τεμ.-pieces
2900000500		Setting block 5mm Τακάκι τζαμιού 5mm	Min 12 τεμ.-pieces
3131003200		Underglazing foam 32x10 Αφρώδες θερμομονωτικό 32x10	2Fw2+2Fh+2Sw+2Sh
3130502500		Underglazing foam 25x5 Αφρώδες θερμομονωτικό 25x5	Fw1+2Fw2+4Fh

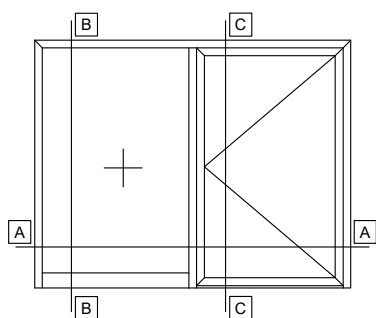

SCALE 1:3
A-A

06

SINGLE LEAF DOOR INWARD OPENING WITH GLASS
PANEL, WITH LOW THRESHOLD AND ONE FIXED SIDE
PANEL WITH TRANSOM AND KICKPLATE
ΜΟΝΟΦΥΛΛΗ ΠΟΡΤΑ ΑΝΟΙΓΟΜΕΝΗ ΜΕΣΑ ΜΕ
ΥΑΛΟΠΙΝΑΚΑ, ΜΕ ΧΑΜΗΛΟ ΚΑΤΩΚΑΣΙ ΚΑΙ ΕΝΑ
ΣΤΑΘΕΡΟ ΜΕ ΤΑΥ ΚΑΙ ΤΑΜΠΛΑ

Rotate view 90°
Κάθετη απεικόνιση 90°

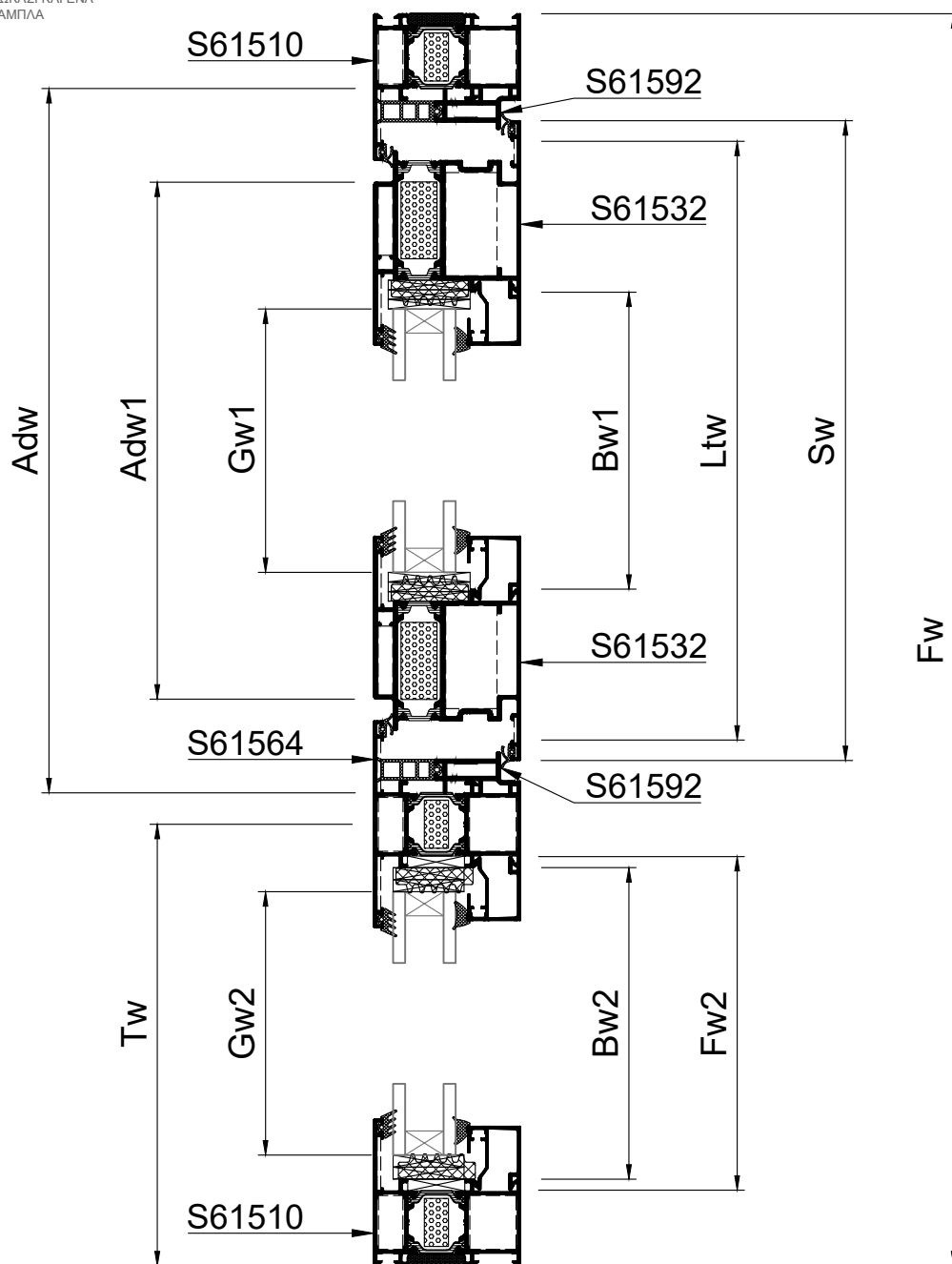

SCALE 1:2
B-B

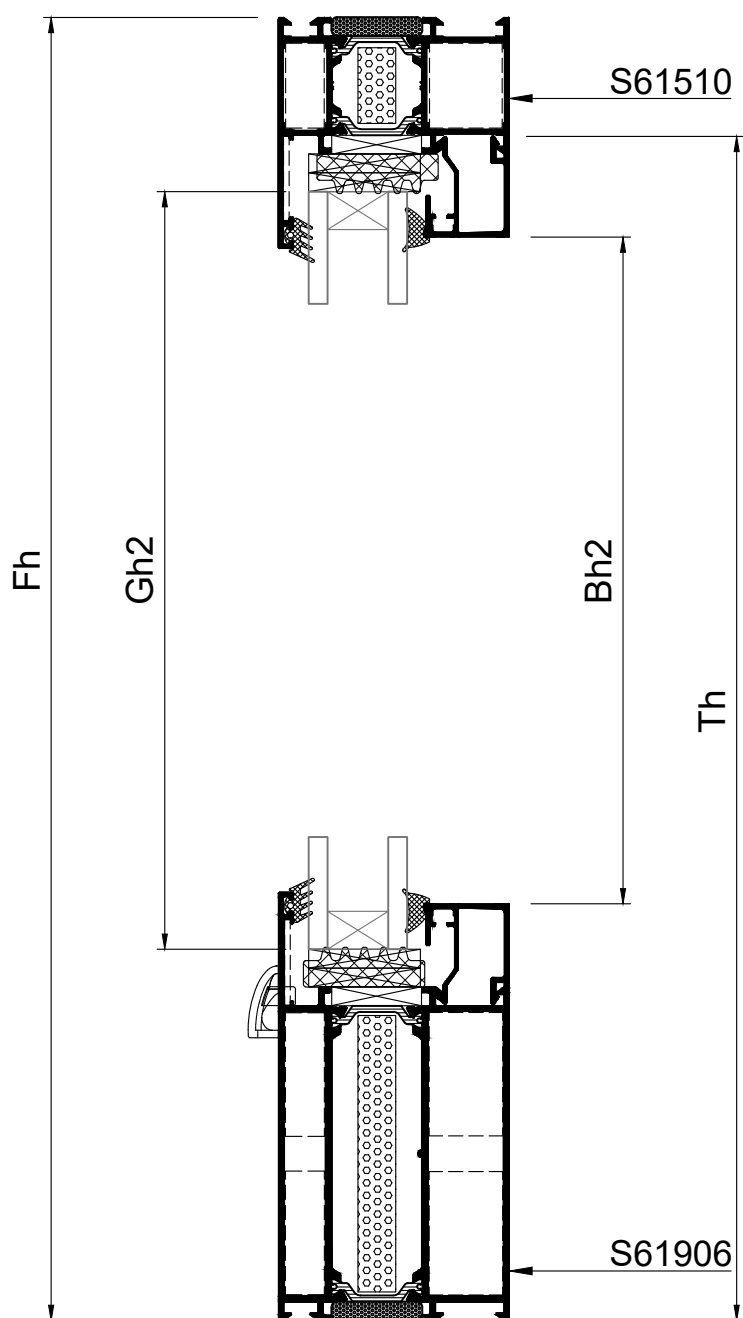

SCALE 1:2
C-C

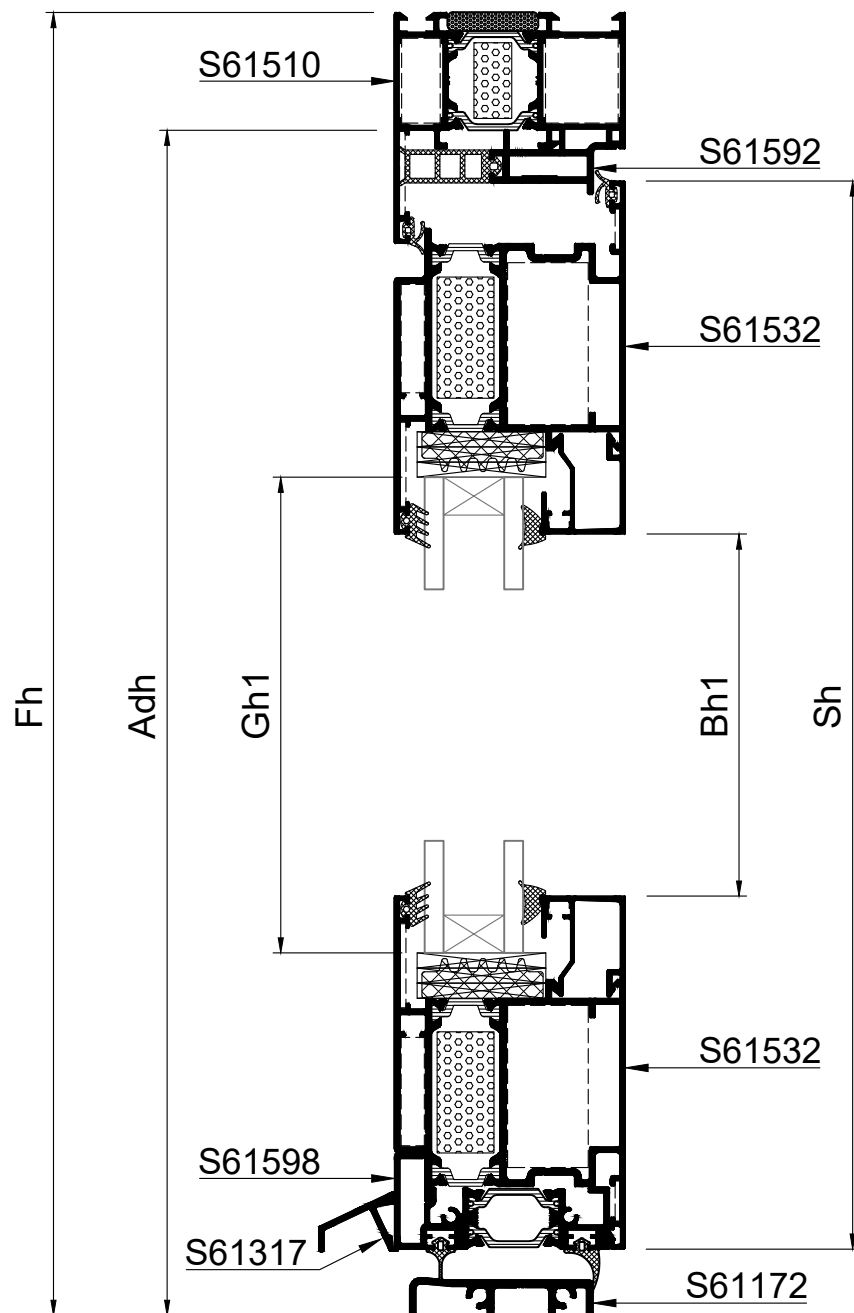

Profile cuttings - Κοπές προφίλ			Accessory list - Λίστα εξαρτημάτων			
			Code - Κωδικός	Accessory Εξάρτημα	Description Περιγραφή	Quantity - Ποσότητα
Frame width (S61510) Πλάτος κάσας		1 τεμ.-piece	2200093003		Seal gasket sash Ελαστικό φτερό φύλλου	Fw-Tw+2Fh+Sw+2Sh
Frame height (S61510) Ύψος κάσας		1 τεμ.-piece	2506159203		Add on gasket Ελαστικό για πρόσθετο	Fw-Tw+2Fh
Frame height (S61510) Ύψος κάσας		1 τεμ.-piece	2501127001		Add on gasket Ελαστικό για πρόσθετο	Adw1
Kickplate width (S61906) Πλάτος ταμπλά		1 τεμ.-piece	2501117001		Add on gasket Ελαστικό για πρόσθετο	Adw1
Sash width (S61532) Πλάτος φύλλου		2 τεμ.-pieces	2000686001		Outer glazing gasket Λάστιχο τζαμιού έξω	4Bw+4Bh
Sash height (S61532) Ύψος φύλλου		2 τεμ.-pieces	2000900X01		Glazing wedge gasket Λάστιχο σφήνα	4Bw+4Bh
Low threshold width (S61172) Πλάτος χαμηλού κατωκασίου		1 τεμ.-piece	1132319600		Crimp corner cleat Πρεσσαριστή γωνία σύνδεσης	2 τεμ.-pieces
Transom height (S61564) Ύψος ταυ		1 τεμ.-piece	1132310200		Crimp corner cleat Πρεσσαριστή γωνία σύνδεσης	2 τεμ.-pieces
Add on profile width (S61592) Πλάτος πρόσθετου		1 τεμ.-piece	1134321300		Crimp corner cleat Πρεσσαριστή γωνία σύνδεσης	4 τεμ.-pieces
Add on profile height (S61592) Ύψος πρόσθετου		2 τεμ.-pieces	1132906100		Crimp corner cleat Πρεσσαριστή γωνία σύνδεσης	4 τεμ.-pieces
Add on profile width (S61598) Πλάτος πρόσθετου		1 τεμ.-piece	1807701100		Alignment corner Γωνία επιπεδότητας	4 τεμ.-pieces
Waterproofing profile width (S61317) Πλάτος νεροσταλάκτη		1 τεμ.-piece	1807728000		Alignment corner Γωνία επιπεδότητας	6 τεμ.-pieces
Glazing bead width Πλάτος πηχάκι		2 τεμ.-pieces	1607723000		Inside T cleat Εσωτερικός σύνδεσμος Ταυ	1 τεμ.-piece
Glazing bead height Ύψος πηχάκι		2 τεμ.-pieces	1607723001		Outside T cleat Εξωτερικός σύνδεσμος Ταυ	1 τεμ.-piece
Glazing bead fixed width Πλάτος πηχάκι σταθερού		2 τεμ.-pieces	1607733200		Inside T cleat Εσωτερικός σύνδεσμος Ταυ	4 τεμ.-pieces
Glazing bead fixed height Ύψος πηχάκι σταθερού		2 τεμ.-pieces	1607733201		Outside T cleat Εξωτερικός σύνδεσμος Ταυ	4 τεμ.-pieces
Glazing width Πλάτος τζαμιού		1 τεμ.-piece	1657700100		T cleat for wing Right Σύνδεσμος κάσας-ταυ Δεξιάς	2 τεμ.-pieces
Glazing height Ύψος τζαμιού			1657700200		T cleat for wing Left Σύνδεσμος κάσας-ταυ Αριστερός	2 τεμ.-pieces
Glazing width Πλάτος τζαμιού		1 τεμ.-piece				
Glazing height Ύψος τζαμιού						

Accessory list - Λίστα εξαρτημάτων			
Code - Κωδικός	Accessory Εξάρτημα	Description Περιγραφή	Quantity - Ποσότητα
3100931803		End cap for drainage profile M9317 Τάπα νεροσταλάκτη M9317	1 ζευγ.-pair
3101150103		Weep hole end cap Τάπα απορροής	Min number of caps: Ελάχιστος αριθμός ταπών: Per field : 2 τεμ./pieces Max distance between: 600mm
3106117203		End cap for low threshold MD61 Τάπα χαμηλού κατωκασίου MD61	1 ζευγ.-pair
3106117003		End cap for door without threshold MD61 Τάπα κάσας για πόρτα χωρίς κατωκάσι MD61	1 ζευγ.-pair
3106159803		End cap S61598 for single sash door MD61 Τάπα πρόσθετου S61598 για μονόφυλλη πόρτα MD61	1 ζευγ.-pair
3132001000		NRG Bar	Fw+3Fh
3131503200		NRG Bar	2Sw+2Sh
3131007300		NRG Bar	Fw2
2900000400		Setting block 4mm Τακάκι τζαμιού 4mm	Min 12 τεμ.-pieces
2900000500		Setting block 5mm Τακάκι τζαμιού 5mm	Min 12 τεμ.-pieces
3131003200		Underglazing foam 32x10 Αφρώδες θερμομονωτικό 32x10	2Fw+4Fh
3130502500		Underglazing foam 25x5 Αφρώδες θερμομονωτικό 25x5	Fw+Fw2+2Fh

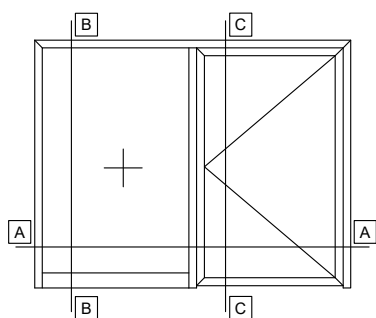

SCALE 1:3
A-A

07

SINGLE LEAF DOOR INWARD OPENING WITH GLASS
PANEL, WITHOUT THRESHOLD AND ONE FIXED SIDE
PANEL WITH TRANSOM AND KICKPLATE
ΜΟΝΟΦΥΛΛΗ ΠΟΡΤΑ ΑΝΟΙΓΟΜΕΝΗ ΜΕΣΑ ΜΕ
ΥΑΛΟΠΙΝΑΚΑ, ΧΩΡΙΣ ΚΑΤΩΚΑΣΙ ΚΑΙ ΕΝΑ ΣΤΑΘΕΡΟ
ΜΕ ΤΑΥ ΚΑΙ ΤΑΜΠΛΑ

Rotate view 90°
Κάθετη απεικόνιση 90°

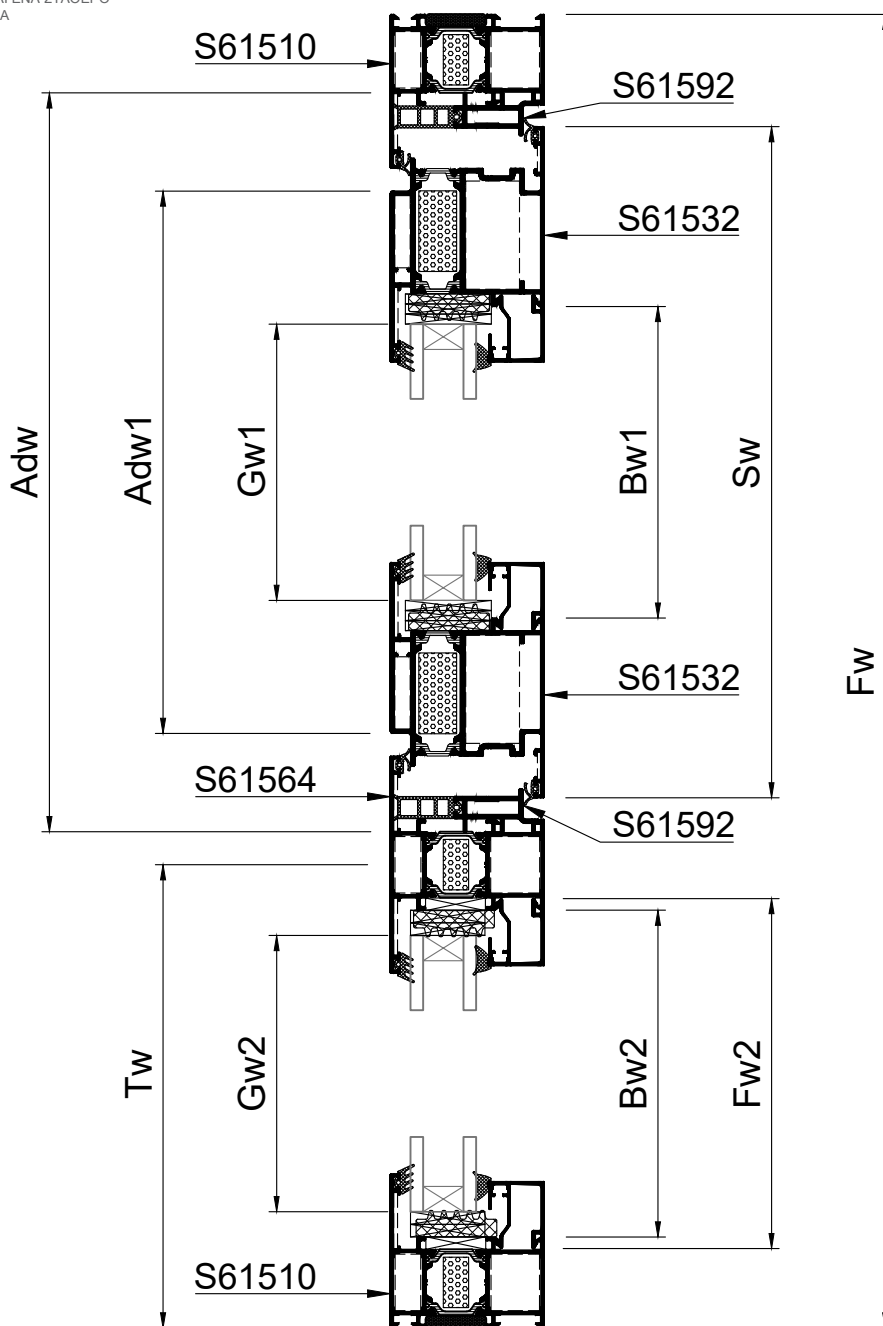

SCALE 1:2
B-B

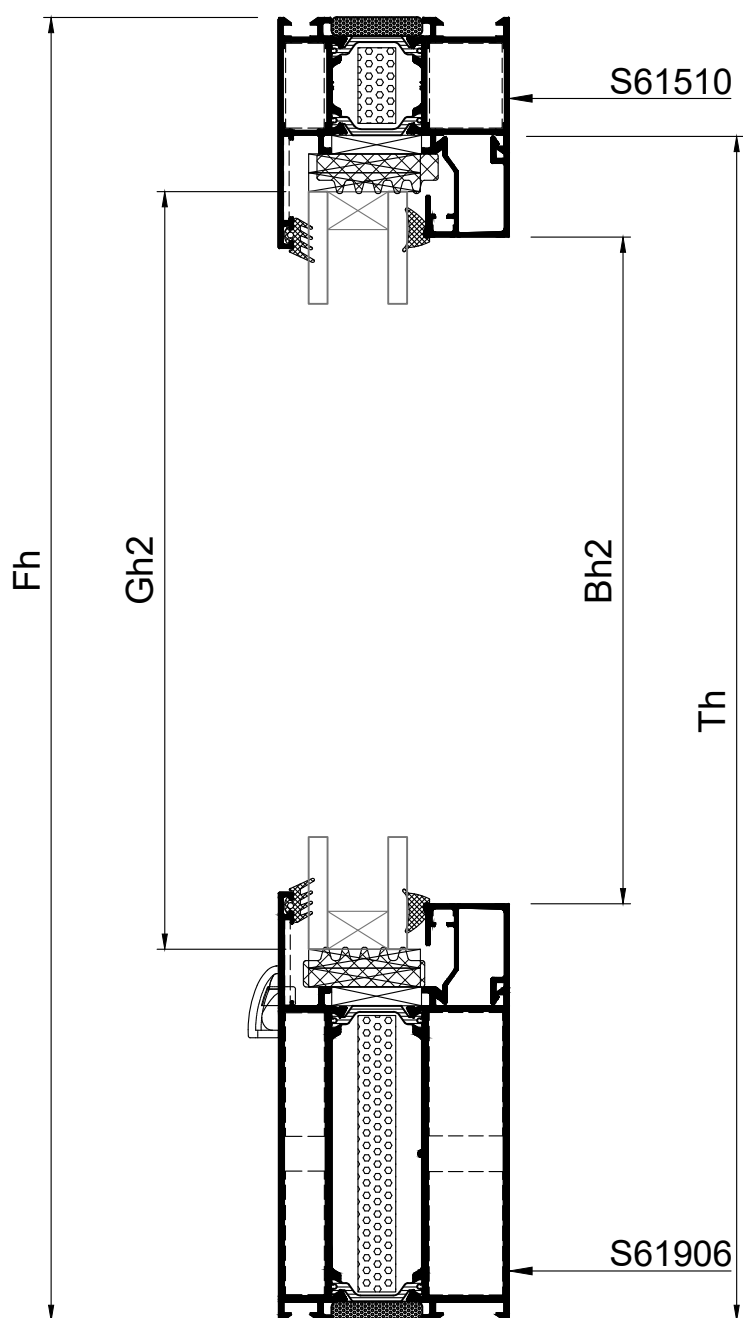

SCALE 1:2
C-C

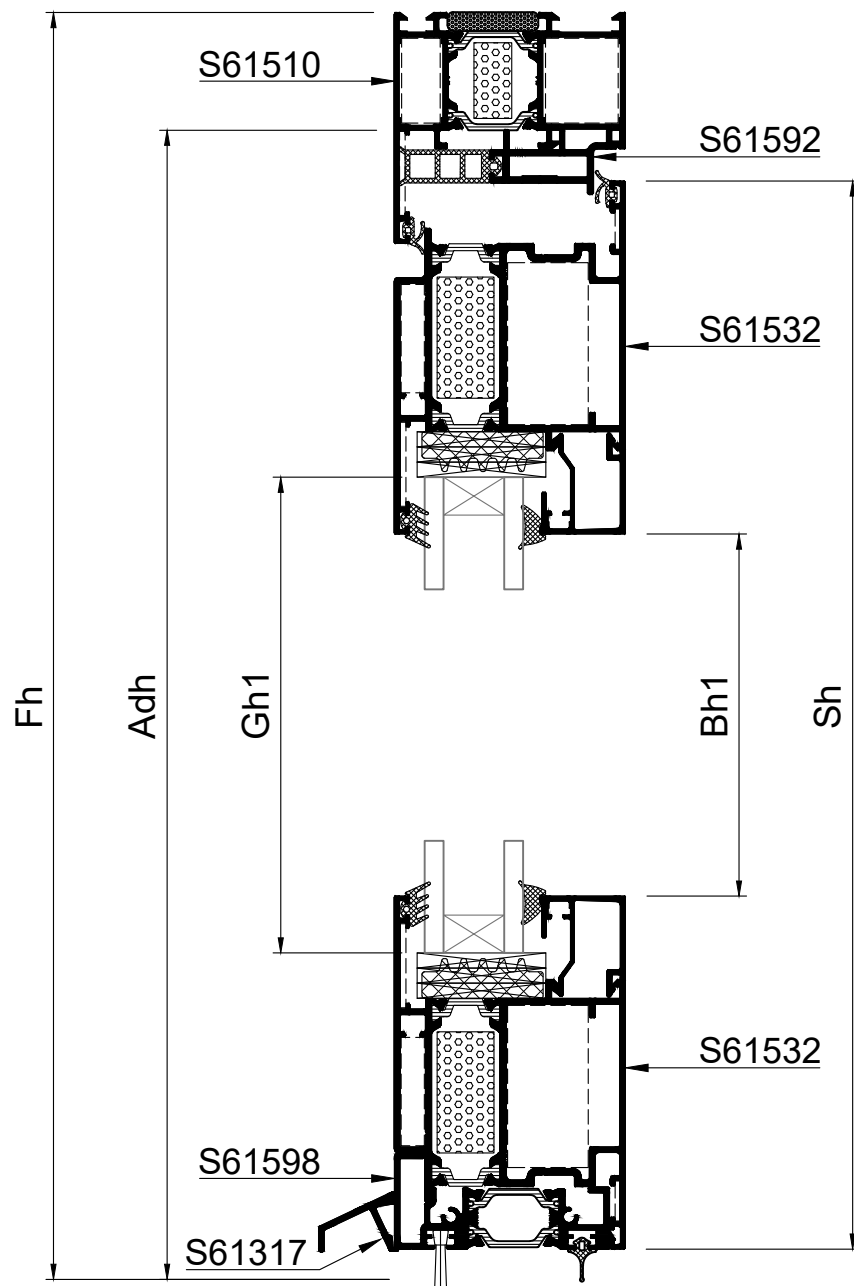

Profile cuttings - Κοπές προφίλ			Accessory list - Λίστα εξαρτημάτων			
			Code - Κωδικός	Accessory Εξάρτημα	Description Περιγραφή	Quantity - Ποσότητα
Frame width (S61510) Πλάτος κάσας		1 τεμ.-piece	2200093003		Seal gasket sash Ελαστικό φτερό φύλλου	Fw-Tw+2Fh+Sw+2Sh
Frame height (S61510) Ύψος κάσας		1 τεμ.-piece	2506159203		Add on gasket Ελαστικό για πρόσθετο	Fw-Tw+2Fh
Frame height (S61510) Ύψος κάσας		1 τεμ.-piece	2501117001		Add on gasket Ελαστικό για πρόσθετο	Adw1
Kickplate width (S61906) Πλάτος ταμπλά		1 τεμ.-piece	6201150000		Sealing brush 15x3000mm Βουρτσάκι 15x3000mm	Adw1
Sash width (S61532) Πλάτος φύλλου		2 τεμ.-pieces	2000686001		Outer glazing gasket Λάστιχο τζαμιού έξω	4Bw+4Bh
Sash height (S61532) Ύψος φύλλου		2 τεμ.-pieces	2000900X01		Glazing wedge gasket Λάστιχο σφήνα	4Bw+4Bh
Transom height (S61564) Ύψος ταυ		1 τεμ.-piece	1132319600		Crimp corner cleat Πρεσσαριστή γωνία σύνδεσης	2 τεμ.-pieces
Add on profile width (S61592) Πλάτος πρόσθετου		1 τεμ.-piece	1132310200		Crimp corner cleat Πρεσσαριστή γωνία σύνδεσης	2 τεμ.-pieces
Add on profile height (S61592) Ύψος πρόσθετου		2 τεμ.-pieces	1134321300		Crimp corner cleat Πρεσσαριστή γωνία σύνδεσης	4 τεμ.-pieces
Add on profile width (S61598) Πλάτος πρόσθετου		1 τεμ.-piece	1132906100		Crimp corner cleat Πρεσσαριστή γωνία σύνδεσης	4 τεμ.-pieces
Waterproofing profile width (S61317) Πλάτος νεροσταλάκτη		1 τεμ.-piece	1807701100		Alignment corner Γωνία επιπεδότητας	4 τεμ.-pieces
Glazing bead width Πλάτος πηχάκι		2 τεμ.-pieces	1807728000		Alignment corner Γωνία επιπεδότητας	6 τεμ.-pieces
Glazing bead height Ύψος πηχάκι		2 τεμ.-pieces	1607723000		Inside T cleat Εσωτερικός σύνδεσμος Ταυ	1 τεμ.-piece
Glazing bead fixed width Πλάτος πηχάκι σταθερού		2 τεμ.-pieces	1607723001		Outside T cleat Εξωτερικός σύνδεσμος Ταυ	1 τεμ.-piece
Glazing bead fixed height Ύψος πηχάκι σταθερού		2 τεμ.-pieces	1607733200		Inside T cleat Εσωτερικός σύνδεσμος Ταυ	4 τεμ.-pieces
Glazing width Πλάτος τζαμιού		1 τεμ.-piece	1607733201		Outside T cleat Εξωτερικός σύνδεσμος Ταυ	4 τεμ.-pieces
Glazing height Ύψος τζαμιού			1657700100		T cleat for wing Right Σύνδεσμος κάσας-ταυ Δεξιάς	2 τεμ.-pieces
Glazing width Πλάτος τζαμιού		1 τεμ.-piece	1657700200		T cleat for wing Left Σύνδεσμος κάσας-ταυ Αριστερός	2 τεμ.-pieces
Glazing height Ύψος τζαμιού						

Accessory list - Λίστα εξαρτημάτων			
Code - Κωδικός	Accessory Εξάρτημα	Description Περιγραφή	Quantity - Ποσότητα
3100931803		End cap for drainage profile M9317 Τάπα νεροσταλάκτη M9317	1 ζευγ.-pair
3101150103		Weep hole end cap Τάπα απορροής	Min number of caps: Ελάχιστος αριθμός ταπών: Per field : 2 τεμ./pieces Max distance between: 600mm
3106117003		End cap for door without threshold MD61 Τάπα κάσας για πόρτα χωρίς κατωκάσι MD61	1 ζευγ.-pair
3106159803		End cap S61598 for single sash door MD61 Τάπα πρόσθετου S61598 για μονόφυλλη πόρτα MD61	1 ζευγ.-pair
3132001000		NRG Bar	Fw+3Fh
3131503200		NRG Bar	2Sw+2Sh
3131007300		NRG Bar	Fw2
2900000400		Setting block 4mm Τακάκι τζαμιού 4mm	Min 12 τεμ.-pieces
2900000500		Setting block 5mm Τακάκι τζαμιού 5mm	Min 12 τεμ.-pieces
3131003200		Underglazing foam 32x10 Αφρώδες θερμομονωτικό 32x10	2Fw+4Fh
3130502500		Underglazing foam 25x5 Αφρώδες θερμομονωτικό 25x5	Fw+Fw2+2Fh

08

SCALE 1:3
A-A

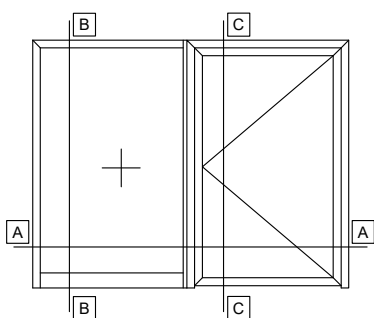

SINGLE LEAF DOOR INWARD OPENING WITH GLASS
PANEL, WITHOUT THRESHOLD AND ONE FIXED SIDE
PANEL WITH KICKPLATE
ΜΟΝΟΦΥΛΛΗ ΠΟΡΤΑ ΑΝΟΙΓΟΜΕΝΗ ΜΕΣΑ ΜΕ ΥΑΛΟΠΙΝΑΚΑ,
ΧΩΡΙΣ ΚΑΤΩΚΑΣΙ ΚΑΙ ΕΝΑ ΣΤΑΘΕΡΟ ΜΕ ΤΑΜΠΛΑ

Rotate view 90°
Κάθετη απεικόνιση 90°

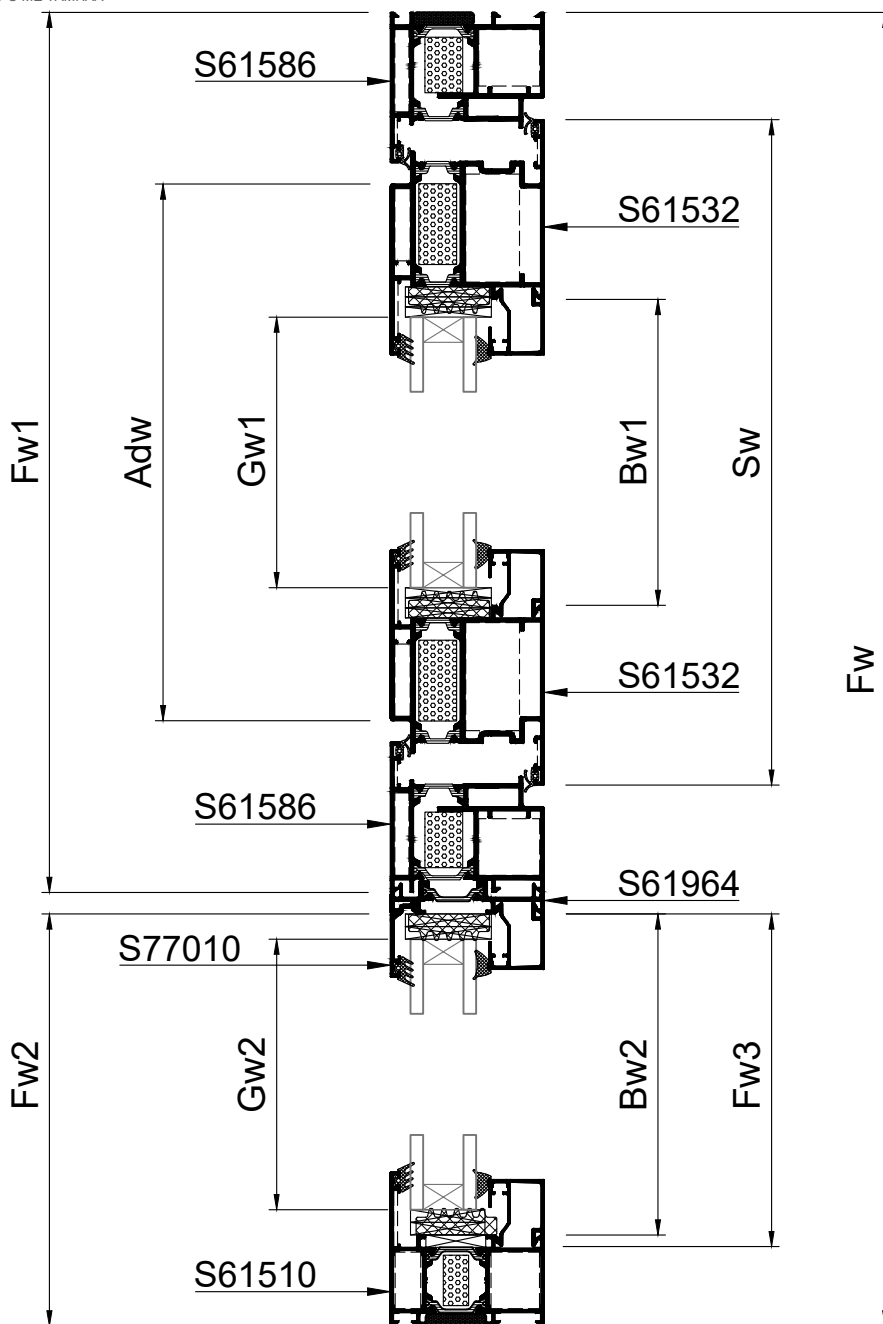

SCALE 1:2
B-B

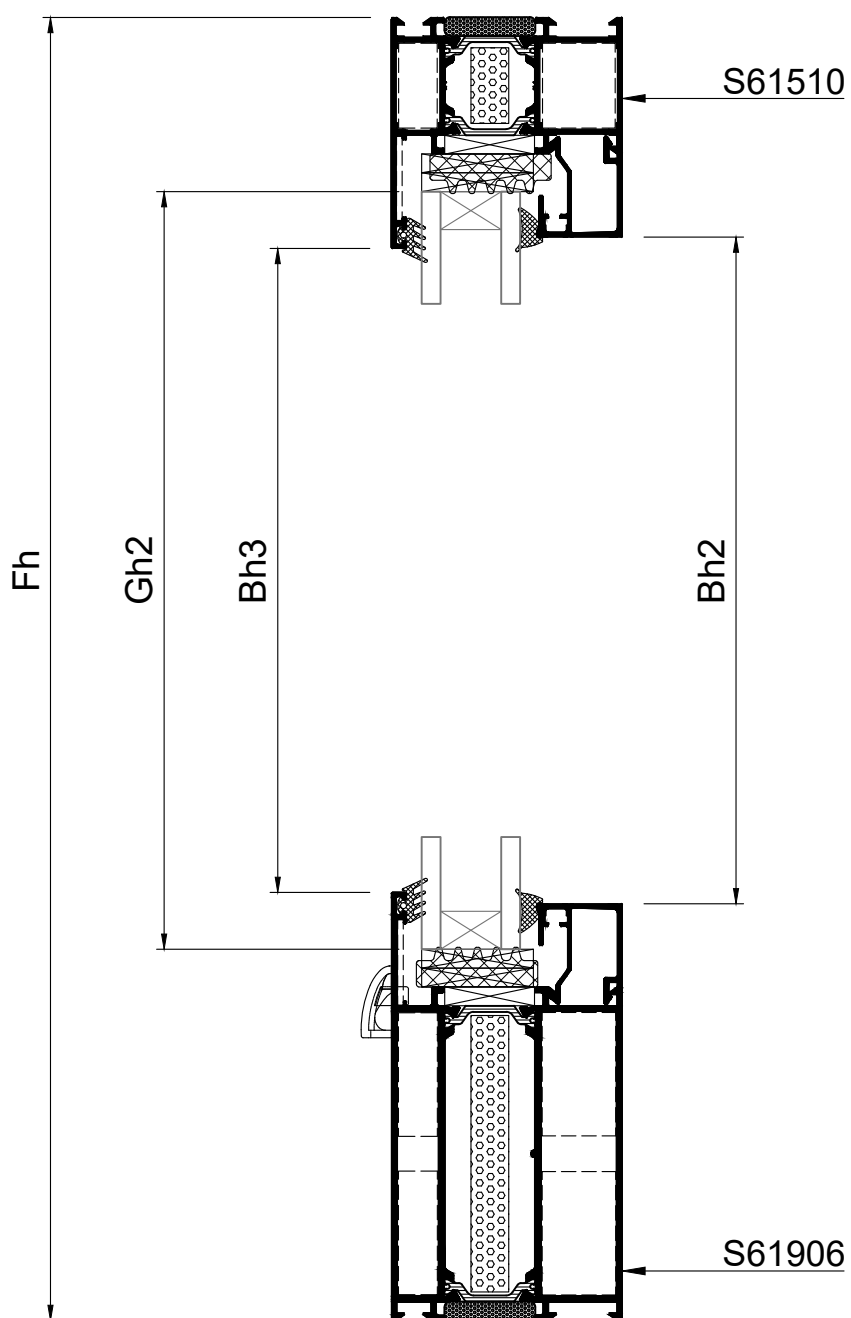

SCALE 1:2
C-C

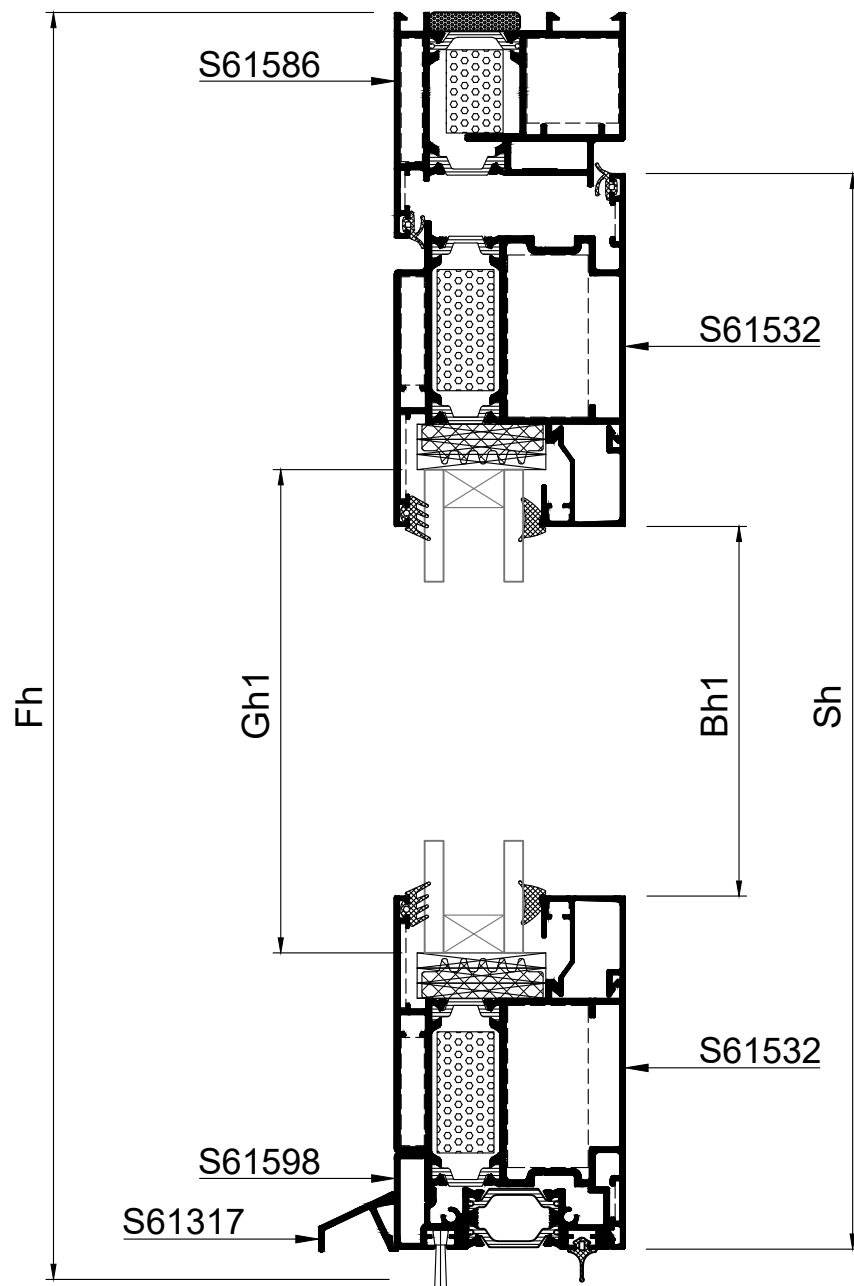

Profile cuttings - Κοπές προφίλ			Accessory list - Λίστα εξαρτημάτων			
			Code - Κωδικός	Accessory Εξάρτημα	Description Περιγραφή	Quantity - Ποσότητα
Frame width (S61586) Πλάτος κάσας		1 τεμ.-piece	2200093003		Seal gasket sash Ελαστικό φτερό φύλλου	Fw1+2Fh+Sw+2Sh
Frame height (S61586) Ύψος κάσας		1 τεμ.-piece	2501117001		Add on gasket Ελαστικό για πρόσθετο	Adw
Frame height (S61586) Ύψος κάσας		1 τεμ.-piece	6201150000		Sealing brush 15x3000mm Βουρτσάκι 15x3000mm	Adw
Frame fixed width (S61510) Πλάτος κάσας σταθερού		1 τεμ.-piece	2000686001		Outer glazing gasket Λάστιχο τζαμιού έξω	4Bw+4Bh
Frame fixed height (S61510) Ύψος κάσας σταθερού		1 τεμ.-piece	2000900X01		Glazing wedge gasket Λάστιχο σφήνα	4Bw+4Bh
Kickplate width (S61906) Πλάτος ταμπλά		1 τεμ.-piece	1132324200		Crimp corner cleat Πρεσαριστή γωνία σύνδεσης	2 τεμ.-pieces
Reverse profile height (S61964) Ύψος προφίλ αντεπιστροφής		1 τεμ.-piece	1133305600		Crimp corner cleat Πρεσαριστή γωνία σύνδεσης	2 τεμ.-pieces
Sash width (S61532) Πλάτος φύλλου		2 τεμ.-pieces	1134321300		Crimp corner cleat Πρεσαριστή γωνία σύνδεσης	4 τεμ.-pieces
Sash height (S61532) Ύψος φύλλου		2 τεμ.-pieces	1132906100		Crimp corner cleat Πρεσαριστή γωνία σύνδεσης	4 τεμ.-pieces
Add on profile width (S61598) Πλάτος πρόσθετου		1 τεμ.-piece	1132319600		Crimp corner cleat Πρεσαριστή γωνία σύνδεσης	1 τεμ.-piece
Waterproofing profile width (S61317) Πλάτος νεροσταλάκτη		1 τεμ.-piece	1132310200		Crimp corner cleat Πρεσαριστή γωνία σύνδεσης	1 τεμ.-piece
Glazing bead width Πλάτος πηχάκι		2 τεμ.-pieces	1807701100		Alignment corner Γωνία επιπεδότητας	6 τεμ.-pieces
Glazing bead height Ύψος πηχάκι		2 τεμ.-pieces	1807728000		Alignment corner Γωνία επιπεδότητας	5 τεμ.-pieces
Glazing bead fixed width Πλάτος πηχάκι σταθερού		2 τεμ.-pieces	1607723000		Inside T cleat Εσωτερικός σύνδεσμος Ταυ	1 τεμ.-piece
Glazing bead fixed height Ύψος πηχάκι σταθερού		2 τεμ.-pieces	1607723002		Outside T cleat Εξωτερικός σύνδεσμος Ταυ	1 τεμ.-piece
Reverse glazing bead height (S77010) Ύψος πηχάκι αντεπιστροφής		1 τεμ.-piece	1607733200		Inside T cleat Εσωτερικός σύνδεσμος Ταυ	4 τεμ.-pieces
Glazing width Πλάτος τζαμιού		1 τεμ.-piece	1607733201		Outside T cleat Εξωτερικός σύνδεσμος Ταυ	2 τεμ.-pieces
Glazing height Ύψος τζαμιού			1607733202		Outside T cleat Εξωτερικός σύνδεσμος Ταυ	2 τεμ.-pieces
Glazing width Πλάτος τζαμιού		1 τεμ.-piece	1657700100		T cleat for wing Right Σύνδεσμος κάσας-ταυ Δεξιός	1 τεμ.-piece
Glazing height Ύψος τζαμιού			OR	1657700200		T cleat for wing Left Σύνδεσμος κάσας-ταυ Αριστερός

Accessory list - Λίστα εξαρτημάτων			
Code - Κωδικός	Accessory Εξάρτημα	Description Περιγραφή	Quantity - Ποσότητα
3100931803		End cap for drainage profile M9317 Τάπα νεροσταλάκτη M9317	1 ζευγ.-pair
3101150103		Weep hole end cap Τάπα απορροής	Min number of caps: Ελάχιστος αριθμός ταπών: Per field : 2 τεμ./pieces Max distance between: 600mm
3106117003		End cap for door without threshold MD61 Τάπα κάσας για πόρτα χωρίς κατωκάσι MD61	1 ζευγ.-pair
3106159803		End cap S61598 for single sash door MD61 Τάπα πρόσθετου S61598 για μονόφυλλη πόρτα MD61	1 ζευγ.-pair
3131502200		NRG Bar	Fw1+2Fh
3131503200		NRG Bar	2Sw+2Sh
3132001000		NRG Bar	Fw2+Fh
3131007300		NRG Bar	Fw3
2900000400		Setting block 4mm Τακάκι τζαμιού 4mm	Min 12 τεμ.-pieces
2900000500		Setting block 5mm Τακάκι τζαμιού 5mm	Min 12 τεμ.-pieces
3131003200		Underglazing foam 32x10 Αφρώδες θερμομονωτικό 32x10	2Fw+4Fh
3130502500		Underglazing foam 25x5 Αφρώδες θερμομονωτικό 25x5	Fw1+2Fw2+2Fh

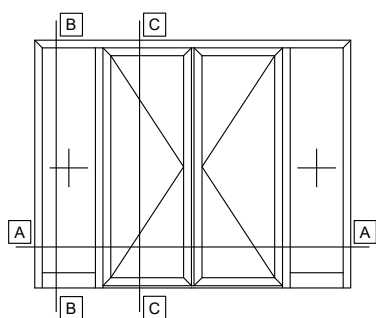

SCALE 1:4
A-A

09

DOUBLE LEAF DOOR INWARD OPENING WITH
GLASS PANEL, WITH TWO FIXED SIDE PANELS
ΔΙΦΥΛΛΗ ΠΟΡΤΑ ΑΝΟΙΓΟΜΕΝΗ ΜΕΣΑ ΜΕ
ΥΑΛΟΠΙΝΑΚΑ, ΜΕ ΔΥΟ ΣΤΑΘΕΡΑ ΕΚΑΤΕΡΩΘΕΝ

Rotate view 90°
Κάθετη απεικόνιση 90°

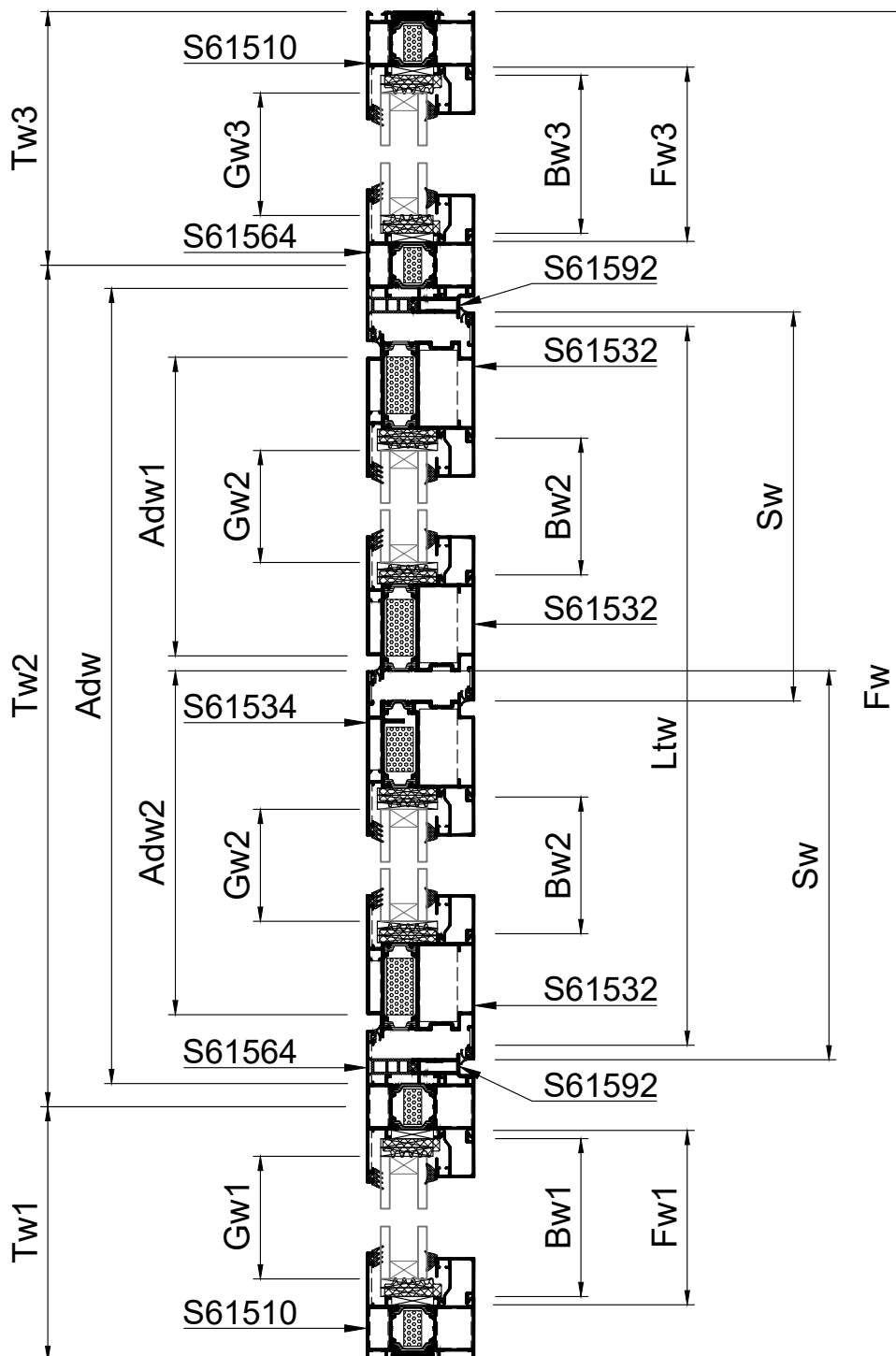

SCALE 1:2
B-B

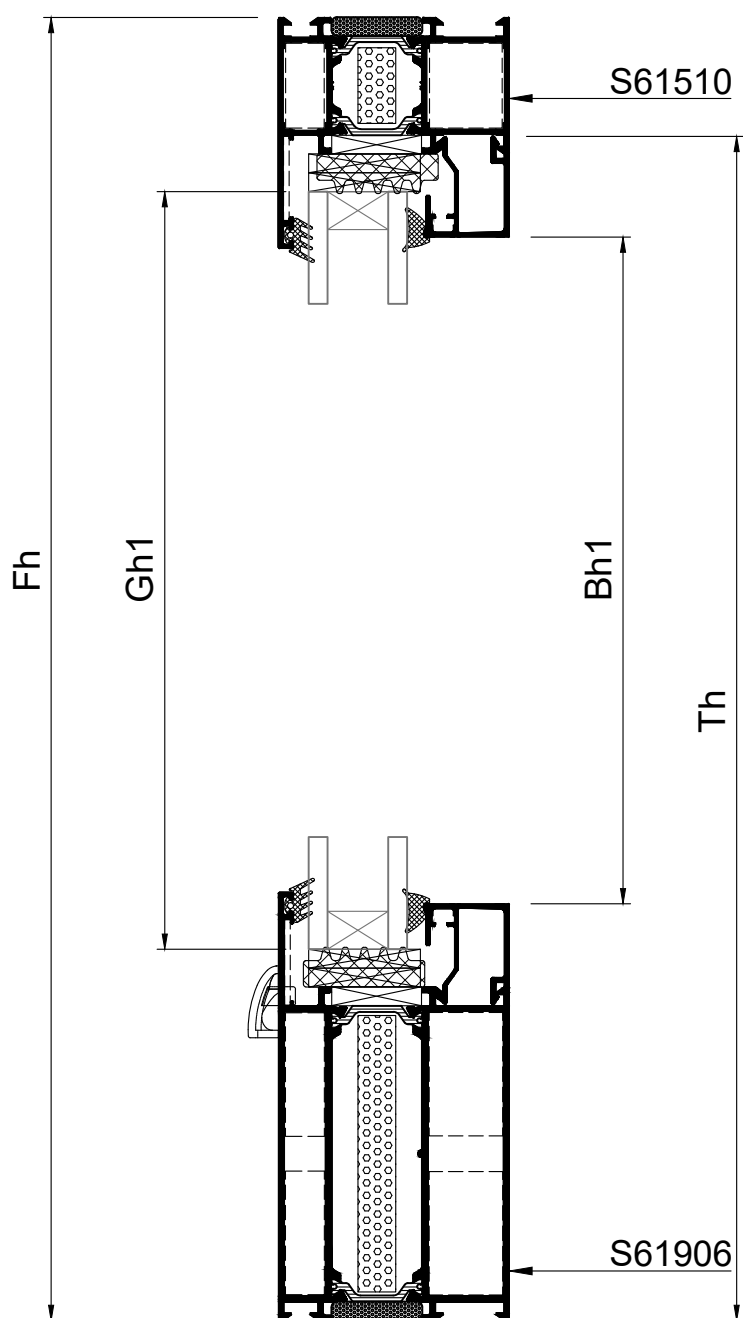

SCALE 1:2
C-C

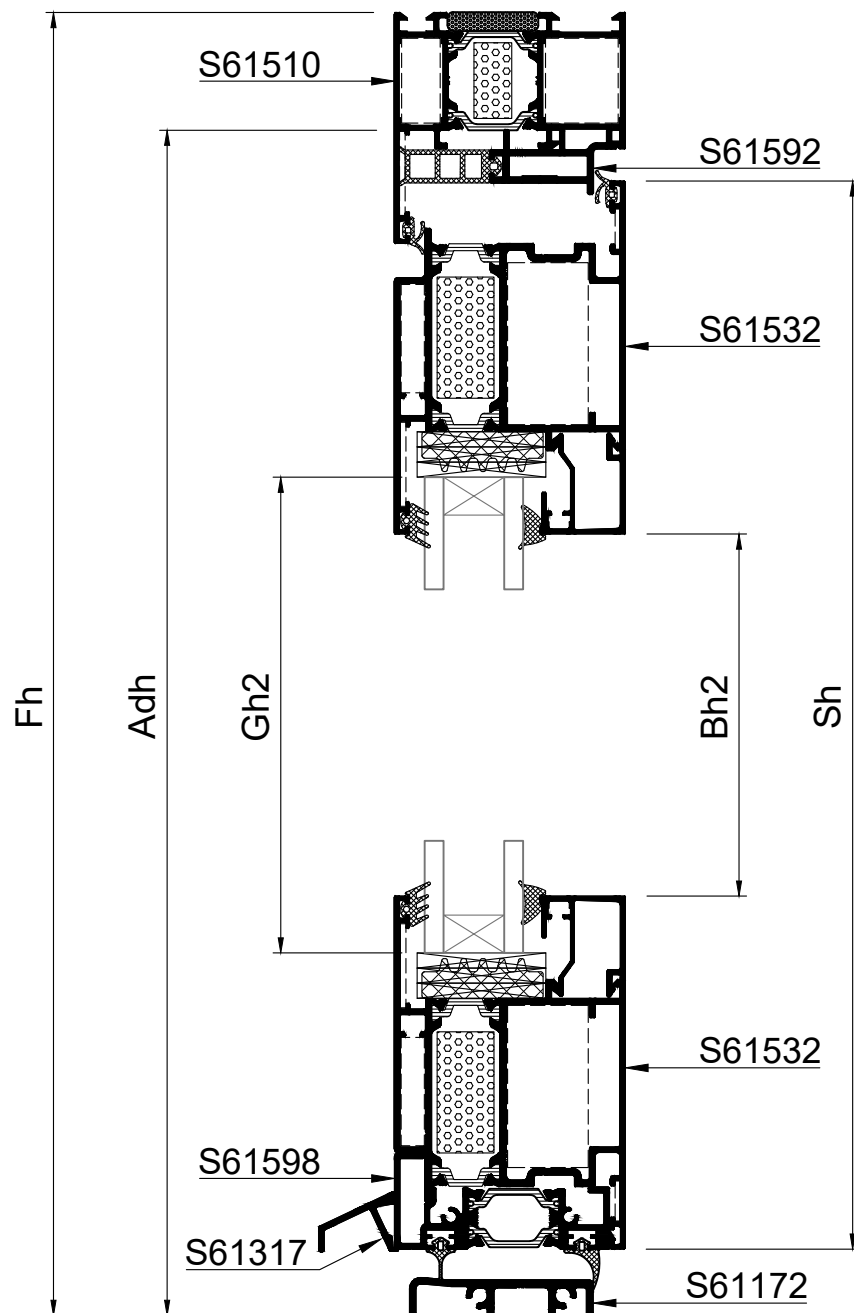

Profile cuttings - Κοπές προφίλ			Accessory list - Λίστα εξαρτημάτων			
			Code - Κωδικός	Accessory Εξάρτημα	Description Περιγραφή	Quantity - Ποσότητα
Frame width (S61510) Πλάτος κάσας		1 τεμ.-piece	2200093003		Seal gasket sash Ελαστικό φτερό φύλλου	Tw2+2Fh+2Sw+4Sh
Frame height (S61510) Ύψος κάσας		1 τεμ.-piece	2506159203		Add on gasket Ελαστικό για πρόσθετο	Tw2+2Fh
Frame height (S61510) Ύψος κάσας		1 τεμ.-piece	2501117001		Add on gasket Ελαστικό για πρόσθετο	Adw1+Adw2
Kickplate width (S61906) Πλάτος ταμπλά		2 τεμ.-pieces	6201150000		Sealing brush 15x3000mm Βουρτσάκι 15x3000mm	Adw1+Adw2
Low threshold width (S61172) Πλάτος χαμηλού κατωκασίου		1 τεμ.-piece	2000686001		Outer glazing gasket Λάστιχο τζαμιού έξω	8Bw+8Bh
Transom height (S61564) Ύψος ταυ		2 τεμ.-pieces	2000900X01		Glazing wedge gasket Λάστιχο σφήνα	8Bw+8Bh
Sash width (S61532) Πλάτος φύλλου		4 τεμ.-pieces	1132319600		Crimp corner cleat Πρεσσαριστή γωνία σύνδεσης	2 τεμ.-pieces
Sash height (S61532) Ύψος φύλλου		3 τεμ.-pieces	1132310200		Crimp corner cleat Πρεσσαριστή γωνία σύνδεσης	2 τεμ.-pieces
Sash height (S61534) Ύψος φύλλου		1 τεμ.-piece	1134321300		Crimp corner cleat Πρεσσαριστή γωνία σύνδεσης	8 τεμ.-pieces
Add on profile width (S61592) Πλάτος πρόσθετου		1 τεμ.-piece	1132906100		Crimp corner cleat Πρεσσαριστή γωνία σύνδεσης	8 τεμ.-pieces
Add on profile height (S61592) Ύψος πρόσθετου		1 τεμ.-piece	1807701100		Alignment corner Γωνία επιπεδότητας	6 τεμ.-pieces
Add on profile height (S61592) Ύψος πρόσθετου		1 τεμ.-piece	1807728000		Alignment corner Γωνία επιπεδότητας	10 τεμ.-pieces
Add on profile width (S61598) Πλάτος πρόσθετου		1 τεμ.-piece	1607723000		Inside T cleat Εσωτερικός σύνδεσμος Ταυ	2 τεμ.-pieces
Add on profile width (S61598) Πλάτος πρόσθετου		1 τεμ.-piece	1607723001		Outside T cleat Εξωτερικός σύνδεσμος Ταυ	2 τεμ.-pieces
Waterproofing profile width (S61317) Πλάτος νεροσταλάκτη		1 τεμ.-piece	1607733200		Inside T cleat Εσωτερικός σύνδεσμος Ταυ	8 τεμ.-pieces
Waterproofing profile width (S61317) Πλάτος νεροσταλάκτη		1 τεμ.-piece	1607733201		Outside T cleat Εξωτερικός σύνδεσμος Ταυ	8 τεμ.-pieces
			1657700100		T cleat for wing Right Σύνδεσμος κάσας-ταυ Δεξιάς	4 τεμ.-pieces
			1657700200		T cleat for wing Left Σύνδεσμος κάσας-ταυ Αριστερός	4 τεμ.-pieces

Profile cuttings - Κοπές προφίλ			Accessory list - Λίστα εξαρτημάτων			
			Code - Κωδικός	Accessory Εξάρτημα	Description Περιγραφή	Quantity - Ποσότητα
Glazing bead fixed width Πλάτος πηχάκι σταθερού	Bw1=Tw1-54	4 τεμ.-pieces	3100931803		End cap for drainage profile M9317 Τάπα νεροσταλακτή M9317	2 ζευγ.-pair
	Bw3=Tw3-54					
Glazing bead fixed height Ύψος πηχάκι σταθερού	Bh1=Fh-168	4 τεμ.-pieces	3101150103		Weep hole end cap Τάπα απορροής	Min number of caps: Ελάχιστος αριθμός ταπών: Per field : 2 τεμ./pieces Max distance between: 600mm
Glazing bead width Πλάτος πηχάκι	Bw2=Sw-142.4	4 τεμ.-pieces	3106117203		End cap for low threshold MD61 Τάπα χαμηλού κατωκασίου MD61	1 ζευγ.-pair
Glazing bead height Ύψος πηχάκι	Bh2=Sh-186.4	4 τεμ.-pieces	3106117003		End cap for door without threshold MD61 Τάπα κάσας για πόρτα χωρίς κατωκάσι MD61	1 ζευγ.-pair
Glazing width Πλάτος τζαμιού	Gw1=Tw1-74	2 τεμ.-pieces	3106159803		End cap S61598 for single sash door MD61 Τάπα πρόσθετου S61598 για μονόφυλλη πόρτα MD61	2 ζευγ.-pair
	Gw3=Tw3-74					
Glazing height Ύψος τζαμιού	Gh1=Fh-144		3106159903		End cap S61598 for double sash door MD61 Τάπα πρόσθετου S61598 για δίφυλλη πόρτα MD61	1 ζευγ.-pair
Glazing width Πλάτος τζαμιού	Gw2=Sw-156.4	2 τεμ.-pieces	3106158203		End cap S61598 for single sash door MD61 Τάπα πρόσθετου S61598 για μονόφυλλη πόρτα MD61	2 ζευγ.-pair
Glazing height Ύψος τζαμιού	Gh2=Sh-156.4		3132001000		NRG Bar	Fw+4Fh
			3131503200		NRG Bar	4Sw+3Sh
			3132501500		NRG Bar	Sh
			3131007300		NRG Bar	Fw1+Fw3
			2900000400		Setting block 4mm Τακάκι τζαμιού 4mm	Min 24 τεμ.-pieces
			2900000500		Setting block 5mm Τακάκι τζαμιού 5mm	Min 24 τεμ.-pieces
			3131003200		Underglazing foam 32x10 Αφρώδες θερμομονωτικό 32x10	2Fw+8Fh
			3130502500		Underglazing foam 25x5 Αφρώδες θερμομονωτικό 25x5	Fw+Fw1+Fw3+2Fh

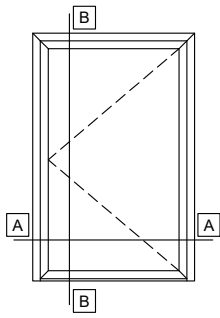

SCALE 1:2
A-A

10

SINGLE LEAF DOOR OUTWARD OPENING
WITH GLASS PANEL, WITH LOW THRESHOLD
ΜΟΝΟΦΥΛΛΗ ΠΟΡΤΑ ΑΝΟΙΓΟΜΕΝΗ ΕΞΩ ΜΕ
ΥΑΛΟΠΙΝΑΚΑ, ΜΕ ΧΑΜΗΛΟ ΚΑΤΩΚΑΣΙ

Rotate view 90°
Κάθετη απεικόνιση 90°

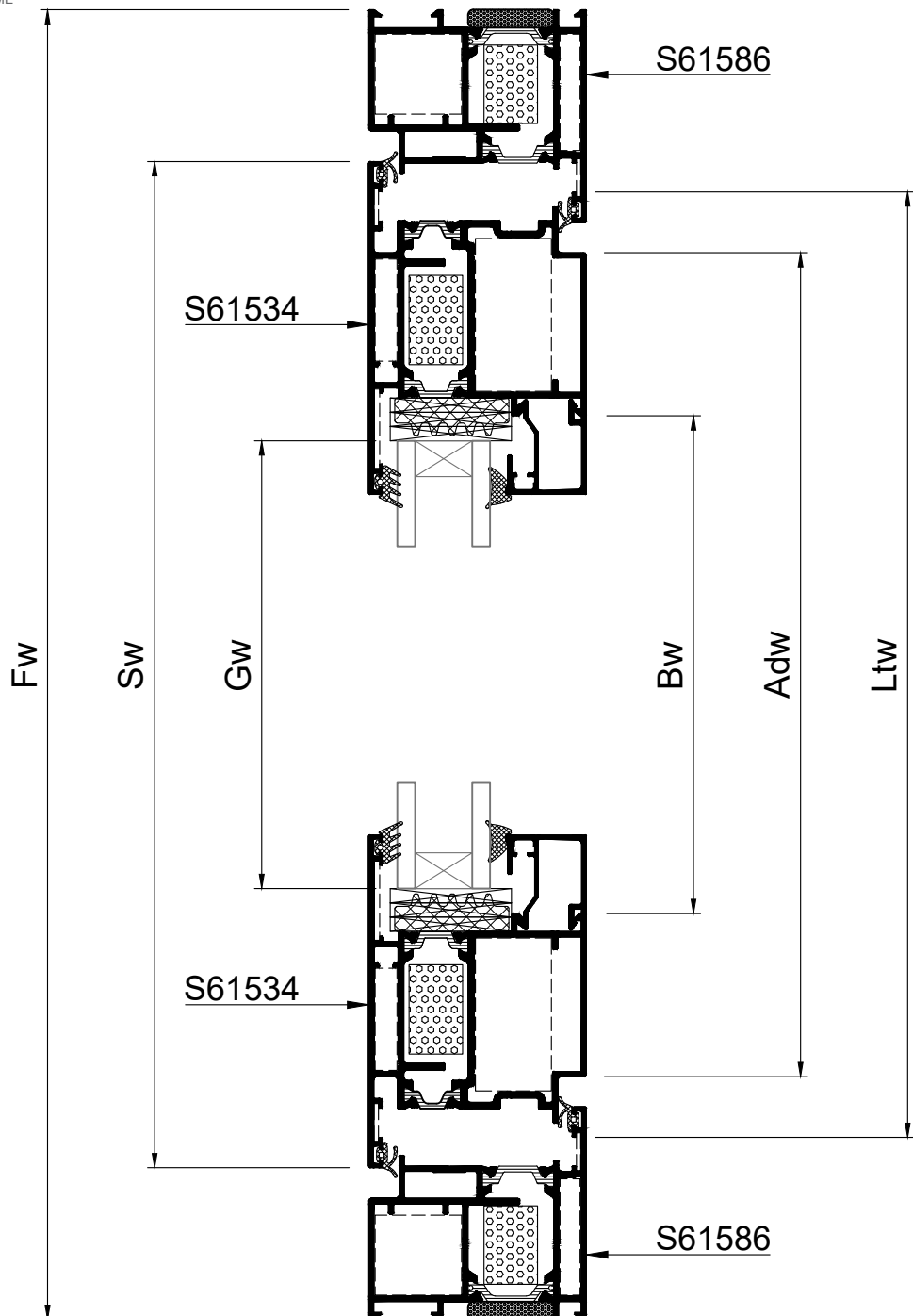

SCALE 1:2
B-B

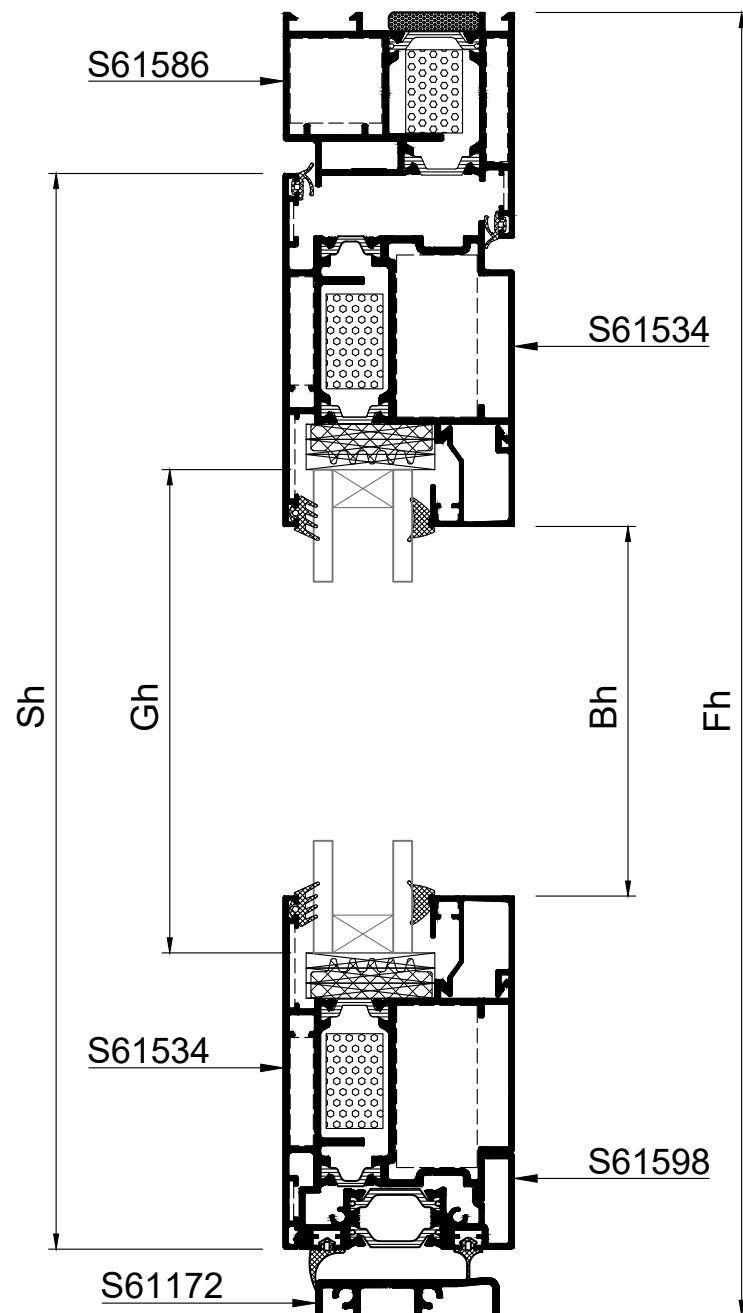

Profile cuttings - Κοπές προφίλ			Accessory list - Λίστα εξαρτημάτων			
			Code - Κωδικός	Accessory Εξάρτημα	Description Περιγραφή	Quantity - Ποσότητα
Frame width (S61586) Πλάτος κάσας		1 τεμ.-piece	220093003		Seal gasket sash Ελαστικό φτερό φύλλου	Fw+2Fh+Sw+2Sh
Frame height (S61586) Ύψος κάσας		1 τεμ.-piece	2501127001		Add on gasket Ελαστικό για πρόσθετο	Ltw
Frame height (S61586) Ύψος κάσας		1 τεμ.-piece	2501117001		Add on gasket Ελαστικό για πρόσθετο	Ltw
Low threshold width (S61172) Πλάτος χαμηλού κατωκασίου		1 τεμ.-piece	2000686001		Outer glazing gasket Λάστιχο τζαμιού έξω	2Bw+2Bh
Sash width (S61534) Πλάτος φύλλου		2 τεμ.-pieces	2000900X01		Glazing wedge gasket Λάστιχο σφήνα	2Bw+2Bh
Sash height (S61534) Ύψος φύλλου		2 τεμ.-pieces	1132324200		Crimp corner cleat Πρεσσαριστή γωνία σύνδεσης	2 τεμ.-pieces
Add on profile width (S61598) Πλάτος πρόσθετου		1 τεμ.-piece	1133305600		Crimp corner cleat Πρεσσαριστή γωνία σύνδεσης	2 τεμ.-pieces
Glazing bead width Πλάτος πηχάκι		2 τεμ.-pieces	1134321300		Crimp corner cleat Πρεσσαριστή γωνία σύνδεσης	4 τεμ.-pieces
Glazing bead height Ύψος πηχάκι		2 τεμ.-pieces	1132906100		Crimp corner cleat Πρεσσαριστή γωνία σύνδεσης	4 τεμ.-pieces
Glazing width Πλάτος τζαμιού	Gw=Sw-156.4	1 τεμ.-piece	1807701100		Alignment corner Γωνία επιπεδότητας	6 τεμ.-pieces
Glazing height Ύψος τζαμιού	Gh=Sh-156.4		1807728000		Alignment corner Γωνία επιπεδότητας	4 τεμ.-pieces
			4706158403		Slide for lock opening outwards MD61 Γλίστρα για κλειδαριά ανοιγόμενης έξω MD61	1 τεμ.-piece
			3106117203		End cap for low threshold MD61 Τάπα χαμηλού κατωκασίου MD61	1 ζευγ.-pair
			3106117003		End cap for door without threshold MD61 Τάπα κάσας για πόρτα χωρίς κατωκάσι MD61	1 ζευγ.-pair
			3106159803		End cap S61598 for single sash door MD61 Τάπα πρόσθετου S61598 για μονόφυλλη πόρτα MD61	1 ζευγ.-pair
			3131502200		NRG Bar	Fw+2Fh
			3132501500		NRG Bar	2Sw+2Sh
			2900000400		Setting block 4mm Τακάκι τζαμιού 4mm	Min 12 τεμ.-pieces
			3131003200		Underglazing foam 32x10 Αφρώδες θερμομονωτικό 32x10	2Sw+2Sh
			3130502500		Underglazing foam 25x5 Αφρώδες θερμομονωτικό 25x5	Fw+2Fh

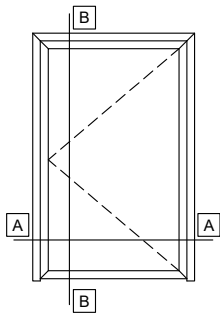

SINGLE LEAF DOOR OUTWARD OPENING
WITH GLASS PANEL, WITHOUT THRESHOLD
ΜΟΝΟΦΥΛΛΗ ΠΟΡΤΑ ΑΝΟΙΓΟΜΕΝΗ ΕΞΩ ΜΕ
ΥΑΛΟΠΙΝΑΚΑ, ΧΩΡΙΣ ΚΑΤΩΚΑΣΙ

SCALE 1:2
A-A

11

Rotate view 90°
Κάθετη απεικόνιση 90°

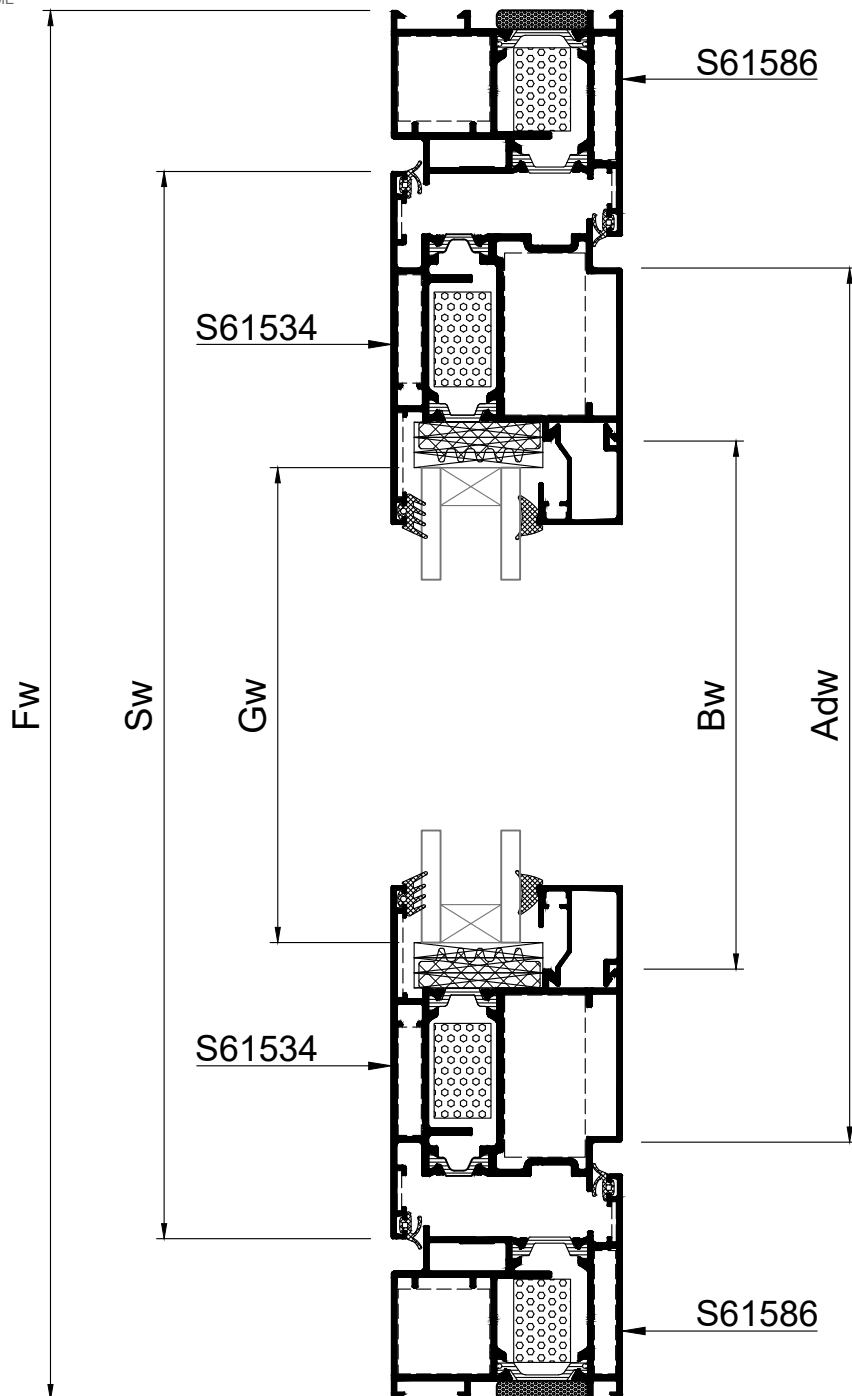

SCALE 1:2
B-B

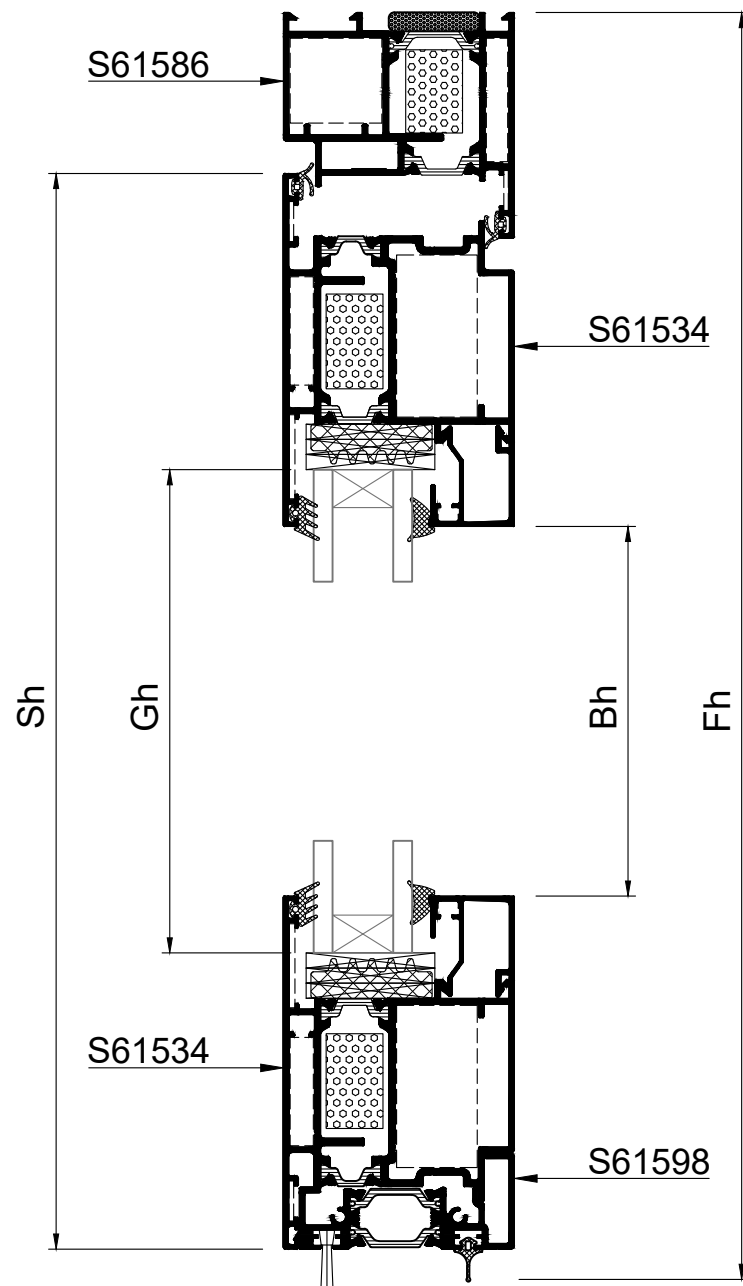

Profile cuttings - Κοπές προφίλ			Accessory list - Λίστα εξαρτημάτων			
			Code - Κωδικός	Accessory Εξάρτημα	Description Περιγραφή	Quantity - Ποσότητα
Frame width (S61586) Πλάτος κάσας		1 τεμ.-piece	2200093003		Seal gasket sash Ελαστικό φτερό φύλλου	Fw+2Fh+Sw+2Sh
Frame height (S61586) Υψος κάσας		1 τεμ.-piece	2501117001		Add on gasket Ελαστικό για πρόσθετο	Adw
Frame height (S61586) Υψος κάσας		1 τεμ.-piece	6201150000		Sealing brush 15x3000mm Βουρτσάκι 15x3000mm	Adw
Sash width (S61534) Πλάτος φύλλου		2 τεμ.-pieces	2000686001		Outer glazing gasket Λάστιχο τζαμιού έξω	2Bw+2Bh
Sash height (S61534) Υψος φύλλου		2 τεμ.-pieces	2000900X01		Glazing wedge gasket Λάστιχο σφήνα	2Bw+2Bh
Add on profile width (S61598) Πλάτος πρόσθετου		1 τεμ.-piece	1132324200		Crimp corner cleat Πρεσαριστή γωνία σύνδεσης	2 τεμ.-pieces
Glazing bead width Πλάτος πηχάκι		2 τεμ.-pieces	1133305600		Crimp corner cleat Πρεσαριστή γωνία σύνδεσης	2 τεμ.-pieces
Glazing bead height Υψος πηχάκι		2 τεμ.-pieces	1134321300		Crimp corner cleat Πρεσαριστή γωνία σύνδεσης	4 τεμ.-pieces
Glazing width Πλάτος τζαμιού	Gw=Sw-156.4	1 τεμ.-piece	1132906100		Crimp corner cleat Πρεσαριστή γωνία σύνδεσης	4 τεμ.-pieces
Glazing height Υψος τζαμιού	Gh=Sh-156.4		1807701100		Alignment corner Γωνία επιπεδότητας	6 τεμ.-pieces
			1807728000		Alignment corner Γωνία επιπεδότητας	4 τεμ.-pieces
			4706158403		Slide for lock opening outwards MD61 Γλίστρα για κλειδαριά ανοιγόμενης έξω MD61	1 τεμ.-piece
			3106117003		End cap for door without threshold MD61 Τάπα κάσας για πόρτα χωρίς κατωκάσι MD61	1 ζευγ.-pair
			3106159803		End cap S61598 for single sash door MD61 Τάπα πρόσθετου S61598 για μονόφυλλη πόρτα MD61	1 ζευγ.-pair
			3131502200		NRG Bar	Fw+2Fh
			3132501500		NRG Bar	2Sw+2Sh
			2900000400		Setting block 4mm Τακάκι τζαμιού 4mm	Min 12 τεμ.-pieces
			3131003200		Underglazing foam 32x10 Αφρώδες θερμομονωτικό 32x10	2Sw+2Sh
			3130502500		Underglazing foam 25x5 Αφρώδες θερμομονωτικό 25x5	Fw+2Fh

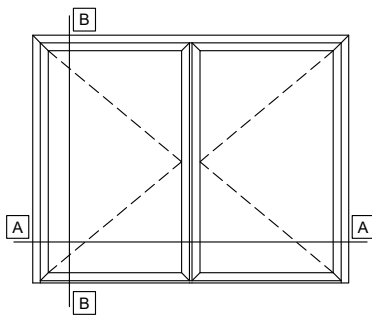

SCALE 1:3
A-A

12

DOUBLE LEAF DOOR OUTWARD OPENING
WITH GLASS PANEL, WITH LOW THRESHOLD
ΔΙΦΥΛΛΗ ΠΟΡΤΑ ΑΝΟΙΓΟΜΕΝΗ ΕΞΩ ΜΕ
ΥΑΛΟΠΙΝΑΚΑ, ΜΕ ΧΑΜΗΛΟ ΚΑΤΩΚΑΣΙ



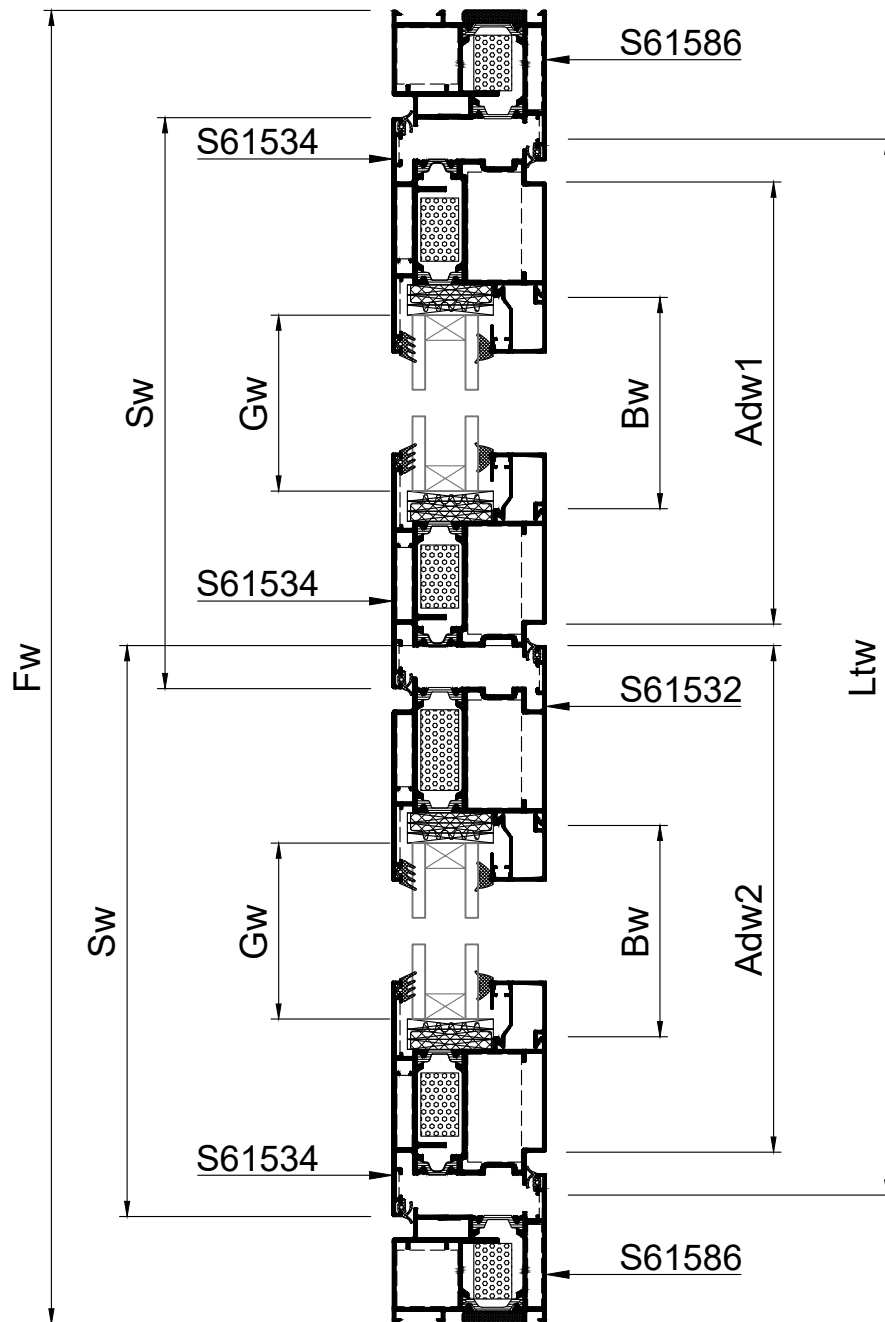

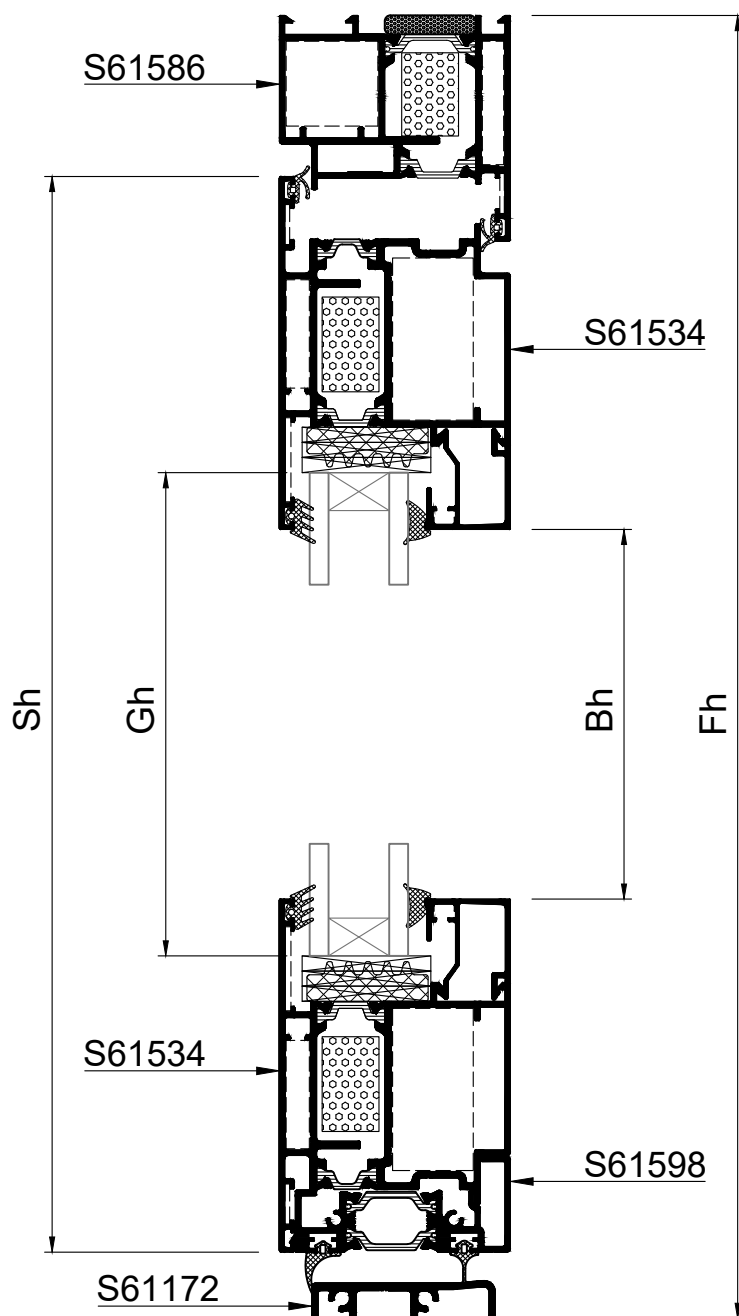

Rotate view 90°
Κάθετη απεικόνιση 90°



SCALE 1:2
B-B



Profile cuttings - Κοπές προφίλ			Accessory list - Λίστα εξαρτημάτων			
			Code - Κωδικός	Accessory Εξάρτημα	Description Περιγραφή	Quantity - Ποσότητα
Frame width (S61586) Πλάτος κάσας		1 τεμ.-piece	2200093003		Seal gasket sash Ελαστικό φτερό φύλλου	$Fw+2Fh+2Sw+4Sh$
Frame height (S61586) Ύψος κάσας		1 τεμ.-piece	2501127001		Add on gasket Ελαστικό για πρόσθετο	$Adw1+Adw2$
Frame height (S61586) Ύψος κάσας		1 τεμ.-piece	2501117001		Add on gasket Ελαστικό για πρόσθετο	$Adw1+Adw2$
Low threshold width (S61172) Πλάτος χαμηλού κατωκασίου		1 τεμ.-piece	2000686001		Outer glazing gasket Λάστιχο τζαμιού έξω	$4Bw+4Bh$
Sash width (S61534) Πλάτος φύλλου		4 τεμ.-pieces	2000900X01		Glazing wedge gasket Λάστιχο σφήνα	$4Bw+4Bh$
Sash height (S61534) Ύψος φύλλου		3 τεμ.-pieces	1132324200		Crimp corner cleat Πρεσαριστή γωνία σύνδεσης	2 τεμ.-pieces
Sash height (S61532) Ύψος φύλλου		1 τεμ.-piece	1133305600		Crimp corner cleat Πρεσαριστή γωνία σύνδεσης	2 τεμ.-pieces
Add on profile width (S61598) Πλάτος πρόσθετου		1 τεμ.-piece	1134321300		Crimp corner cleat Πρεσαριστή γωνία σύνδεσης	8 τεμ.-pieces
Add on profile width (S61598) Πλάτος πρόσθετου		1 τεμ.-piece	1132906100		Crimp corner cleat Πρεσαριστή γωνία σύνδεσης	8 τεμ.-pieces
Glazing bead width Πλάτος πηχάκι		4 τεμ.-pieces	1807701100		Alignment corner Γωνία επιπεδότητας	8 τεμ.-pieces
Glazing bead height Ύψος πηχάκι		4 τεμ.-pieces	1807728000		Alignment corner Γωνία επιπεδότητας	8 τεμ.-pieces
Glazing width Πλάτος τζαμιού	$Gw=Sw-156.4$	2 τεμ.-pieces	4706158403		Slide for lock opening outwards MD61 Γλίστρα για κλειδαριά ανοιγόμενης έξω MD61	1 τεμ.-piece
Glazing height Ύψος τζαμιού	$Gh=Sh-156.4$		3106117203		End cap for low threshold MD61 Τάπα χαμηλού κατωκασίου MD61	1 ζευγ.-pair
			3106117003		End cap for door without threshold MD61 Τάπα κάσας για πόρτα χωρίς κατωκασί MD61	1 ζευγ.-pair
			3106159803		End cap S61598 for single sash door MD61 Τάπα πρόσθετου S61598 για μονόφυλλη πόρτα MD61	2 ζευγ.-pair
			3106159903		End cap S61598 for double sash door MD61 Τάπα πρόσθετου S61598 για δίφυλλη πόρτα MD61	1 ζευγ.-pair
			3106158203		End cap S61598 for single sash door MD61 Τάπα πρόσθετου S61598 για μονόφυλλη πόρτα MD61	2 ζευγ.-pair

Accessory list - Λίστα εξαρτημάτων			
Code - Κωδικός	Accessory Εξάρτημα	Description Περιγραφή	Quantity - Ποσότητα
3131502200		NRG Bar	Fw+2Fh
3132501500		NRG Bar	4Sw+3Sh
3131503200		NRG Bar	Sh
2900000400		Setting block 4mm Τακάκι τζαμιού 4mm	Min 24 τεμ.-pieces
3131003200		Underglazing foam 32x10 Αφρώδες θερμομονωτικό 32x10	4Sw+4Sh
3130502500		Underglazing foam 25x5 Αφρώδες θερμομονωτικό 25x5	Fw+2Fh

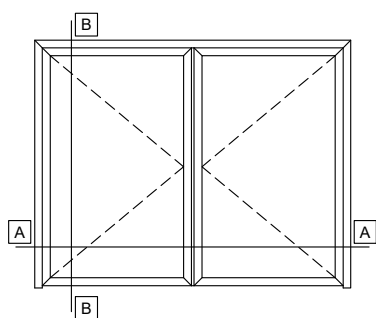

DOUBLE LEAF DOOR OUTWARD OPENING
WITH GLASS PANEL, WITHOUT THRESHOLD
ΔΙΦΥΛΛΗ ΠΟΡΤΑ ΑΝΟΙΓΟΜΕΝΗ ΕΞΩ ΜΕ
ΥΑΛΟΠΙΝΑΚΑ, ΧΩΡΙΣ ΚΑΤΩΚΑΣΙ

SCALE 1:3
A-A

13



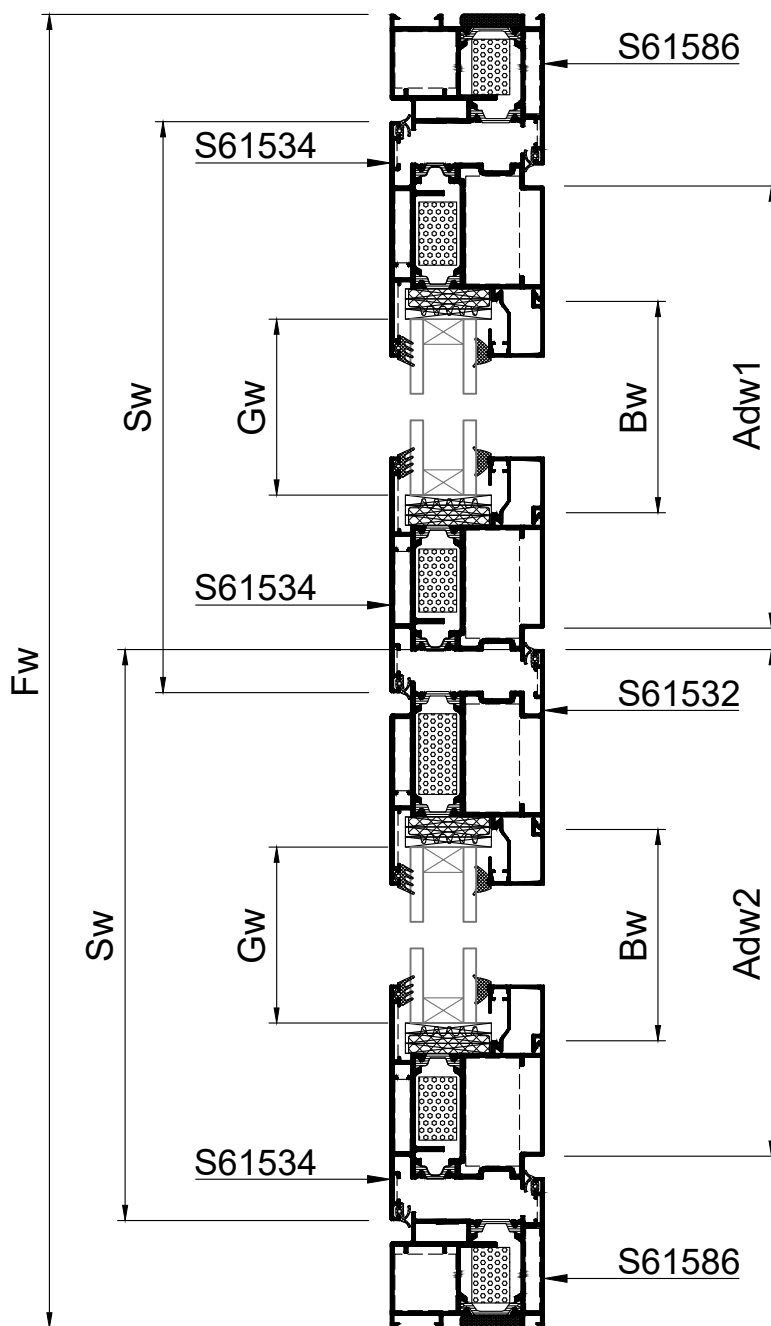

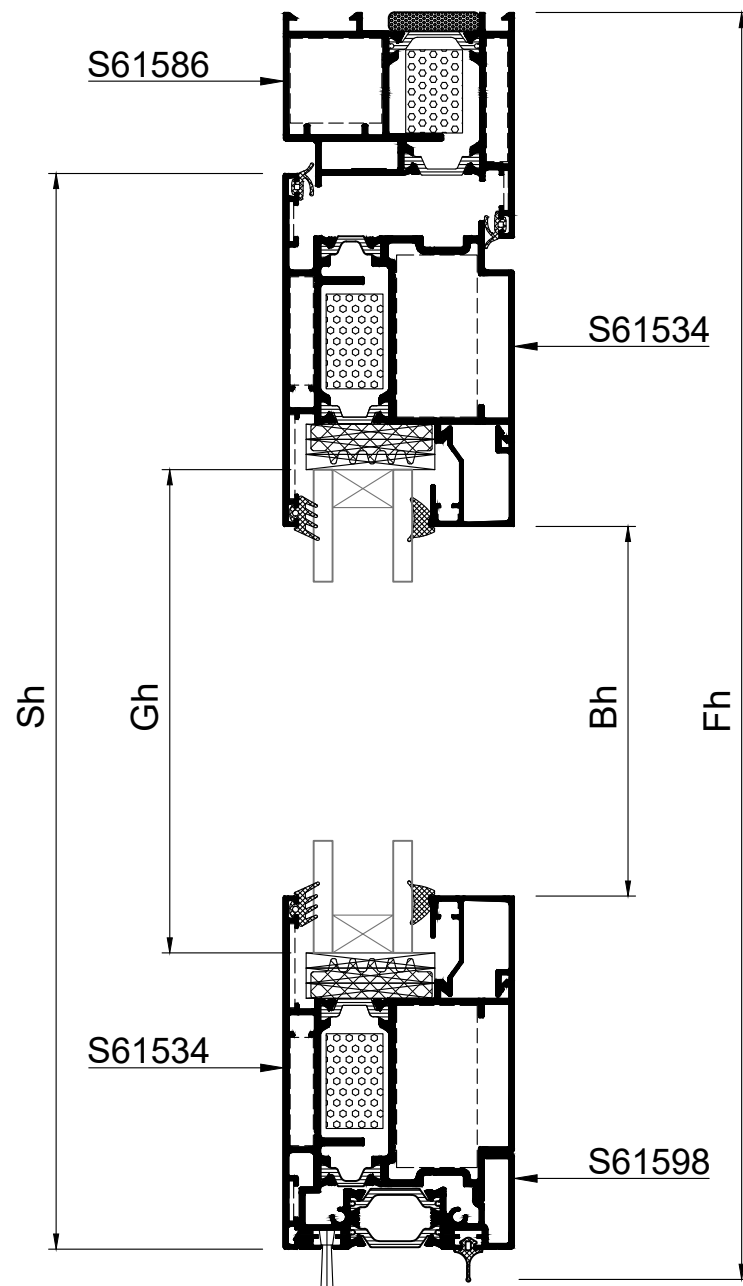

Rotate view 90°
Κάθετη απεικόνιση 90°



SCALE 1:2
B-B



Profile cuttings - Κοπές προφίλ			Accessory list - Λίστα εξαρτημάτων			
			Code - Κωδικός	Accessory Εξάρτημα	Description Περιγραφή	Quantity - Ποσότητα
Frame width (S61586) Πλάτος κάσας		1 τεμ.-piece	2200093003		Seal gasket sash Ελαστικό φτερό φύλλου	$Fw+2Fh+2Sw+4Sh$
Frame height (S61586) Ύψος κάσας		1 τεμ.-piece	2501117001		Add on gasket Ελαστικό για πρόσθετο	$Adw1+Adw2$
Frame height (S61586) Ύψος κάσας		1 τεμ.-piece	6201150000		Sealing brush 15x3000mm Βουρτσάκι 15x3000mm	$Adw1+Adw2$
Sash width (S61534) Πλάτος φύλλου		4 τεμ.-pieces	2000686001		Outer glazing gasket Λάστιχο τζαμιού έξω	$4Bw+4Bh$
Sash height (S61534) Ύψος φύλλου		3 τεμ.-pieces	2000900X01		Glazing wedge gasket Λάστιχο σφήνα	$4Bw+4Bh$
Sash height (S61532) Ύψος φύλλου		1 τεμ.-piece	1132324200		Crimp corner cleat Πρεσσαριστή γωνία σύνδεσης	2 τεμ.-pieces
Add on profile width (S61598) Πλάτος πρόσθετου		1 τεμ.-piece	1133305600		Crimp corner cleat Πρεσσαριστή γωνία σύνδεσης	2 τεμ.-pieces
Add on profile width (S61598) Πλάτος πρόσθετου		1 τεμ.-piece	1134321300		Crimp corner cleat Πρεσσαριστή γωνία σύνδεσης	8 τεμ.-pieces
Glazing bead width Πλάτος πηχάκι		4 τεμ.-pieces	1132906100		Crimp corner cleat Πρεσσαριστή γωνία σύνδεσης	8 τεμ.-pieces
Glazing bead height Ύψος πηχάκι		4 τεμ.-pieces	1807701100		Alignment corner Γωνία επιπεδότητας	8 τεμ.-pieces
Glazing width Πλάτος τζαμιού	$Gw=Sw-156.4$	2 τεμ.-pieces	1807728000		Alignment corner Γωνία επιπεδότητας	8 τεμ.-pieces
Glazing height Ύψος τζαμιού	$Gh=Sh-156.4$		4706158403		Slide for lock opening outwards MD61 Γλίστρα για κλειδαριά ανοιγόμενης έξω MD61	1 τεμ.-piece
			3106117003		End cap for door without threshold MD61 Τάπα κάσας για πόρτα χωρίς κατωκάσι MD61	1 ζευγ.-pair
			3106159803		End cap S61598 for single sash door MD61 Τάπα πρόσθετου S61598 για μονόφυλλη πόρτα MD61	2 ζευγ.-pair
			3106159903		End cap S61598 for double sash door MD61 Τάπα πρόσθετου S61598 για δίφυλλη πόρτα MD61	1 ζευγ.-pair
			3106158203		End cap S61598 for single sash door MD61 Τάπα πρόσθετου S61598 για μονόφυλλη πόρτα MD61	2 ζευγ.-pair

Accessory list - Λίστα εξαρτημάτων			
Code - Κωδικός	Accessory Εξάρτημα	Description Περιγραφή	Quantity - Ποσότητα
3131502200		NRG Bar	Fw+2Fh
3132501500		NRG Bar	4Sw+3Sh
3131503200		NRG Bar	Sh
2900000400		Setting block 4mm Τακάκι τζαμιού 4mm	Min 24 τεμ.-pieces
3131003200		Underglazing foam 32x10 Αφρώδες θερμομονωτικό 32x10	4Sw+4Sh
3130502500		Underglazing foam 25x5 Αφρώδες θερμομονωτικό 25x5	Fw+2Fh

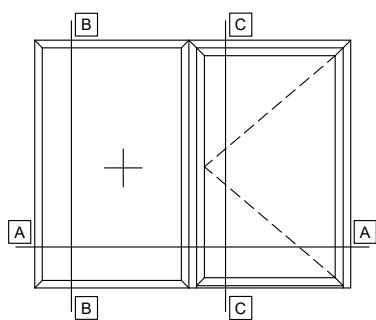

SCALE 1:3
A-A

14

SINGLE LEAF DOOR OUTWARD OPENING WITH GLASS PANEL, WITH LOW THRESHOLD AND ONE FIXED SIDE PANEL.
ΜΟΝΟΦΥΛΛΗ ΠΟΡΤΑ ΑΝΟΙΓΟΜΕΝΗ ΕΞΩ ΜΕ ΥΑΛΟΠΙΝΑΚΑ, ΜΕ ΧΑΜΗΛΟ ΚΑΤΩΚΑΣΙ ΚΑΙ ΕΝΑ ΑΝΕΞΑΡΤΗΤΟ ΣΤΑΘΕΡΟ

Rotate view 90°
Κάθετη απεικόνιση 90°

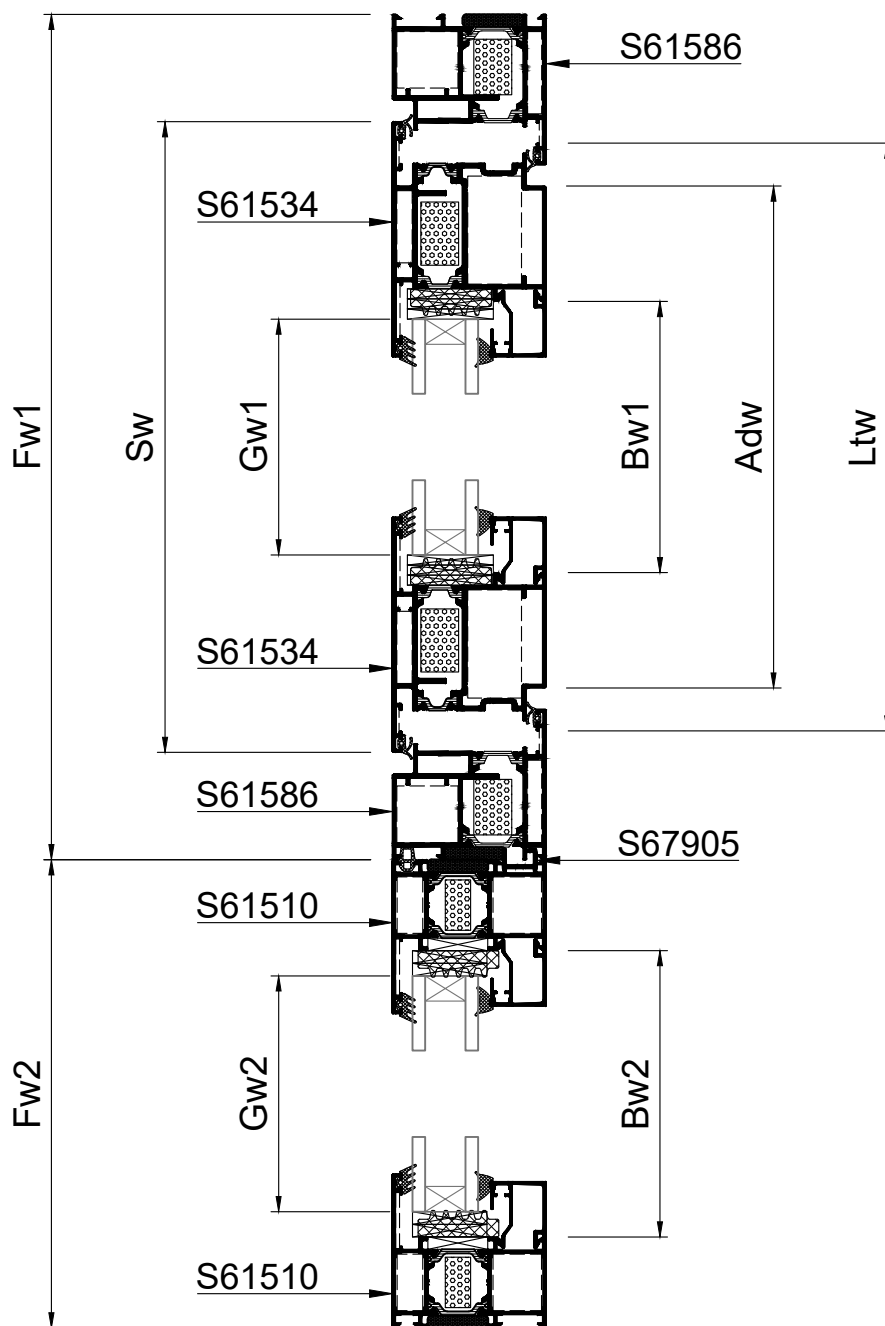



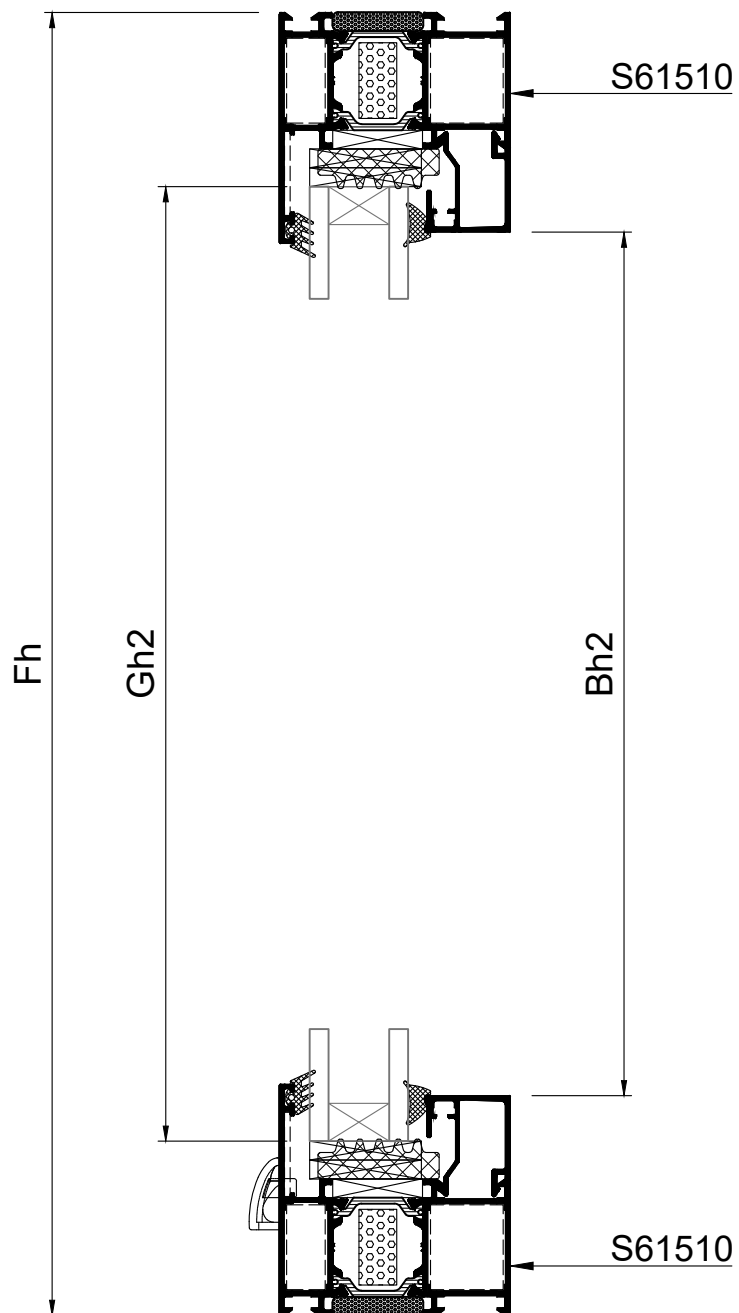

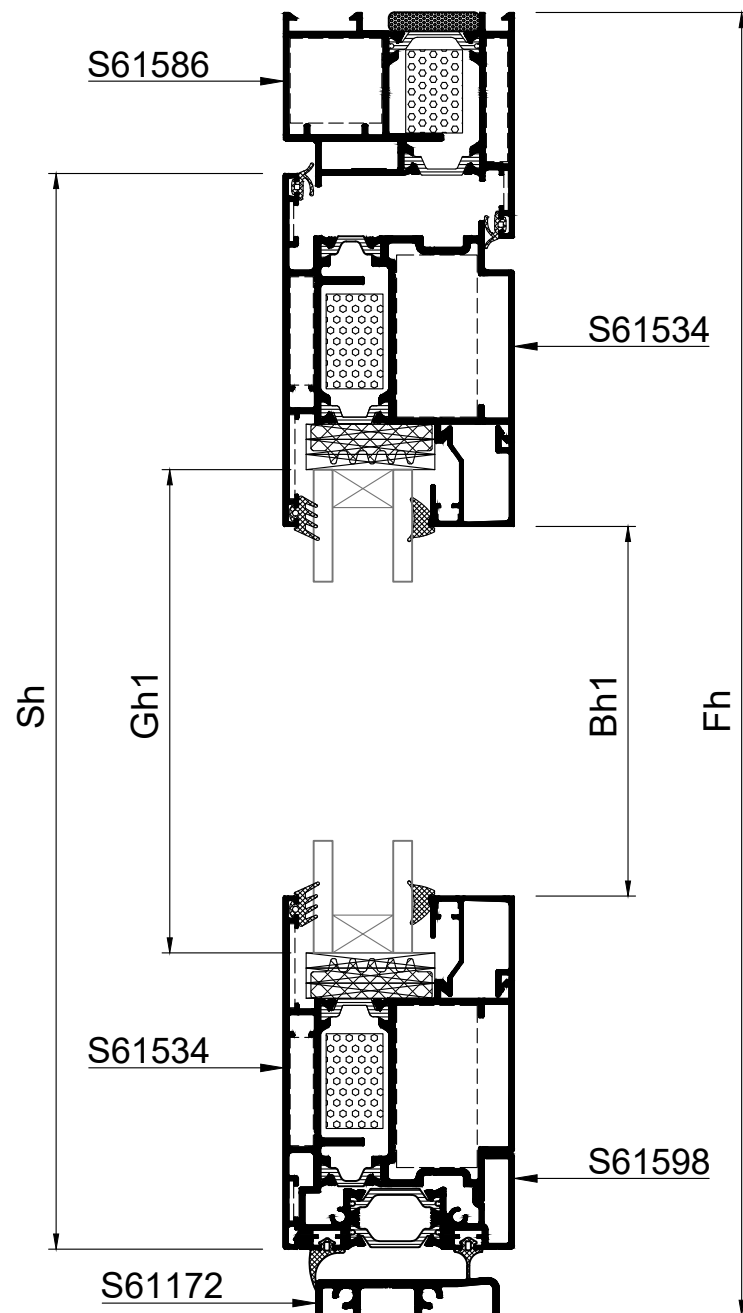

SCALE 1:2
B-B



SCALE 1:2
C-C



Profile cuttings - Κοπές προφίλ			Accessory list - Λίστα εξαρτημάτων			
			Code - Κωδικός	Accessory Εξάρτημα	Description Περιγραφή	Quantity - Ποσότητα
Frame width (S61586) Πλάτος κάσας		1 τεμ.-piece	2200093003		Seal gasket sash Ελαστικό φτερό φύλλου	Fw1+2Fh+Sw+2Sh
Frame height (S61586) Ύψος κάσας		1 τεμ.-piece	2501127001		Add on gasket Ελαστικό για πρόσθετο	Adw
Frame height (S61586) Ύψος κάσας		1 τεμ.-piece	2501117001		Add on gasket Ελαστικό για πρόσθετο	Adw
Low threshold width (S61172) Πλάτος χαμηλού κατωκασίου		1 τεμ.-piece	2000686001		Outer glazing gasket Λάστιχο τζαμιού έξω	4Bw+4Bh
Frame fixed width (S61510) Πλάτος κάσας σταθερού		2 τεμ.-pieces	2000900X01		Glazing wedge gasket Λάστιχο σφήνα	4Bw+4Bh
Frame fixed height (S61510) Ύψος κάσας σταθερού		2 τεμ.-pieces	2506751103		External coupling frame gasket Εξωτερικό ελαστικό σύνδεσης κασών	Fh
Add on profile height (S67905) Ύψος πρόσθετου		1 τεμ.-piece	1132324200		Crimp corner cleat Πρεσσαριστή γωνία σύνδεσης	2 τεμ.-pieces
Sash width (S61534) Πλάτος φύλλου		2 τεμ.-pieces	1133305600		Crimp corner cleat Πρεσσαριστή γωνία σύνδεσης	2 τεμ.-pieces
Sash height (S61534) Ύψος φύλλου		2 τεμ.-pieces	1134321300		Crimp corner cleat Πρεσσαριστή γωνία σύνδεσης	4 τεμ.-pieces
Add on profile width (S61598) Πλάτος πρόσθετου		1 τεμ.-piece	1132906100		Crimp corner cleat Πρεσσαριστή γωνία σύνδεσης	4 τεμ.-pieces
Glazing bead width Πλάτος πηχάκι		2 τεμ.-pieces	1132319600		Crimp corner cleat Πρεσσαριστή γωνία σύνδεσης	4 τεμ.-pieces
Glazing bead height Ύψος πηχάκι		2 τεμ.-pieces	1132310200		Crimp corner cleat Πρεσσαριστή γωνία σύνδεσης	4 τεμ.-pieces
Glazing bead fixed width Πλάτος πηχάκι σταθερού		2 τεμ.-pieces	1807701100		Alignment corner Γωνία επιπεδότητας	6 τεμ.-pieces
Glazing bead fixed height Ύψος πηχάκι σταθερού		2 τεμ.-pieces	1807728000		Alignment corner Γωνία επιπεδότητας	8 τεμ.-pieces
Glazing width Πλάτος τζαμιού	Gw1=Sw-156.4	1 τεμ.-piece	4706158403		Slide for lock opening outwards MD61 Γλίστρα για κλειδαριά ανοιγόμενης έξω MD61	1 τεμ.-piece
Glazing height Ύψος τζαμιού	Gh1=Sh-156.4		3101150103		Weep hole end cap Τάπα απορροής	Min number of caps: Ελάχιστος αριθμός ταπών: Per field : 2 τεμ./pieces Max distance between: 600mm
Glazing width Πλάτος τζαμιού	Gw2=Fw2-92	1 τεμ.-piece	3106117203		End cap for low threshold MD61 Τάπα χαμηλού κατωκασίου MD61	1 ζευγ.-pair
Glazing height Ύψος τζαμιού	Gh2=Fh-92		3106117003		End cap for door without threshold MD61 Τάπα κάσας για πόρτα χωρίς κατωκάσι MD61	1 ζευγ.-pair
			3106159803		End cap S61598 for single sash door MD61 Τάπα πρόσθετου S61598 για μονόφυλλη πόρτα MD61	1 ζευγ.-pair

Accessory list - Λίστα εξαρτημάτων			
Code - Κωδικός	Accessory Εξάρτημα	Description Περιγραφή	Quantity - Ποσότητα
3131502200		NRG Bar	Fw1+2Fh
3132501500		NRG Bar	2Sw+2Sh
3132001000		NRG Bar	2Fw2+2Fh
2900000400		Setting block 4mm Τακάκι τζαμιού 4mm	Min 12 τεμ.-pieces
2900000500		Setting block 5mm Τακάκι τζαμιού 5mm	Min 12 τεμ.-pieces
3131003200		Underglazing foam 32x10 Αφρώδες θερμομονωτικό 32x10	2Fw2+2Fh+2Sw+2Sh
3130502500		Underglazing foam 25x5 Αφρώδες θερμομονωτικό 25x5	Fw1+2Fw2+4Fh

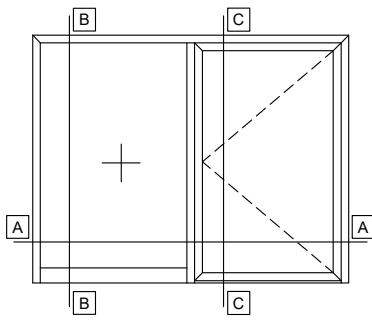

SCALE 1:3
A-A

15

SINGLE LEAF DOOR OUTWARD OPENING WITH GLASS
PANEL, WITH LOW THRESHOLD AND ONE FIXED SIDE
PANEL WITH TRANSOM AND KICKPLATE
ΜΟΝΟΦΥΛΛΗ ΠΟΡΤΑ ΑΝΟΙΓΟΜΕΝΗ ΕΞΩ ΜΕ
ΥΑΛΟΠΙΝΑΚΑ, ΜΕ ΧΑΜΗΛΟ ΚΑΤΩΚΑΣΙ ΚΑΙ ΕΝΑ
ΣΤΑΘΕΡΟ ΜΕ ΤΑΥ ΚΑΙ ΤΑΜΠΛΑ

Rotate view 90°
Κάθετη απεικόνιση 90°

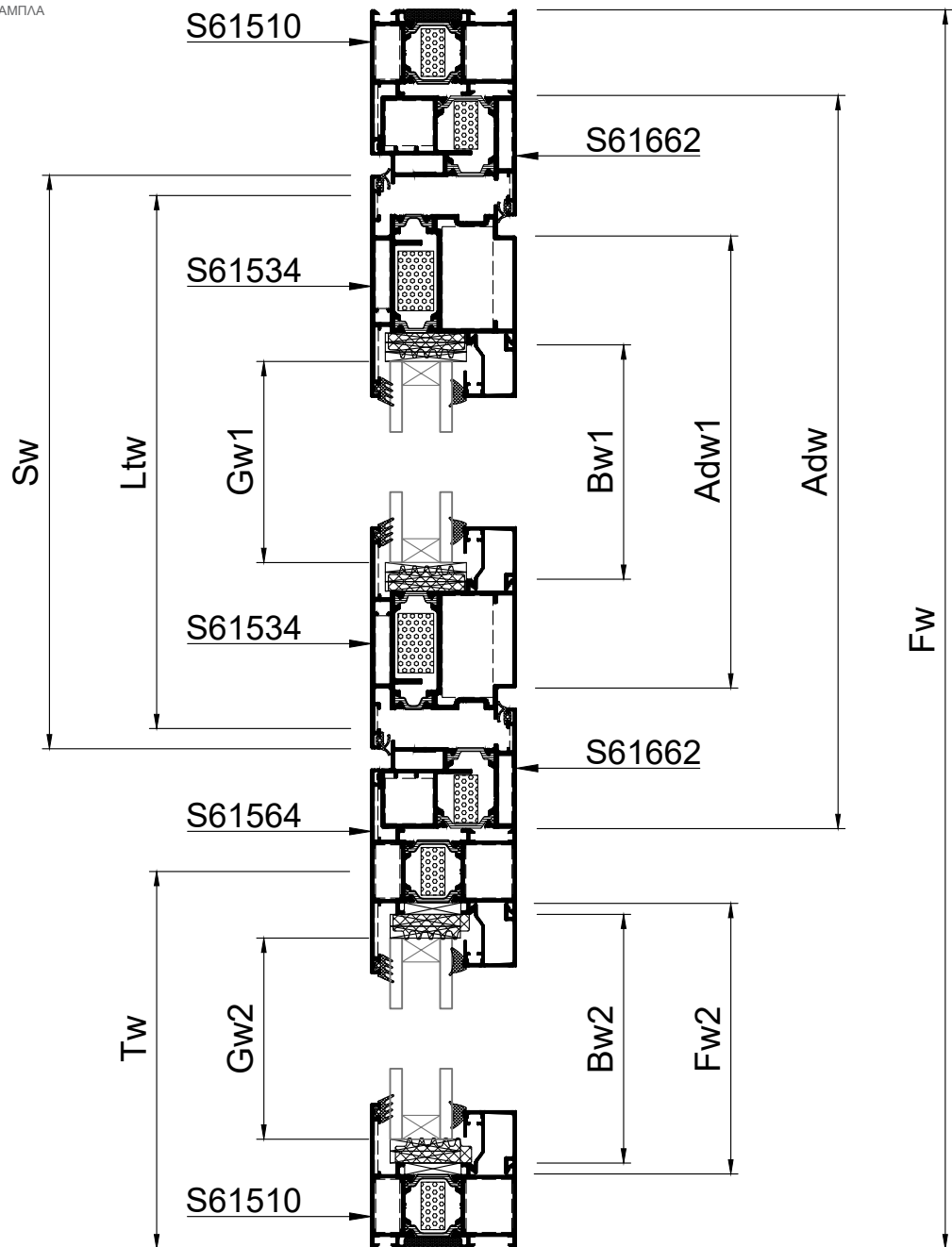

SCALE 1:2
B-B

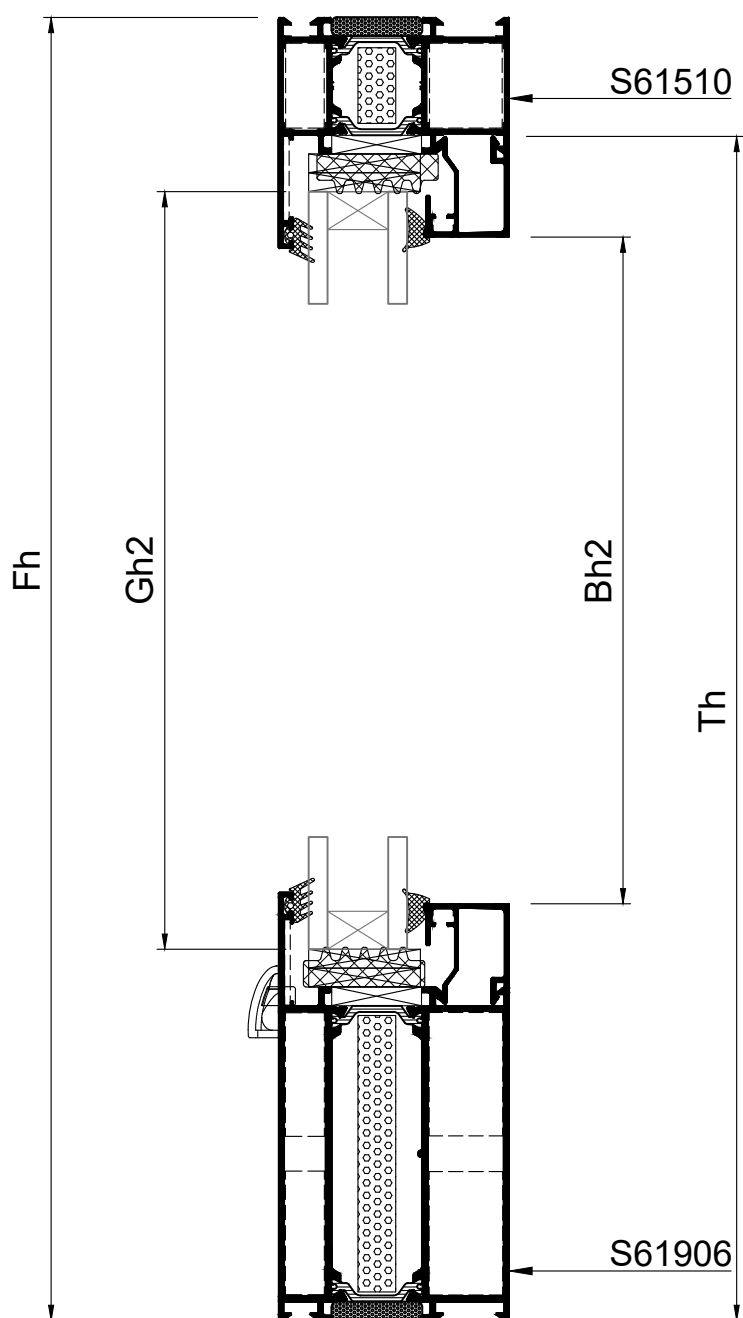

SCALE 1:2
C-C

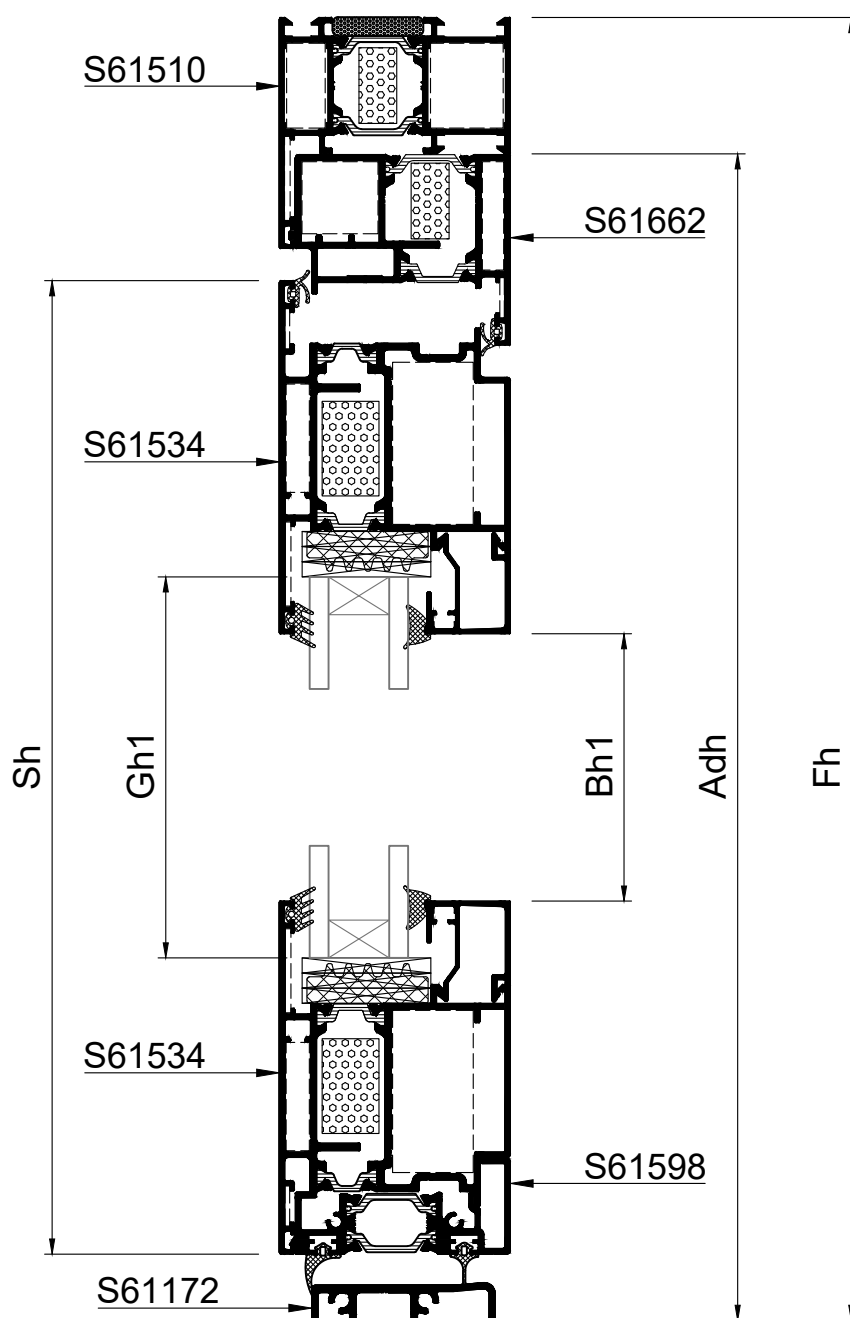

Profile cuttings - Κοπές προφίλ			Accessory list - Λίστα εξαρτημάτων			
			Code - Κωδικός	Accessory Εξάρτημα	Description Περιγραφή	Quantity - Ποσότητα
Frame width (S61510) Πλάτος κάσας		1 τεμ.-piece	2200093003		Seal gasket sash Ελαστικό φτερό φύλλου	Fw-Tw+2Fh+Sw+2Sh
Frame height (S61510) Ύψος κάσας		1 τεμ.-piece	2501127001		Add on gasket Ελαστικό για πρόσθετο	Adw1
Frame height (S61510) Ύψος κάσας		1 τεμ.-piece	2501117001		Add on gasket Ελαστικό για πρόσθετο	Adw1
Kickplate width (S61906) Πλάτος ταμπλά		1 τεμ.-piece	2000686001		Outer glazing gasket Λάστιχο τζαμιού έξω	4Bw+4Bh
Sash width (S61534) Πλάτος φύλλου		2 τεμ.-pieces	2000900X01		Glazing wedge gasket Λάστιχο σφήνα	4Bw+4Bh
Sash height (S61534) Ύψος φύλλου		2 τεμ.-pieces	1132319600		Crimp corner cleat Πρεσσαριστή γωνία σύνδεσης	2 τεμ.-pieces
Low threshold width (S61172) Πλάτος χαμηλού κατωκασίου		1 τεμ.-piece	1132310200		Crimp corner cleat Πρεσσαριστή γωνία σύνδεσης	2 τεμ.-pieces
Transom height (S61564) Ύψος ταυ		1 τεμ.-piece	1134321300		Crimp corner cleat Πρεσσαριστή γωνία σύνδεσης	4 τεμ.-pieces
Add on profile width (S61662) Πλάτος πρόσθετου		1 τεμ.-piece	1132906100		Crimp corner cleat Πρεσσαριστή γωνία σύνδεσης	4 τεμ.-pieces
Add on profile height (S61662) Ύψος πρόσθετου		2 τεμ.-pieces	1131920100		Crimp corner cleat Πρεσσαριστή γωνία σύνδεσης	2 τεμ.-pieces
Add on profile width (S61598) Πλάτος πρόσθετου		1 τεμ.-piece	1132905600		Crimp corner cleat Πρεσσαριστή γωνία σύνδεσης	2 τεμ.-pieces
Glazing bead width Πλάτος πηχάκι		2 τεμ.-pieces	1807701100		Alignment corner Γωνία επιπεδότητας	6 τεμ.-pieces
Glazing bead height Ύψος πηχάκι		2 τεμ.-pieces	1807728000		Alignment corner Γωνία επιπεδότητας	6 τεμ.-pieces
Glazing bead fixed width Πλάτος πηχάκι σταθερού		2 τεμ.-pieces	1607723000		Inside T cleat Εσωτερικός σύνδεσμος Ταυ	1 τεμ.-piece
Glazing bead fixed height Ύψος πηχάκι σταθερού		2 τεμ.-pieces	1607723001		Outside T cleat Εξωτερικός σύνδεσμος Ταυ	1 τεμ.-piece
Glazing width Πλάτος τζαμιού		1 τεμ.-piece	1607733200		Inside T cleat Εσωτερικός σύνδεσμος Ταυ	4 τεμ.-pieces
Glazing height Ύψος τζαμιού			1607733201		Outside T cleat Εξωτερικός σύνδεσμος Ταυ	4 τεμ.-pieces
Glazing width Πλάτος τζαμιού		1 τεμ.-piece	1657700100		T cleat for wing Right Σύνδεσμος κάσας-ταυ Δεξιάς	2 τεμ.-pieces
Glazing height Ύψος τζαμιού			1657700200		T cleat for wing Left Σύνδεσμος κάσας-ταυ Αριστεράς	2 τεμ.-pieces

Accessory list - Λίστα εξαρτημάτων			
Code - Κωδικός	Accessory Εξάρτημα	Description Περιγραφή	Quantity - Ποσότητα
4706158403		Slide for lock opening outwards MD61 Γλίστρα για κλειδαριά ανοιγόμενης έξω MD61	1 τεμ.-piece
3101150103		Weep hole end cap Τάπα απορροής	Min number of caps: Ελάχιστος αριθμός ταπών: Per field : 2 τεμ./pieces Max distance between: 600mm
3106117203		End cap for low threshold MD61 Τάπα χαμηλού κατωκασίου MD61	1 ζευγ.-pair
3106117003		End cap for door without threshold MD61 Τάπα κάσας για πόρτα χωρίς κατωκάσι MD61	1 ζευγ.-pair
3106159803		End cap S61598 for single sash door MD61 Τάπα πρόσθετου S61598 για μονόφυλλη πόρτα MD61	1 ζευγ.-pair
3132001000		NRG Bar	Fw+Adw+5Fh
3132501500		NRG Bar	2Sw+2Sh
3131007300		NRG Bar	Fw2
2900000400		Setting block 4mm Τακάκι τζαμιού 4mm	Min 12 τεμ.-pieces
2900000500		Setting block 5mm Τακάκι τζαμιού 5mm	Min 12 τεμ.-pieces
3131003200		Underglazing foam 32x10 Αφρώδες θερμομονωτικό 32x10	2Fw+4Fh
3130502500		Underglazing foam 25x5 Αφρώδες θερμομονωτικό 25x5	Fw+Fw2+2Fh

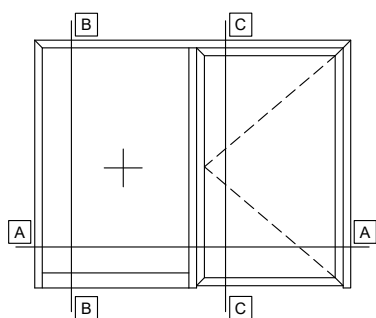

SINGLE LEAF DOOR OUTWARD OPENING WITH GLASS PANEL, WITHOUT THRESHOLD AND ONE FIXED SIDE PANEL WITH TRANSOM AND KICKPLATE
ΜΟΝΟΦΥΛΛΗ ΠΟΡΤΑ ΑΝΟΙΓΟΜΕΝΗ ΕΞΩ ΜΕ ΥΑΛΟΠΙΝΑΚΑ, ΧΩΡΙΣ ΚΑΤΩΚΑΣΙ ΚΑΙ ΕΝΑ ΣΤΑΘΕΡΟ ΜΕ ΤΑΥ ΚΑΙ ΤΑΜΠΛΑ

SCALE 1:3
A-A

16

Rotate view 90°
Κάθετη απεικόνιση 90°

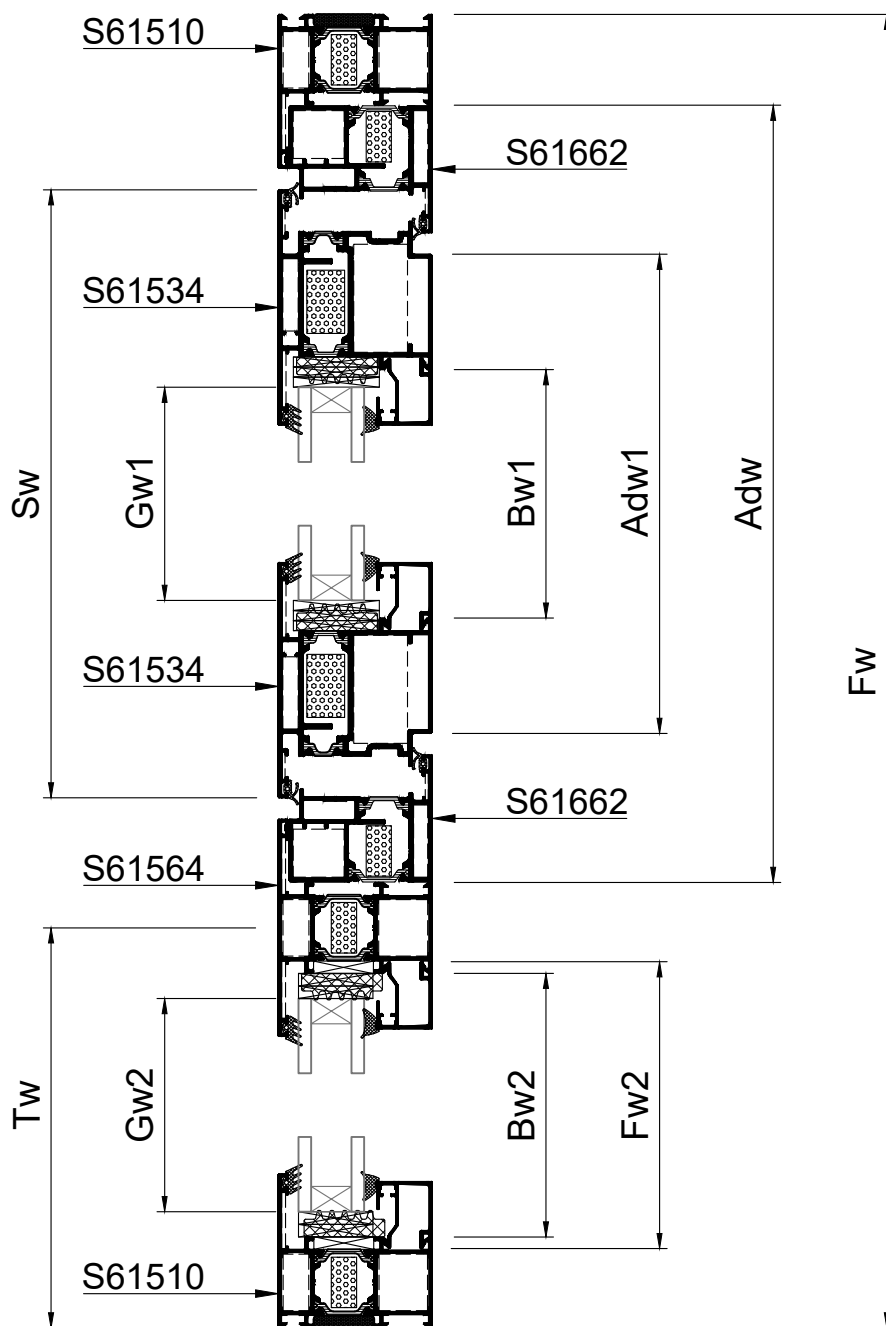

SCALE 1:2
B-B

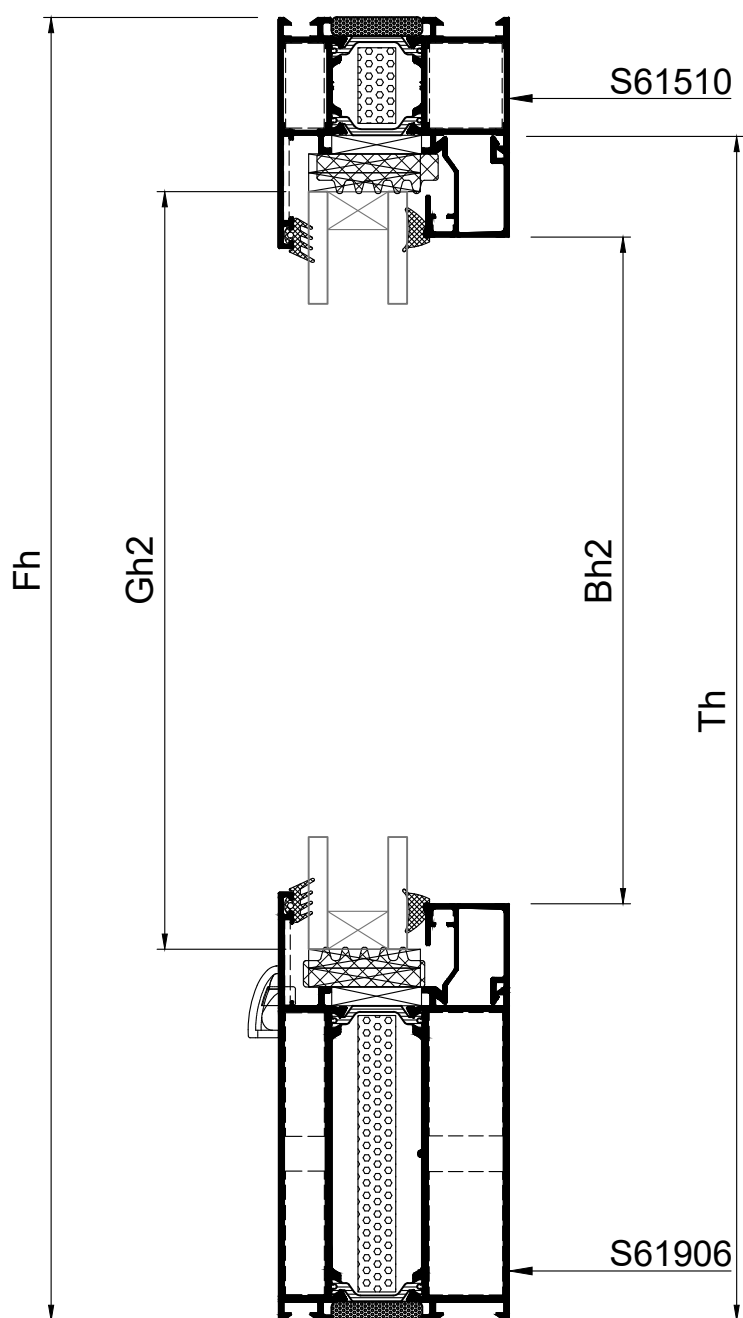

SCALE 1:2
C-C

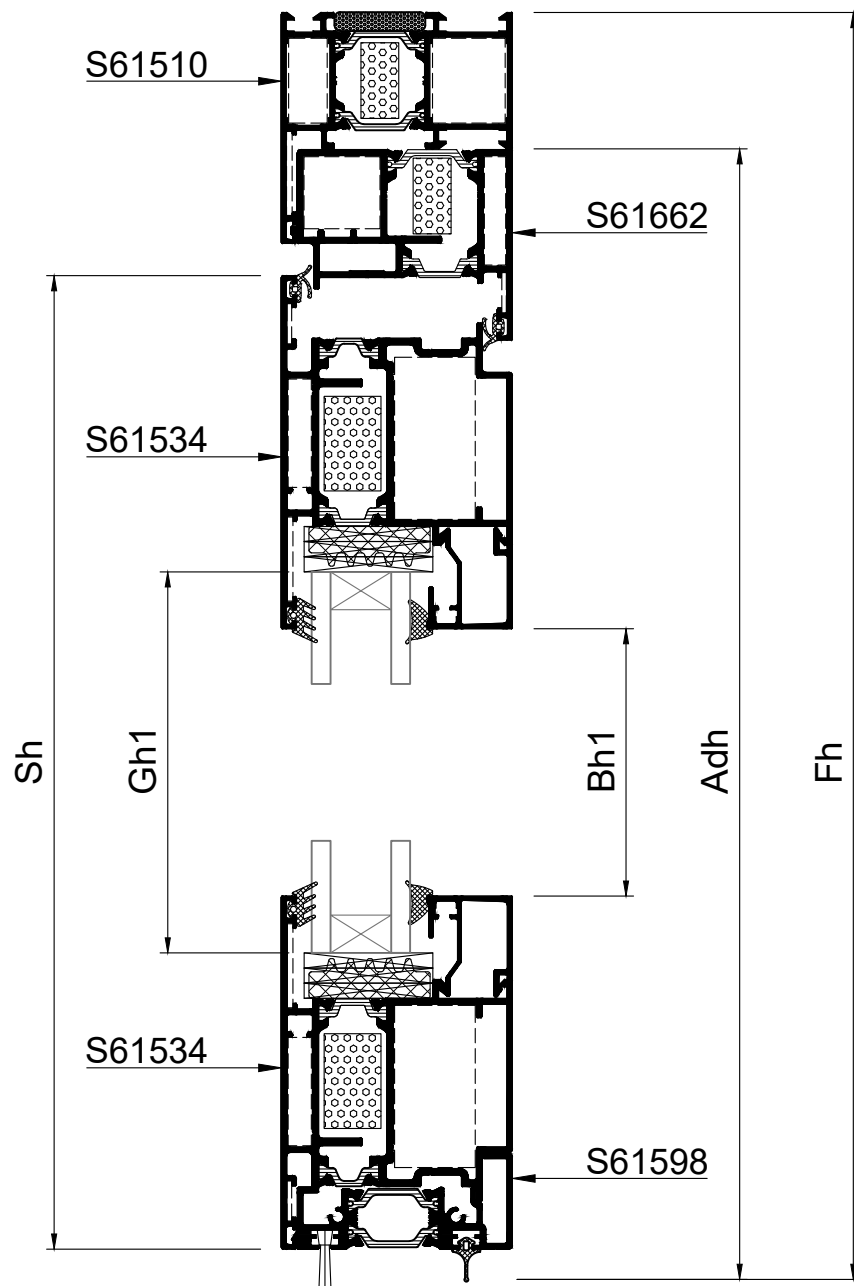

Profile cuttings - Κοπές προφίλ			Accessory list - Λίστα εξαρτημάτων			
			Code - Κωδικός	Accessory Εξάρτημα	Description Περιγραφή	Quantity - Ποσότητα
Frame width (S61510) Πλάτος κάσας		1 τεμ.-piece	2200093003		Seal gasket sash Ελαστικό φτερό φύλλου	Fw-Tw+2Fh+Sw+2Sh
Frame height (S61510) Ύψος κάσας		1 τεμ.-piece	2501117001		Add on gasket Ελαστικό για πρόσθετο	Adw1
Frame height (S61510) Ύψος κάσας		1 τεμ.-piece	6201150000		Sealing brush 15x3000mm Βουρτσάκι 15x3000mm	Adw1
Kickplate width (S61906) Πλάτος ταμπλά		1 τεμ.-piece	2000686001		Outer glazing gasket Λάστιχο τζαμιού έξω	4Bw+4Bh
Sash width (S61534) Πλάτος φύλλου		2 τεμ.-pieces	2000900X01		Glazing wedge gasket Λάστιχο σφήνα	4Bw+4Bh
Sash height (S61534) Ύψος φύλλου		2 τεμ.-pieces	1132319600		Crimp corner cleat Πρεσσαριστή γωνία σύνδεσης	2 τεμ.-pieces
Transom height (S61564) Ύψος ταυ		1 τεμ.-piece	1132310200		Crimp corner cleat Πρεσσαριστή γωνία σύνδεσης	2 τεμ.-pieces
Add on profile width (S61662) Πλάτος πρόσθετου		1 τεμ.-piece	1134321300		Crimp corner cleat Πρεσσαριστή γωνία σύνδεσης	4 τεμ.-pieces
Add on profile height (S61662) Ύψος πρόσθετου		2 τεμ.-pieces	1132906100		Crimp corner cleat Πρεσσαριστή γωνία σύνδεσης	4 τεμ.-pieces
Add on profile width (S61598) Πλάτος πρόσθετου		1 τεμ.-piece	1131920100		Crimp corner cleat Πρεσσαριστή γωνία σύνδεσης	2 τεμ.-pieces
Glazing bead width Πλάτος πηχάκι		2 τεμ.-pieces	1132905600		Crimp corner cleat Πρεσσαριστή γωνία σύνδεσης	2 τεμ.-pieces
Glazing bead height Ύψος πηχάκι		2 τεμ.-pieces	1807701100		Alignment corner Γωνία επιπεδότητας	6 τεμ.-pieces
Glazing bead fixed width Πλάτος πηχάκι σταθερού		2 τεμ.-pieces	1807728000		Alignment corner Γωνία επιπεδότητας	6 τεμ.-pieces
Glazing bead fixed height Ύψος πηχάκι σταθερού		2 τεμ.-pieces	1607723000		Inside T cleat Εσωτερικός σύνδεσμος Ταυ	1 τεμ.-piece
Glazing width Πλάτος τζαμιού	$Gw1=Sw-156.4$	1 τεμ.-piece	1607723001		Outside T cleat Εξωτερικός σύνδεσμος Ταυ	1 τεμ.-piece
Glazing height Ύψος τζαμιού	$Gh1=Sh-156.4$		1607733200		Inside T cleat Εσωτερικός σύνδεσμος Ταυ	4 τεμ.-pieces
Glazing width Πλάτος τζαμιού	$Gw2=Tw-74$	1 τεμ.-piece	1607733201		Outside T cleat Εξωτερικός σύνδεσμος Ταυ	4 τεμ.-pieces
Glazing height Ύψος τζαμιού	$Gh2=Fh-144$		1657700100		T cleat for wing Right Σύνδεσμος κάσας-ταυ Δεξιάς	2 τεμ.-pieces
			1657700200		T cleat for wing Left Σύνδεσμος κάσας-ταυ Αριστεράς	2 τεμ.-pieces

Accessory list - Λίστα εξαρτημάτων			
Code - Κωδικός	Accessory Εξάρτημα	Description Περιγραφή	Quantity - Ποσότητα
4706158403		Slide for lock opening outwards MD61 Γλίστρα για κλειδαριά ανοιγόμενης έξω MD61	1 τεμ.-piece
3101150103		Weep hole end cap Τάπα απορροής	Min number of caps: Ελάχιστος αριθμός ταπών: Per field : 2 τεμ./pieces Max distance between: 600mm
3106117003		End cap for door without threshold MD61 Τάπα κάσας για πόρτα χωρίς κατωκάσι MD61	1 ζευγ.-pair
3106159803		End cap S61598 for single sash door MD61 Τάπα πρόσθετου S61598 για μονόφυλλη πόρτα MD61	1 ζευγ.-pair
3132001000		NRG Bar	Fw+Adw+5Fh
3132501500		NRG Bar	2Sw+2Sh
3131007300		NRG Bar	Fw2
2900000400		Setting block 4mm Τακάκι τζαμιού 4mm	Min 12 τεμ.-pieces
2900000500		Setting block 5mm Τακάκι τζαμιού 5mm	Min 12 τεμ.-pieces
3131003200		Underglazing foam 32x10 Αφρώδες θερμομονωτικό 32x10	2Fw+4Fh
3130502500		Underglazing foam 25x5 Αφρώδες θερμομονωτικό 25x5	Fw+Fw2+2Fh

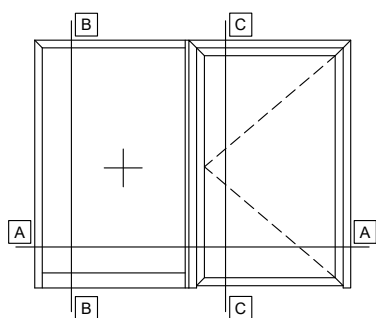

SCALE 1:3
A-A

17

SINGLE LEAF DOOR OUTWARD OPENING WITH GLASS
PANEL, WITHOUT THRESHOLD AND ONE FIXED SIDE
PANEL WITH KICKPLATE
ΜΟΝΟΦΥΛΛΗ ΠΟΡΤΑ ΑΝΟΙΓΟΜΕΝΗ ΕΞΩ ΜΕ ΥΑΛΟΠΙΝΑΚΑ,
ΧΩΡΙΣ ΚΑΤΩΚΑΣΙ ΚΑΙ ΕΝΑ ΣΤΑΘΕΡΟ ΜΕ ΤΑΜΠΛΑ

Rotate view 90°
Κάθετη απεικόνιση 90°

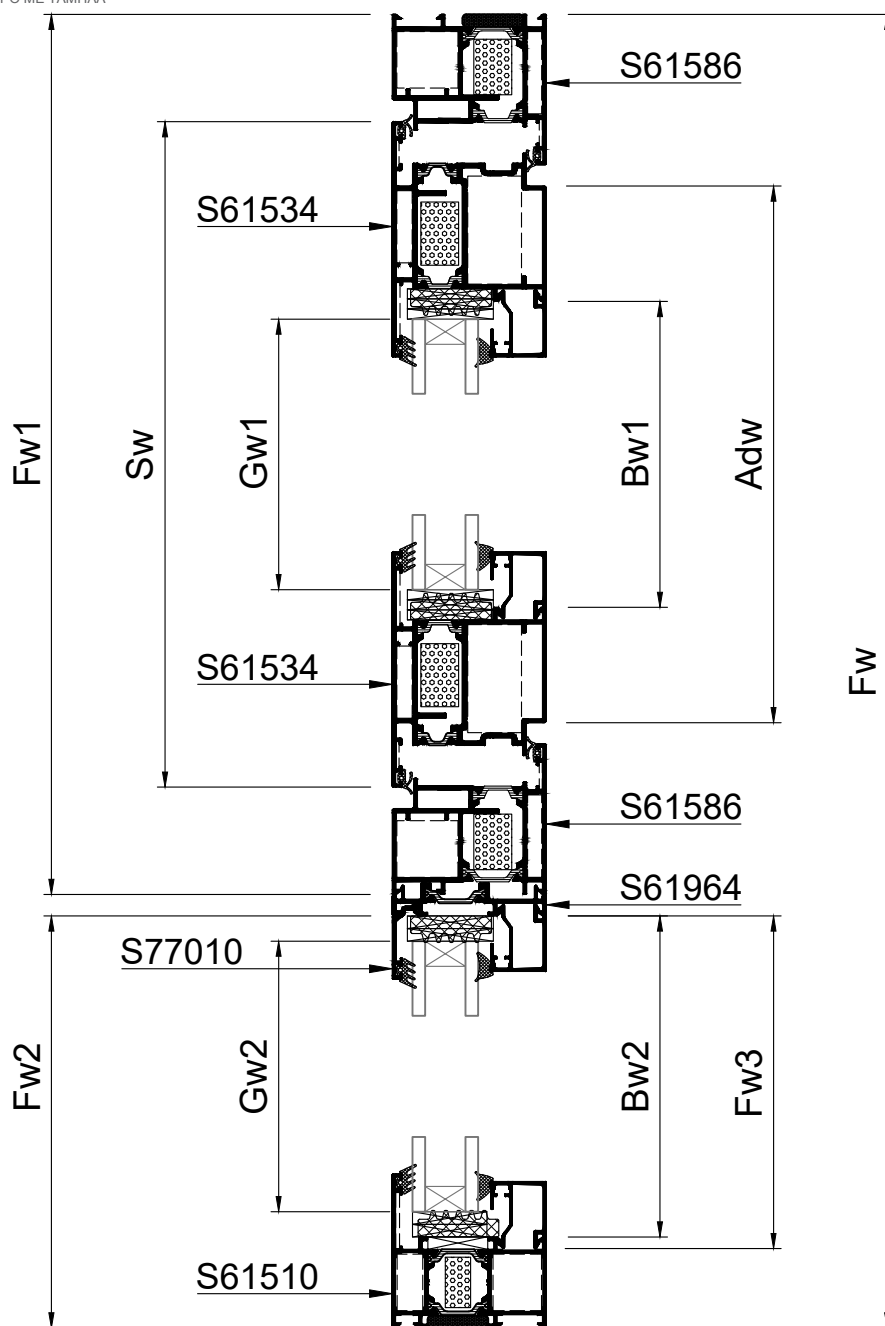

SCALE 1:2
B-B

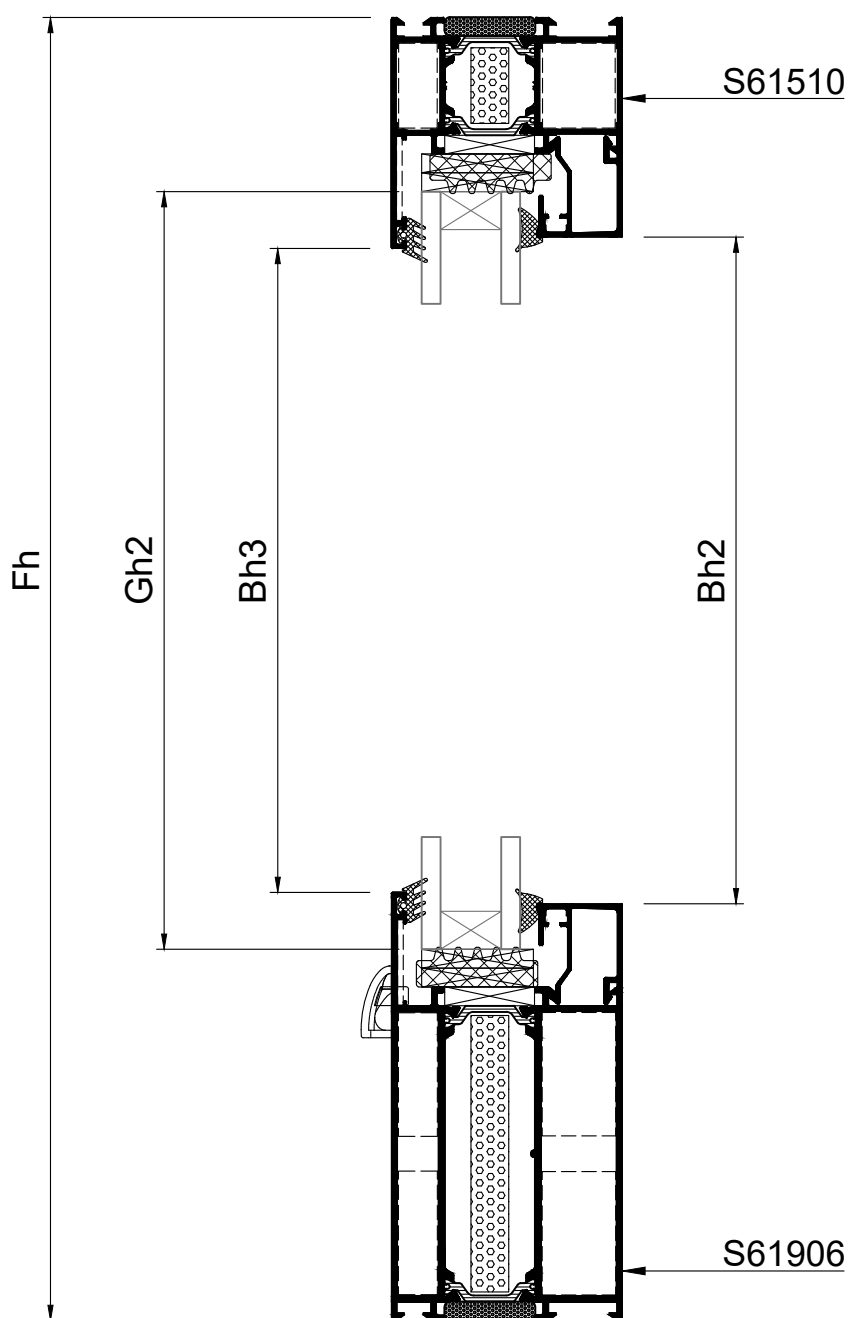

SCALE 1:2
C-C

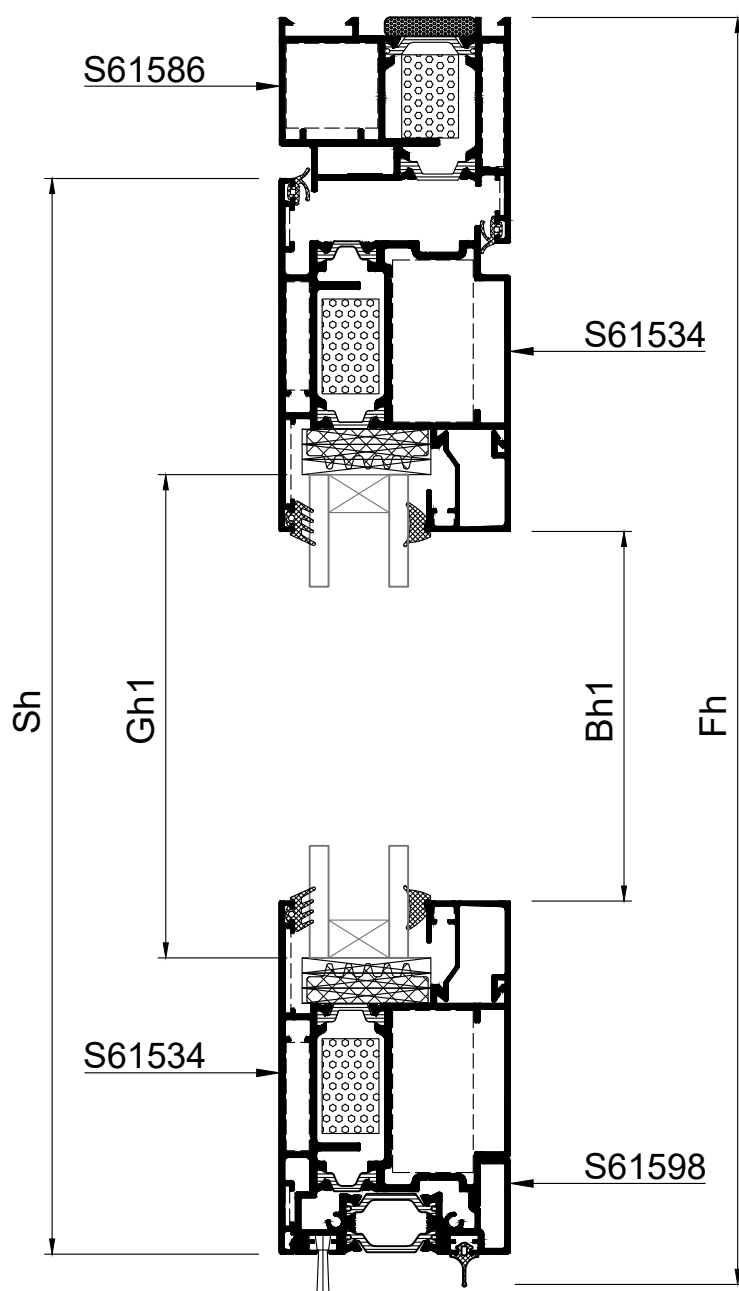

Profile cuttings - Κοπές προφίλ			Accessory list - Λίστα εξαρτημάτων			
			Code - Κωδικός	Accessory Εξάρτημα	Description Περιγραφή	Quantity - Ποσότητα
Frame width (S61586) Πλάτος κάσας		1 τεμ.-piece	2200093003		Seal gasket sash Ελαστικό φτερό φύλλου	Fw1+2Fh+Sw+2Sh
Frame height (S61586) Ύψος κάσας		1 τεμ.-piece	2501117001		Add on gasket Ελαστικό για πρόσθετο	Adw
Frame height (S61586) Ύψος κάσας		1 τεμ.-piece	6201150000		Sealing brush 15x3000mm Βουρτσάκι 15x3000mm	Adw
Frame fixed width (S61510) Πλάτος κάσας σταθερού		1 τεμ.-piece	2000686001		Outer glazing gasket Λάστιχο τζαμιού έξω	4Bw+4Bh
Frame fixed height (S61510) Ύψος κάσας σταθερού		1 τεμ.-piece	2000900X01		Glazing wedge gasket Λάστιχο σφήνα	4Bw+4Bh
Kickplate width (S61906) Πλάτος ταμπλά		1 τεμ.-piece	1132324200		Crimp corner cleat Πρεσαριστή γωνία σύνδεσης	2 τεμ.-pieces
Reverse profile height (S61964) Ύψος προφίλ αντεπιστροφής		1 τεμ.-piece	1133305600		Crimp corner cleat Πρεσαριστή γωνία σύνδεσης	2 τεμ.-pieces
Sash width (S61534) Πλάτος φύλλου		2 τεμ.-pieces	1134321300		Crimp corner cleat Πρεσαριστή γωνία σύνδεσης	4 τεμ.-pieces
Sash height (S61534) Ύψος φύλλου		2 τεμ.-pieces	1132906100		Crimp corner cleat Πρεσαριστή γωνία σύνδεσης	4 τεμ.-pieces
Add on profile width (S61598) Πλάτος πρόσθετου		1 τεμ.-piece	1132319600		Crimp corner cleat Πρεσαριστή γωνία σύνδεσης	1 τεμ.-piece
Glazing bead width Πλάτος πηχάκι		2 τεμ.-pieces	1132310200		Crimp corner cleat Πρεσαριστή γωνία σύνδεσης	1 τεμ.-piece
Glazing bead height Ύψος πηχάκι		2 τεμ.-pieces	1807701100		Alignment corner Γωνία επιπεδότητας	6 τεμ.-pieces
Glazing bead fixed width Πλάτος πηχάκι σταθερού		2 τεμ.-pieces	1807728000		Alignment corner Γωνία επιπεδότητας	5 τεμ.-pieces
Glazing bead fixed height Ύψος πηχάκι σταθερού		2 τεμ.-pieces	1607723000		Inside T cleat Εσωτερικός σύνδεσμος Ταυ	1 τεμ.-piece
Reverse glazing bead height (S77010) Ύψος πηχάκι αντεπιστροφής		1 τεμ.-piece	1607723002		Outside T cleat Εξωτερικός σύνδεσμος Ταυ	1 τεμ.-piece
Glazing width Πλάτος τζαμιού		1 τεμ.-piece	1607733200		Inside T cleat Εσωτερικός σύνδεσμος Ταυ	4 τεμ.-pieces
Glazing height Ύψος τζαμιού			1607733201		Outside T cleat Εξωτερικός σύνδεσμος Ταυ	2 τεμ.-pieces
Glazing width Πλάτος τζαμιού		1 τεμ.-piece	1607733202		Outside T cleat Εξωτερικός σύνδεσμος Ταυ	2 τεμ.-pieces
Glazing height Ύψος τζαμιού			1657700100		T cleat for wing Right Σύνδεσμος κάσας-ταυ Δεξιός	1 τεμ.-piece
			OR			
			1657700200		T cleat for wing Left Σύνδεσμος κάσας-ταυ Αριστερός	1 τεμ.-piece

Accessory list - Λίστα εξαρτημάτων			
Code - Κωδικός	Accessory Εξάρτημα	Description Περιγραφή	Quantity - Ποσότητα
4706158403		Slide for lock opening outwards MD61 Γλίστρα για κλειδαριά ανοιγόμενης έξω MD61	1 τεμ.-piece
3101150103		Weep hole end cap Τάπα απορροής	Min number of caps: Ελάχιστος αριθμός ταπών: Per field : 2 τεμ./pieces Max distance between: 600mm
3106117003		End cap for door without threshold MD61 Τάπα κάσας για πόρτα χωρίς κατωκάσι MD61	1 ζευγ.-pair
3106159803		End cap S61598 for single sash door MD61 Τάπα πρόσθετου S61598 για μονόφυλλη πόρτα MD61	1 ζευγ.-pair
3131502200		NRG Bar	Fw1+2Fh
3132501500		NRG Bar	2Sw+2Sh
3132001000		NRG Bar	Fw2+Fh
3131007300		NRG Bar	Fw3
2900000400		Setting block 4mm Τακάκι τζαμιού 4mm	Min 12 τεμ.-pieces
2900000500		Setting block 5mm Τακάκι τζαμιού 5mm	Min 12 τεμ.-pieces
3131003200		Underglazing foam 32x10 Αφρώδες θερμομονωτικό 32x10	2Fw+4Fh
3130502500		Underglazing foam 25x5 Αφρώδες θερμομονωτικό 25x5	Fw1+2Fw2+2Fh

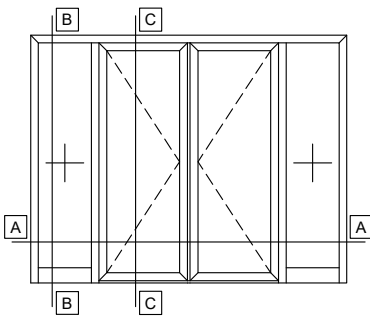

SCALE 1:4
A-A

18

DOUBLE LEAF DOOR OUTWARD OPENING WITH
GLASS PANEL, WITH TWO FIXED SIDE PANELS
ΔΙΦΥΛΛΗ ΠΟΡΤΑ ΑΝΟΙΓΟΜΕΝΗ ΕΞΩ ΜΕ
ΥΑΛΟΠΙΝΑΚΑ, ΜΕ ΔΥΟ ΣΤΑΘΕΡΑ ΕΚΑΤΕΡΩΘΕΝ

Rotate view 90°
Κάθετη απεικόνιση 90°

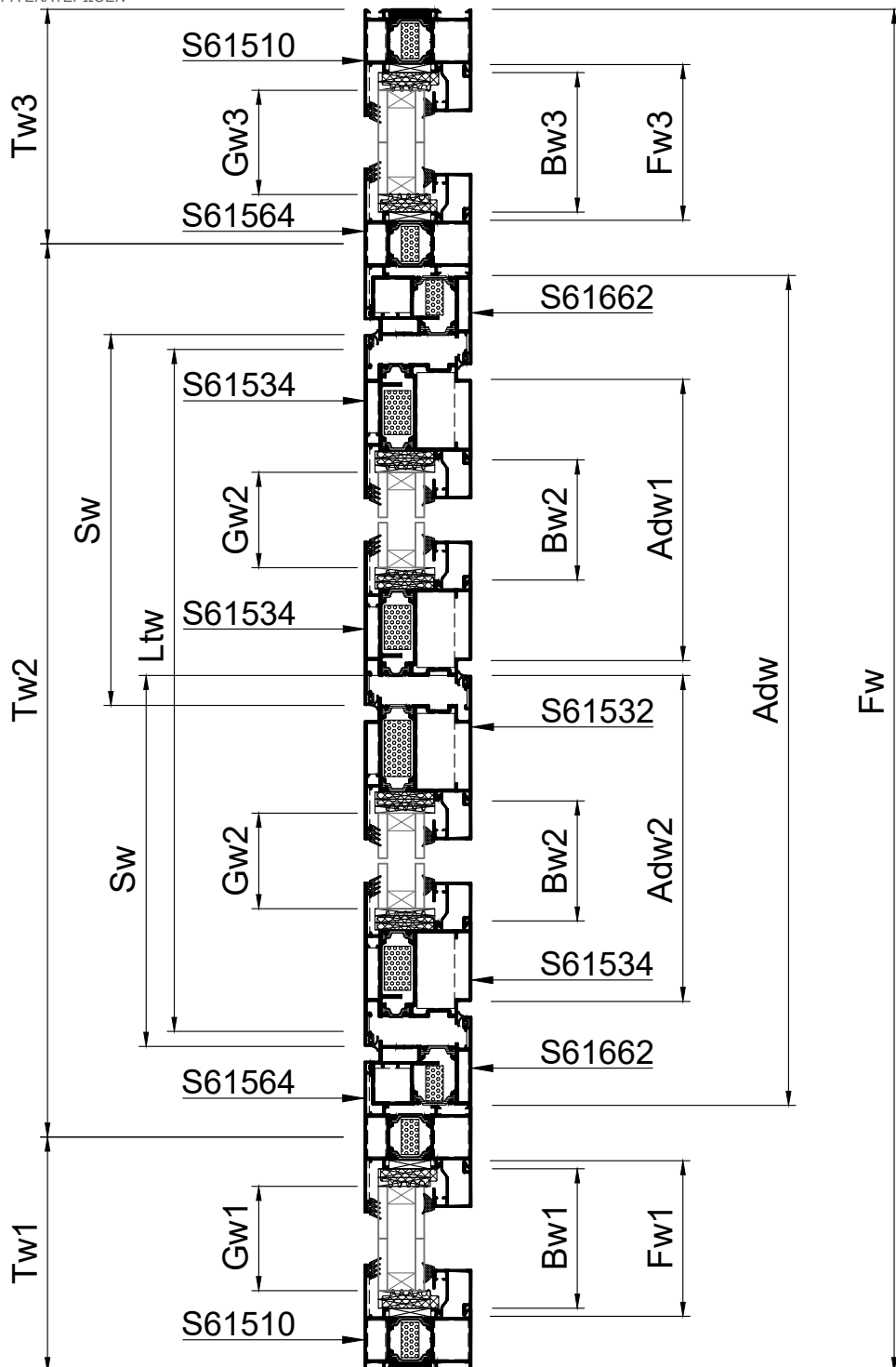

SCALE 1:2
B-B

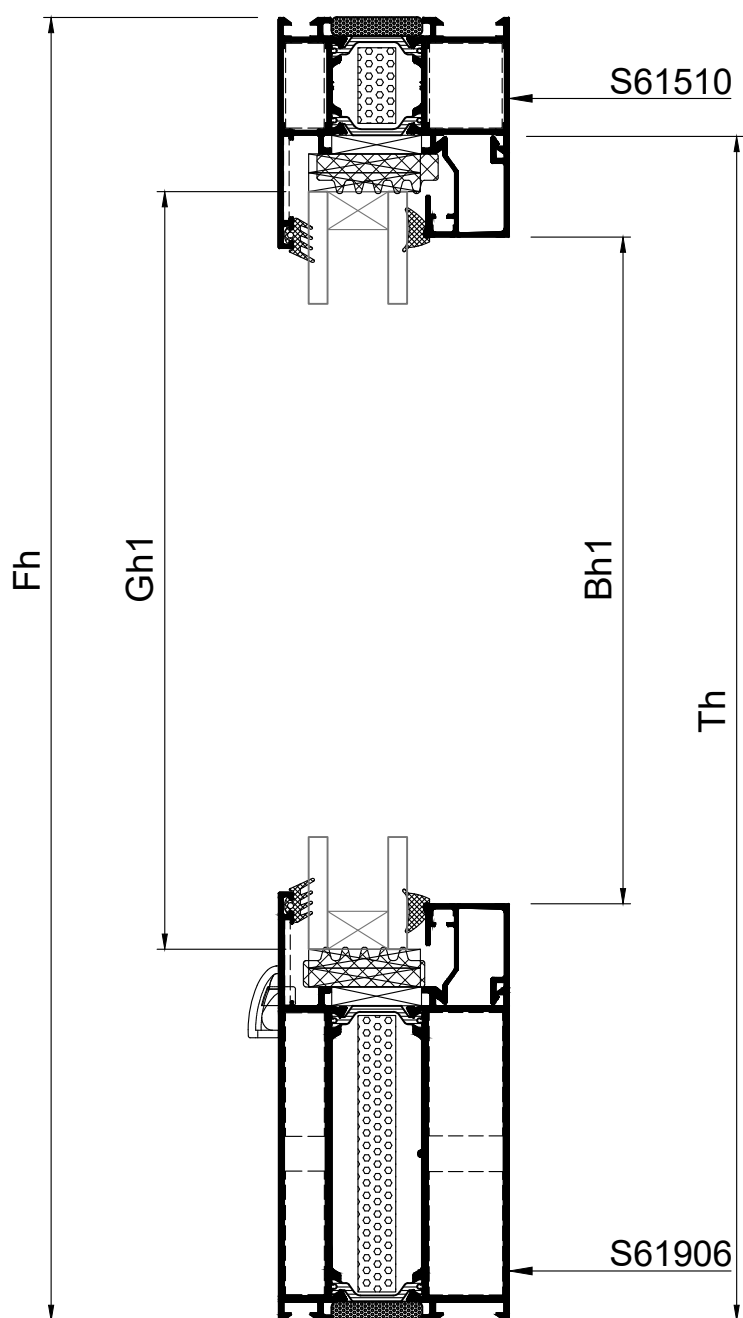

SCALE 1:2
C-C

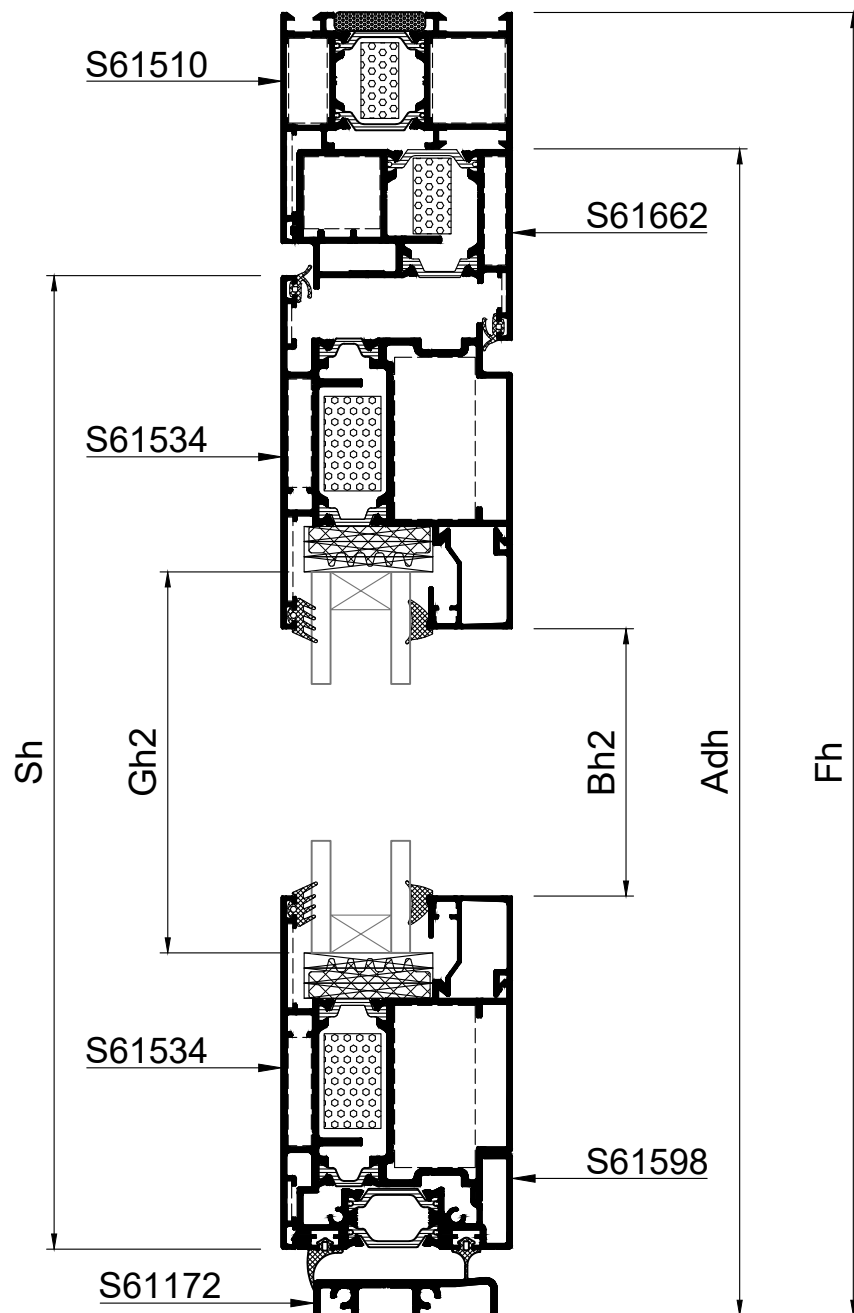

Profile cuttings - Κοπές προφίλ			Accessory list - Λίστα εξαρτημάτων			
			Code - Κωδικός	Accessory Εξάρτημα	Description Περιγραφή	Quantity - Ποσότητα
Frame width (S61510) Πλάτος κάσας		1 τεμ.-piece	2200093003		Seal gasket sash Ελαστικό φτερό φύλλου	Tw2+2Fh+2Sw+4Sh
Frame height (S61510) Ύψος κάσας		1 τεμ.-piece	2501117001		Add on gasket Ελαστικό για πρόσθετο	Adw1+Adw2
Frame height (S61510) Ύψος κάσας		1 τεμ.-piece	6201150000		Sealing brush 15x3000mm Βουρτσάκι 15x3000mm	Adw1+Adw2
Kickplate width (S61906) Πλάτος ταμπλά		2 τεμ.-pieces	2000686001		Outer glazing gasket Λάστιχο τζαμιού έξω	8Bw+8Bh
Low threshold width (S61172) Πλάτος χαμηλού κατωκασίου		1 τεμ.-piece	2000900X01		Glazing wedge gasket Λάστιχο σφήνα	8Bw+8Bh
Transom height (S61564) Ύψος ταν		2 τεμ.-pieces	1132319600		Crimp corner cleat Πρεσσαριστή γωνία σύνδεσης	2 τεμ.-pieces
Sash width (S61534) Πλάτος φύλλου		4 τεμ.-pieces	1132310200		Crimp corner cleat Πρεσσαριστή γωνία σύνδεσης	2 τεμ.-pieces
Sash height (S61534) Ύψος φύλλου		3 τεμ.-pieces	1134321300		Crimp corner cleat Πρεσσαριστή γωνία σύνδεσης	8 τεμ.-pieces
Sash height (S61532) Ύψος φύλλου		1 τεμ.-piece	1132906100		Crimp corner cleat Πρεσσαριστή γωνία σύνδεσης	8 τεμ.-pieces
Add on profile width (S61662) Πλάτος πρόσθετου		1 τεμ.-piece	1131920100		Crimp corner cleat Πρεσσαριστή γωνία σύνδεσης	2 τεμ.-pieces
Add on profile height (S61662) Ύψος πρόσθετου		1 τεμ.-piece	1132905600		Crimp corner cleat Πρεσσαριστή γωνία σύνδεσης	2 τεμ.-pieces
Add on profile height (S61662) Ύψος πρόσθετου		1 τεμ.-piece	1807701100		Alignment corner Γωνία επιπεδότητας	8 τεμ.-pieces
Add on profile width (S61598) Πλάτος πρόσθετου		1 τεμ.-piece	1807728000		Alignment corner Γωνία επιπεδότητας	10 τεμ.-pieces
Add on profile width (S61598) Πλάτος πρόσθετου		1 τεμ.-piece	1607723000		Inside T cleat Εσωτερικός σύνδεσμος Ταυ	2 τεμ.-pieces
			1607723001		Outside T cleat Εξωτερικός σύνδεσμος Ταυ	2 τεμ.-pieces
			1607733200		Inside T cleat Εσωτερικός σύνδεσμος Ταυ	8 τεμ.-pieces
			1607733201		Outside T cleat Εξωτερικός σύνδεσμος Ταυ	8 τεμ.-pieces
			1657700100		T cleat for wing Right Σύνδεσμος κάσας-ταν Δεξιάς	4 τεμ.-pieces
			1657700200		T cleat for wing Left Σύνδεσμος κάσας-ταν Αριστεράς	4 τεμ.-pieces

Profile cuttings - Κοπές προφίλ			Accessory list - Λίστα εξαρτημάτων			
			Code - Κωδικός	Accessory Εξάρτημα	Description Περιγραφή	Quantity - Ποσότητα
Glazing bead fixed width Πλάτος πηχάκι σταθερού	Bw1=Tw1-54	4 τεμ.-pieces	4706158403		Slide for lock opening outwards MD61 Γλίστρα για κλειδαριά ανοιγόμενης έξω MD61	1 τεμ.-piece
	Bw3=Tw3-54					
Glazing bead fixed height Ύψος πηχάκι σταθερού	Bh1=Fh-168	4 τεμ.-pieces	3101150103		Weep hole end cap Τάπα απορροής	Min number of caps: Ελάχιστος αριθμός ταπών: Per field : 2 τεμ./pieces Max distance between: 600mm
Glazing bead width Πλάτος πηχάκι	Bw2=Sw-142.4	4 τεμ.-pieces	3106117203		End cap for low threshold MD61 Τάπα χαμηλού κατωκασίου MD61	1 ζευγ.-pair
Glazing bead height Ύψος πηχάκι	Bh2=Sh-186.4	4 τεμ.-pieces	3106117003		End cap for door without threshold MD61 Τάπα κάσας για πόρτα χωρίς κατωκάσι MD61	1 ζευγ.-pair
Glazing width Πλάτος τζαμιού	Gw1=Tw1-74	2 τεμ.-pieces	3106159803		End cap S61598 for single sash door MD61 Τάπα πρόσθετου S61598 για μονόφυλλη πόρτα MD61	2 ζευγ.-pair
	Gw3=Tw3-74					
Glazing height Ύψος τζαμιού	Gh1=Fh-144		3106159903		End cap S61598 for double sash door MD61 Τάπα πρόσθετου S61598 για δίφυλλη πόρτα MD61	1 ζευγ.-pair
Glazing width Πλάτος τζαμιού	Gw2=Sw-156.4	2 τεμ.-pieces	3106158203		End cap S61598 for single sash door MD61 Τάπα πρόσθετου S61598 για μονόφυλλη πόρτα MD61	2 ζευγ.-pair
Glazing height Ύψος τζαμιού	Gh2=Sh-156.4		3132001000		NRG Bar	Fw+Adw+6Fh
			3132501500		NRG Bar	4Sw+3Sh
			3131503200		NRG Bar	Sh
			3131007300		NRG Bar	Fw1+Fw3
			2900000400		Setting block 4mm Τακάκι τζαμιού 4mm	Min 24 τεμ.-pieces
			2900000500		Setting block 5mm Τακάκι τζαμιού 5mm	Min 24 τεμ.-pieces
			3131003200		Underglazing foam 32x10 Αφρώδες θερμομονωτικό 32x10	2Fw+8Fh
			3130502500		Underglazing foam 25x5 Αφρώδες θερμομονωτικό 25x5	Fw+Fw1+Fw3+2Fh

A large, abstract graphic on the left side of the page, composed of several overlapping yellow and orange geometric shapes, including triangles and parallelograms, creating a dynamic, angular composition.

GENERAL MILLINGS- TOOLING OPERATIONS ΓΕΝΙΚΕΣ ΚΑΤΕΡΓΑΣΙΕΣ

113 type crimping corner knives for frames
 Μαχαιρία γωνιάστρας γωνιών τύπου 113 για κάσες

S61586	8510200300
	8510200700
	8510200300
	8510200700

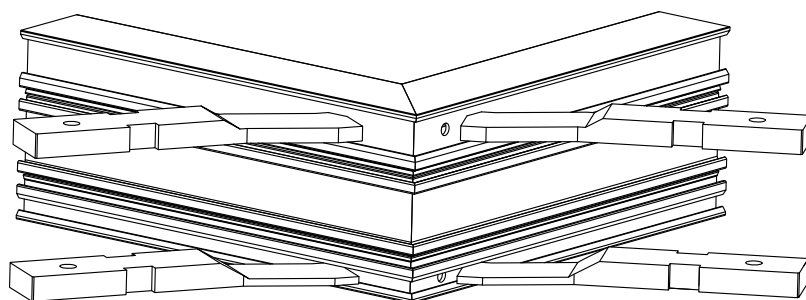
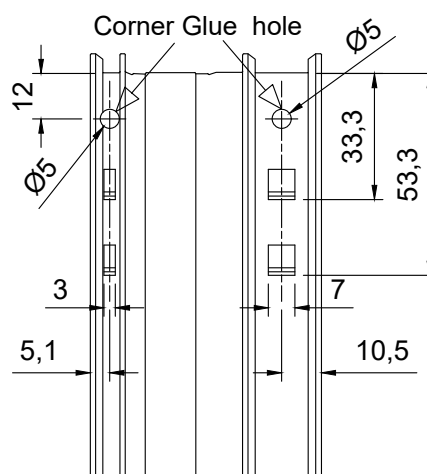
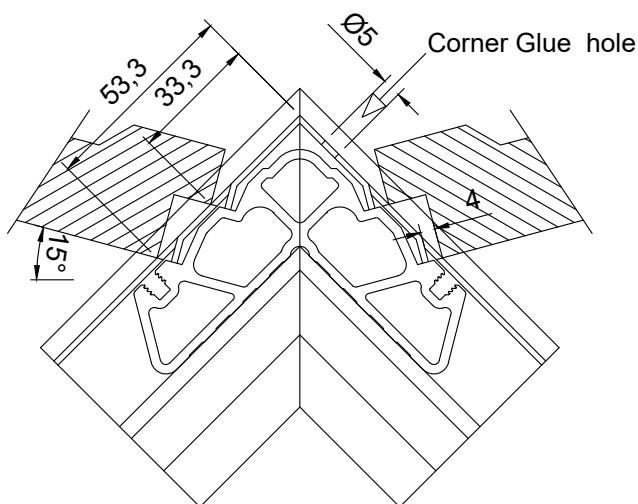

Crimp profiles with Knives

113 type crimping corner knives for frames
 Μαχαιρία γωνιάστρας γωνιών τύπου 113 για κάσες

S61510	8510200300
	8510200700
	8510200300
	8510200700

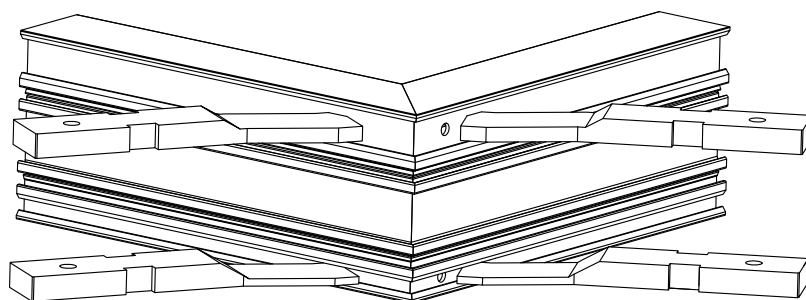
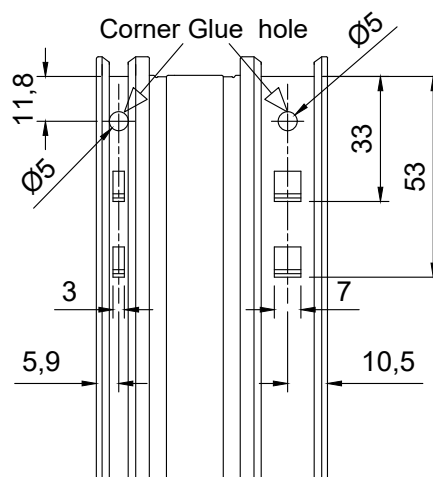
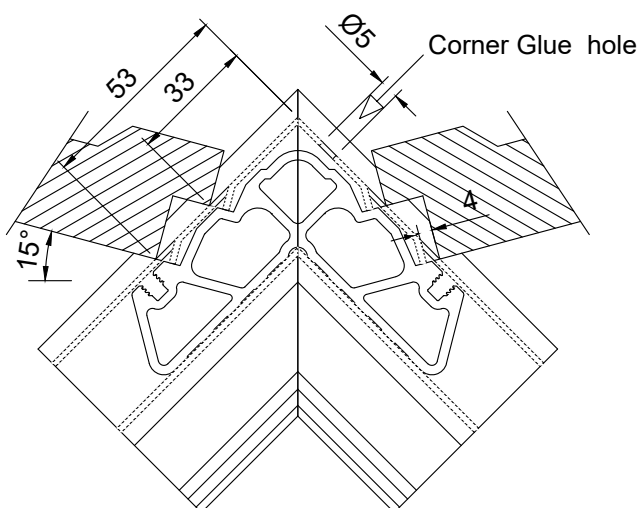

Crimp profiles with Knives

113 type crimping corner knives for frames
 Μαχαιρία γωνιάστρας γωνιών τύπου 113 για κάσες

S61514	8510200300
	8510200700
	8510200300
	8510200700

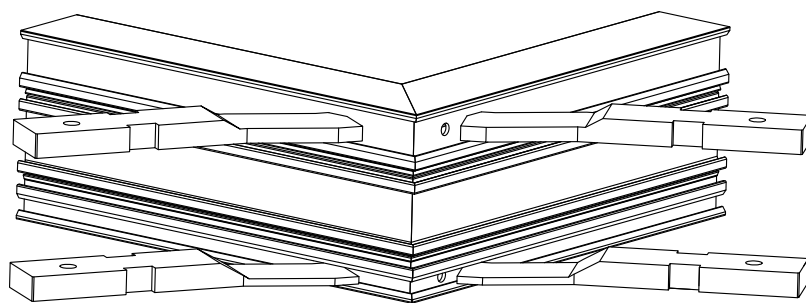
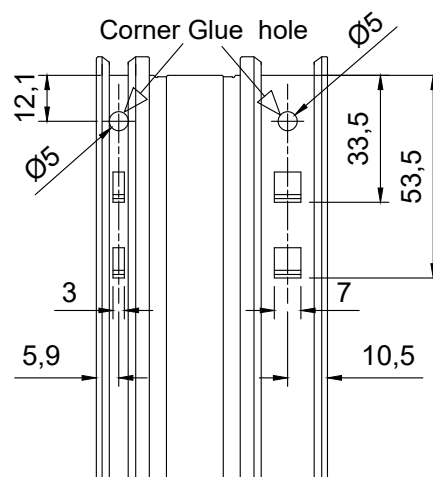
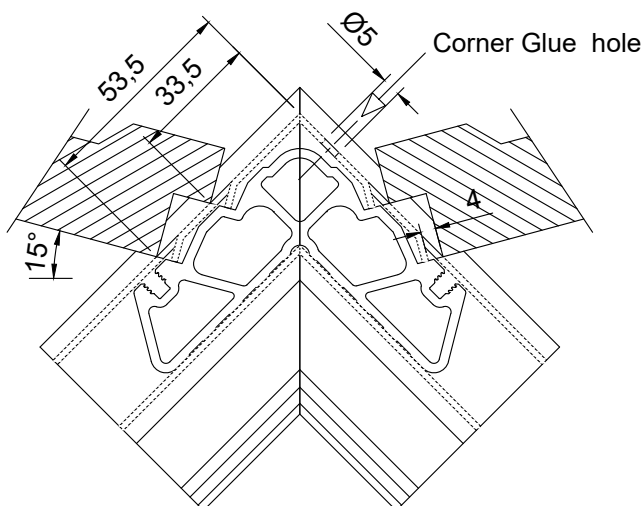

Crimp profiles with Knives

113 type corner cleat machining for frames Κατεργασίες γωνιών τύπου 113 για κάσες

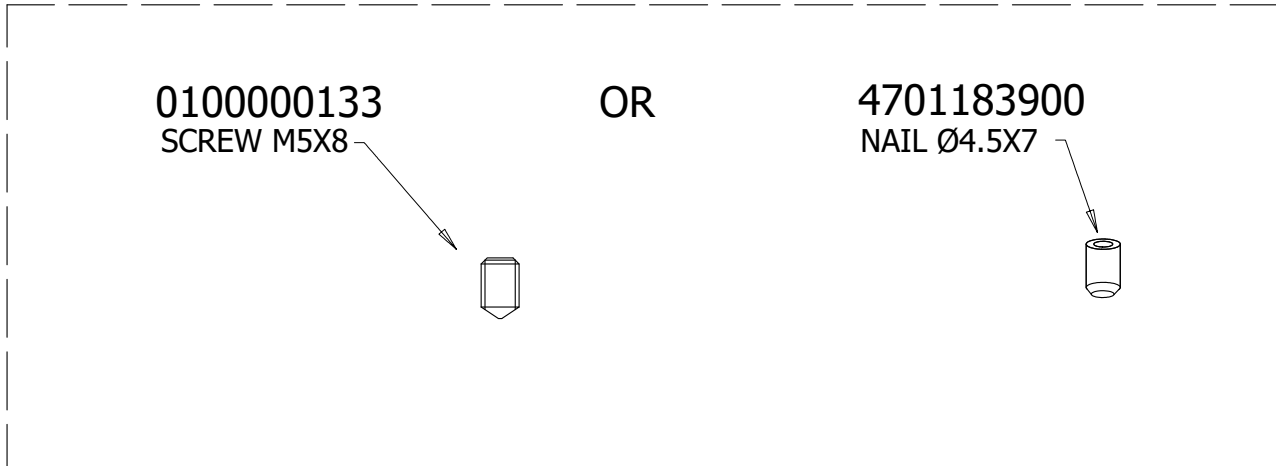

S61586

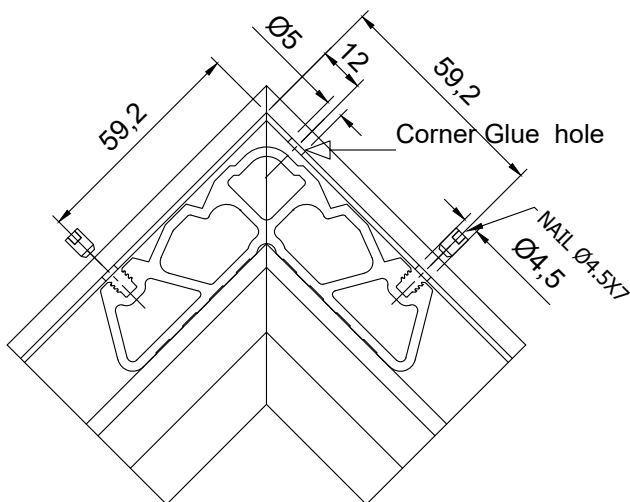

S61510

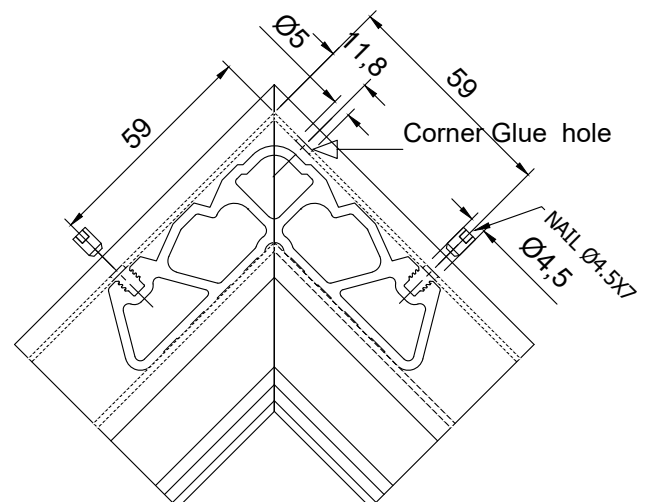

S61514

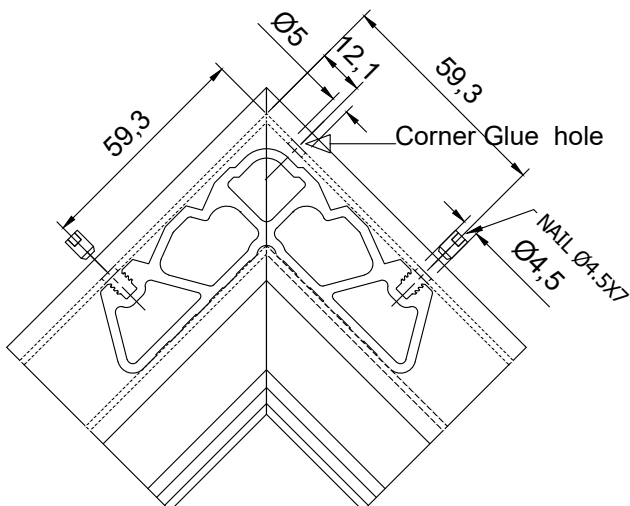

140 type crimping corner knives for frames
 Μαχαιρία γωνιάστρας γωνιών τύπου 140 για κάσες

S61510	8517700300
	8517700100
	8517700300
	8517700100

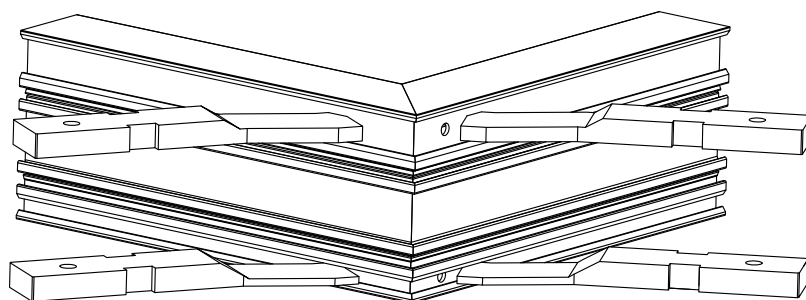
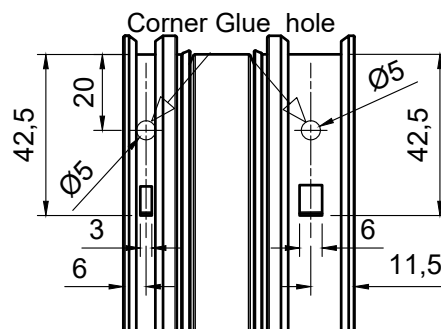
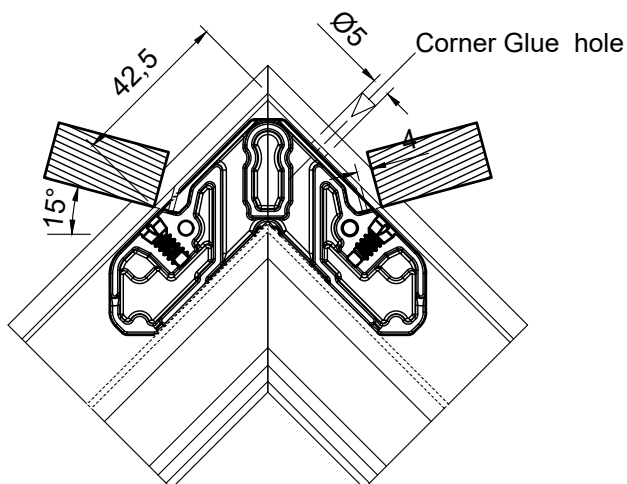

Crimp profiles with Knives

140 type crimping corner knives for frames
 Μαχαιρία γωνιάστρας γωνιών τύπου 140 για κάσες

S61514	8517700300
	8517700100
	8517700300
	8517700100

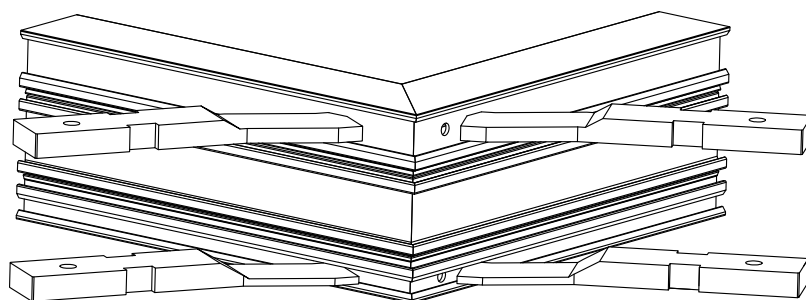
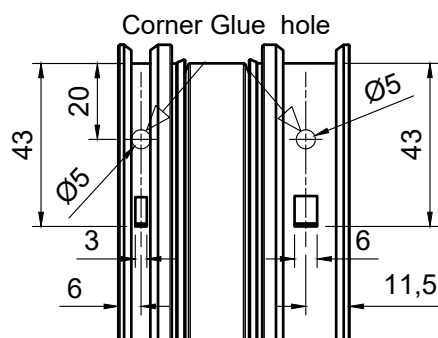
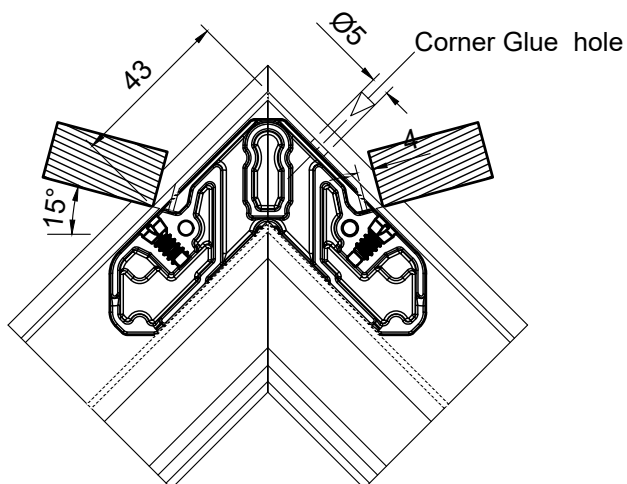

Crimp profiles with Knives

140 type corner cleat machining for frames
 Κατεργασίες γωνιών τύπου 140 για κάσες

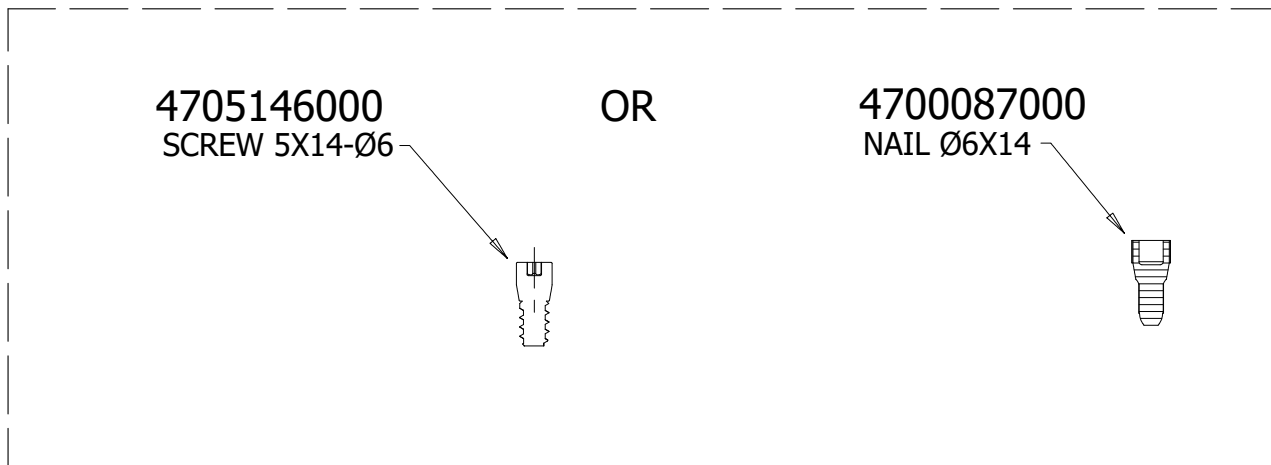

S61510

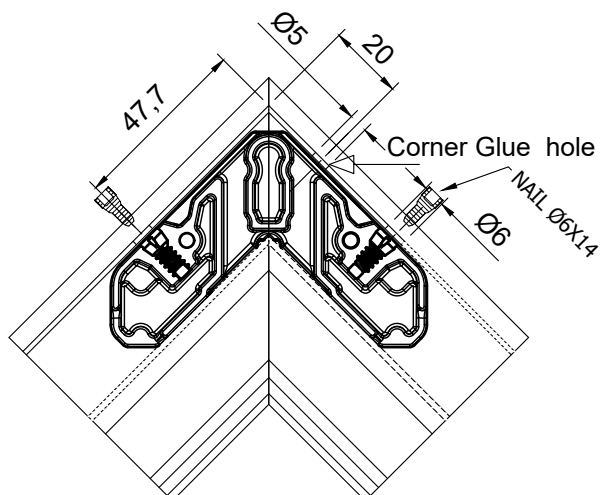

S61514

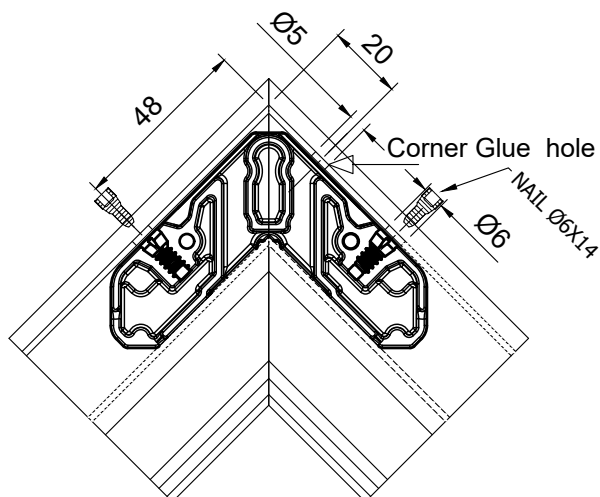

125 type corner cleat machining for frames
 Κατεργασίες γωνιών τύπου 125 για κάσες

S61510

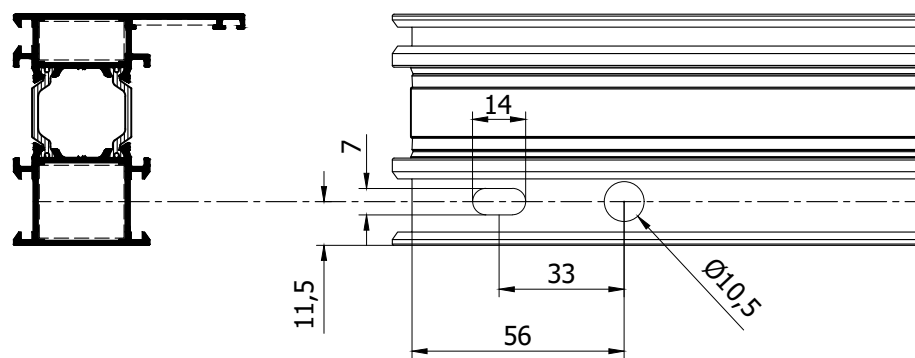

113 type crimping corner knives for sashes
 Μαχαίρια γωνιάστρας γωνιών τύπου 113 για φύλλα

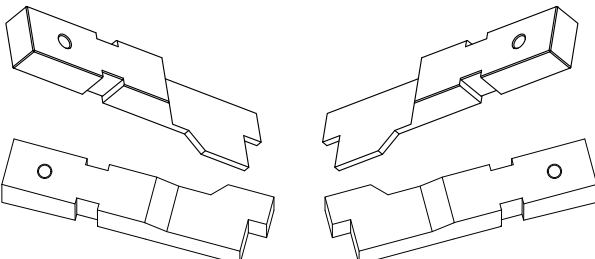
S61532,S61534,S61582,S61584	8510220000
	8510200700
	8510220000
	8510200700

8510200700

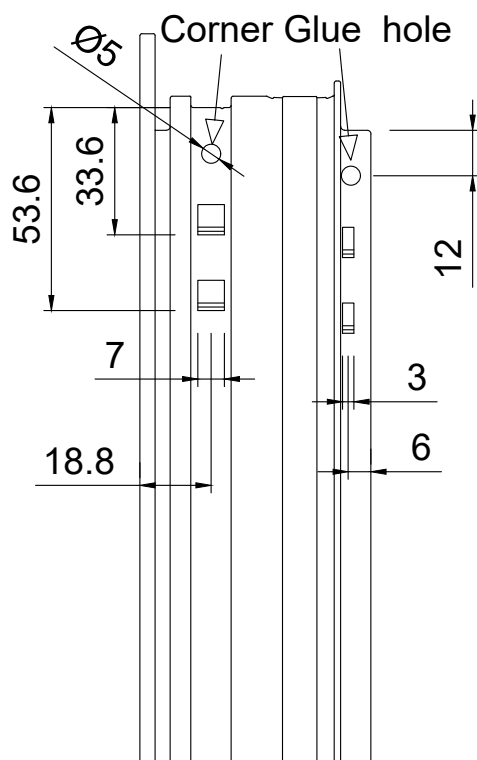
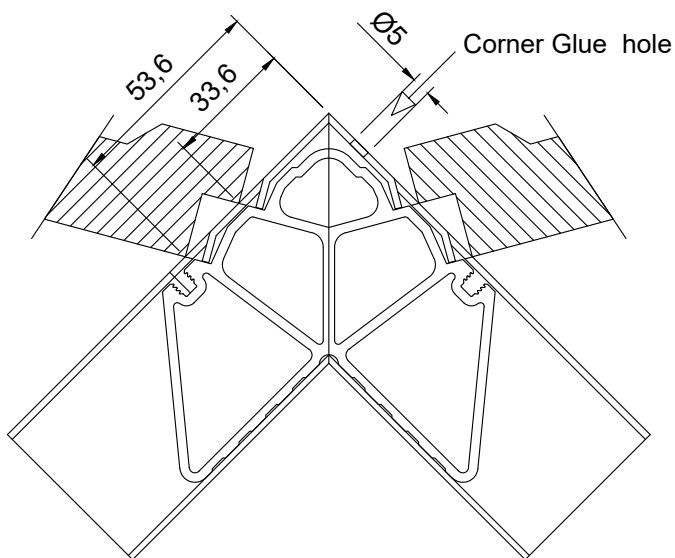

8510220000

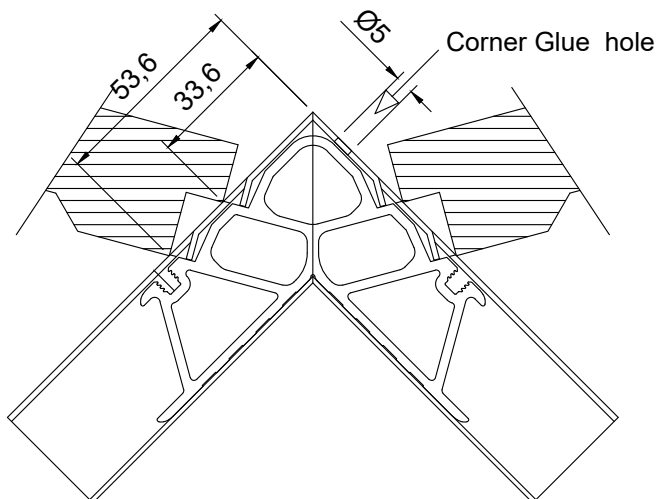

113 type corner cleat machining for sashes
 Κατεργασίες γωνιών τύπου 113 για φύλλα

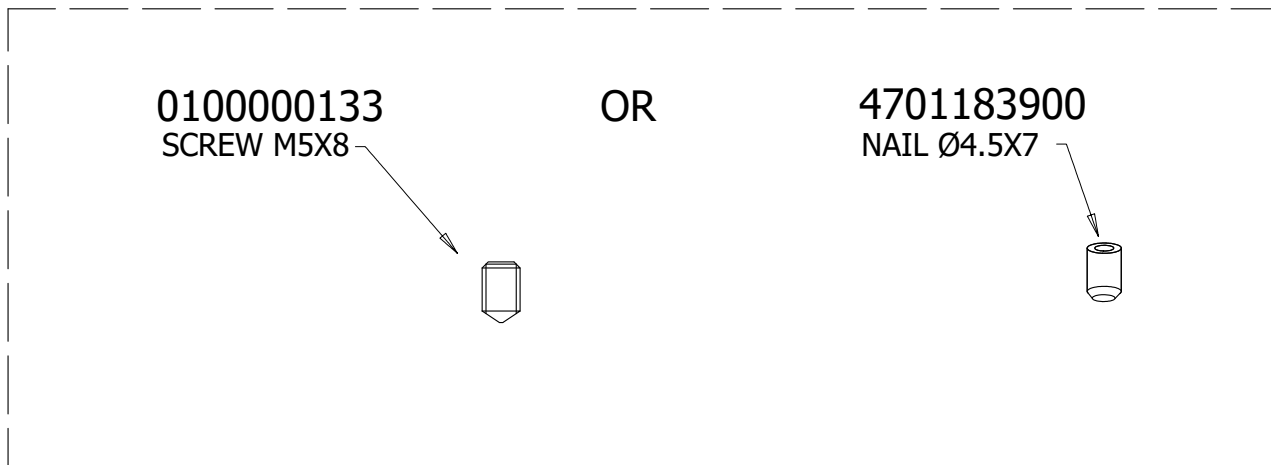

S61532,S61534,S61582,S61584

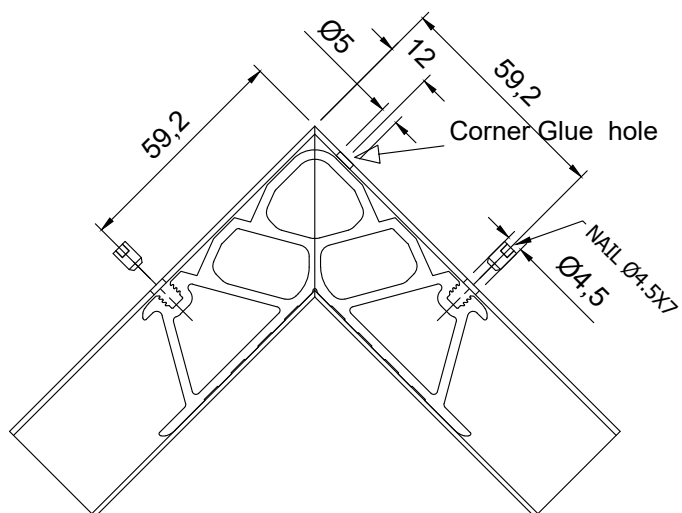
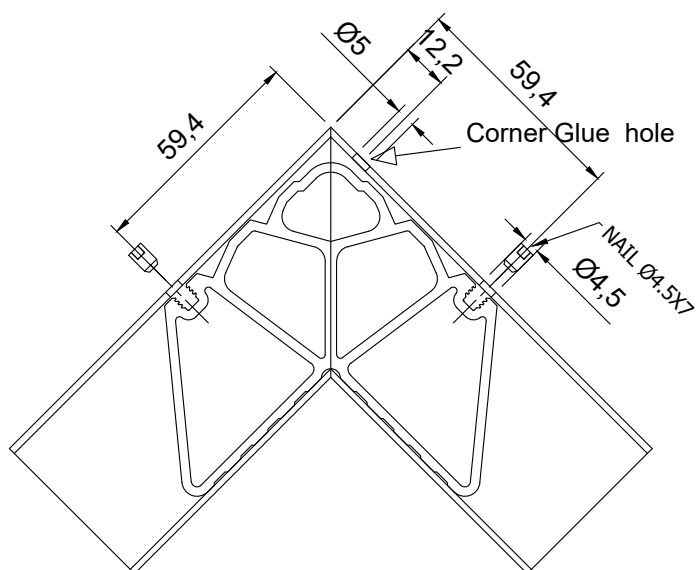

Sash drainage Απορροές φύλλου

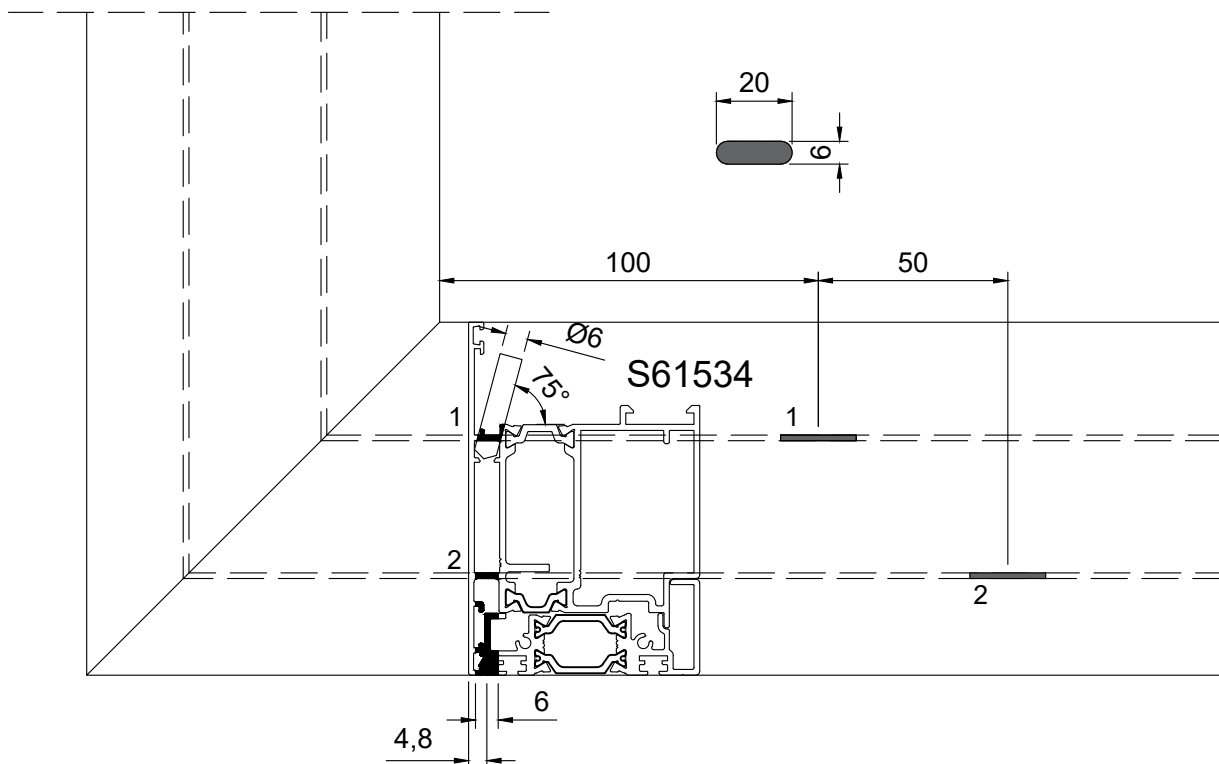
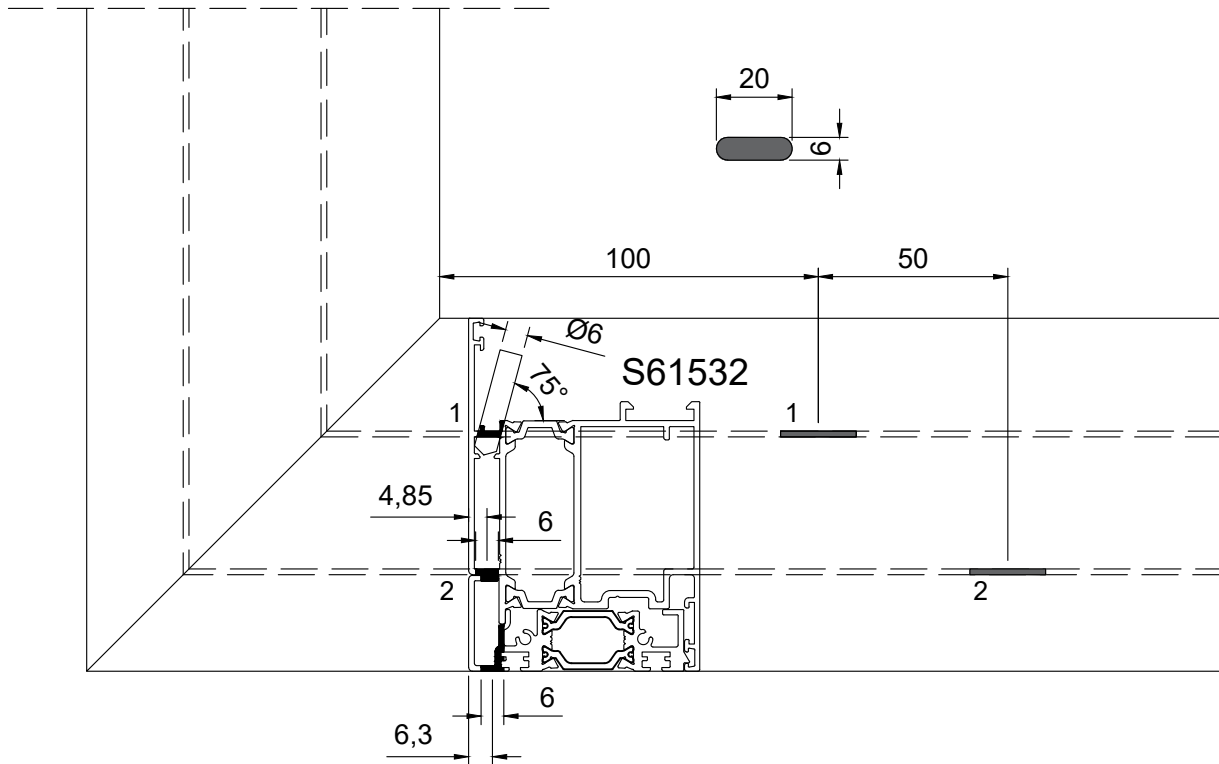

1 point lock machining
Κατεργασία κλειδαριάς 1 σημείου

1 point lock with strikeplate - 4407793500
Roller latch - 4407790100

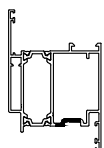
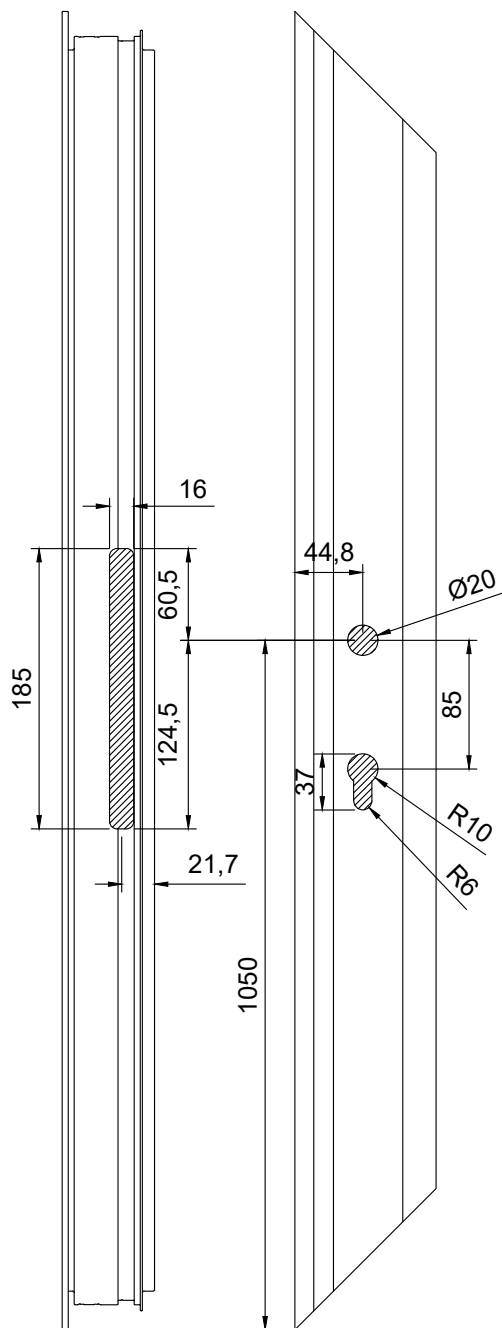
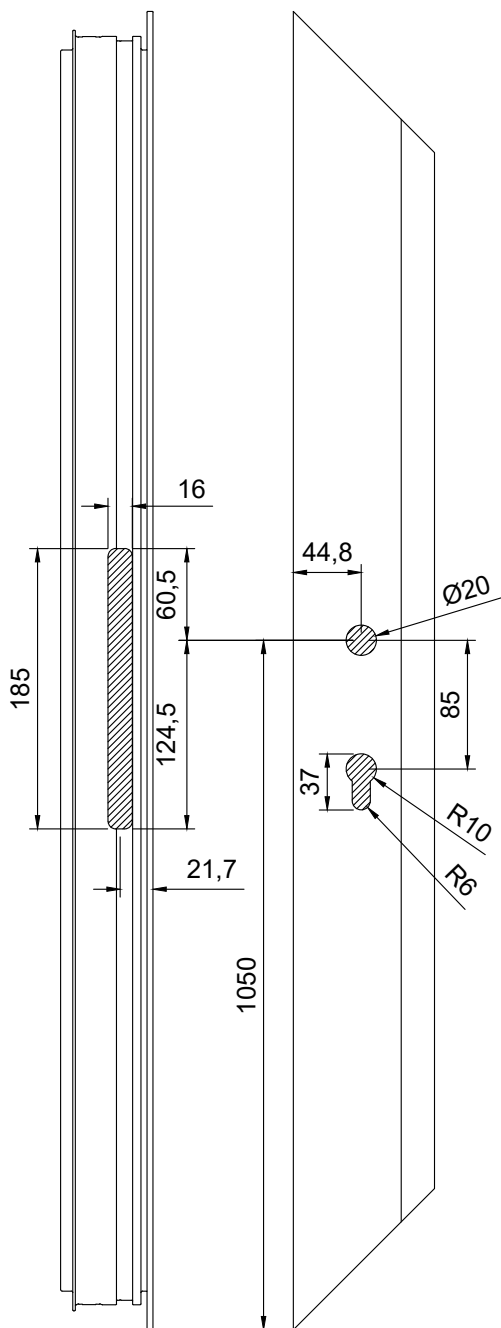

S61532

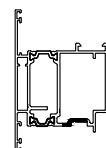
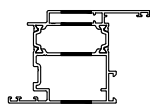

S61534

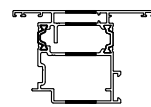

3 point lock machining Κατεργασία κλειδαριάς 3 σημείων

4405421700 (MR2) / 4154803100 (AUTOM)
with strikeplate 4153736800 / 4153736700 (Left/Right)

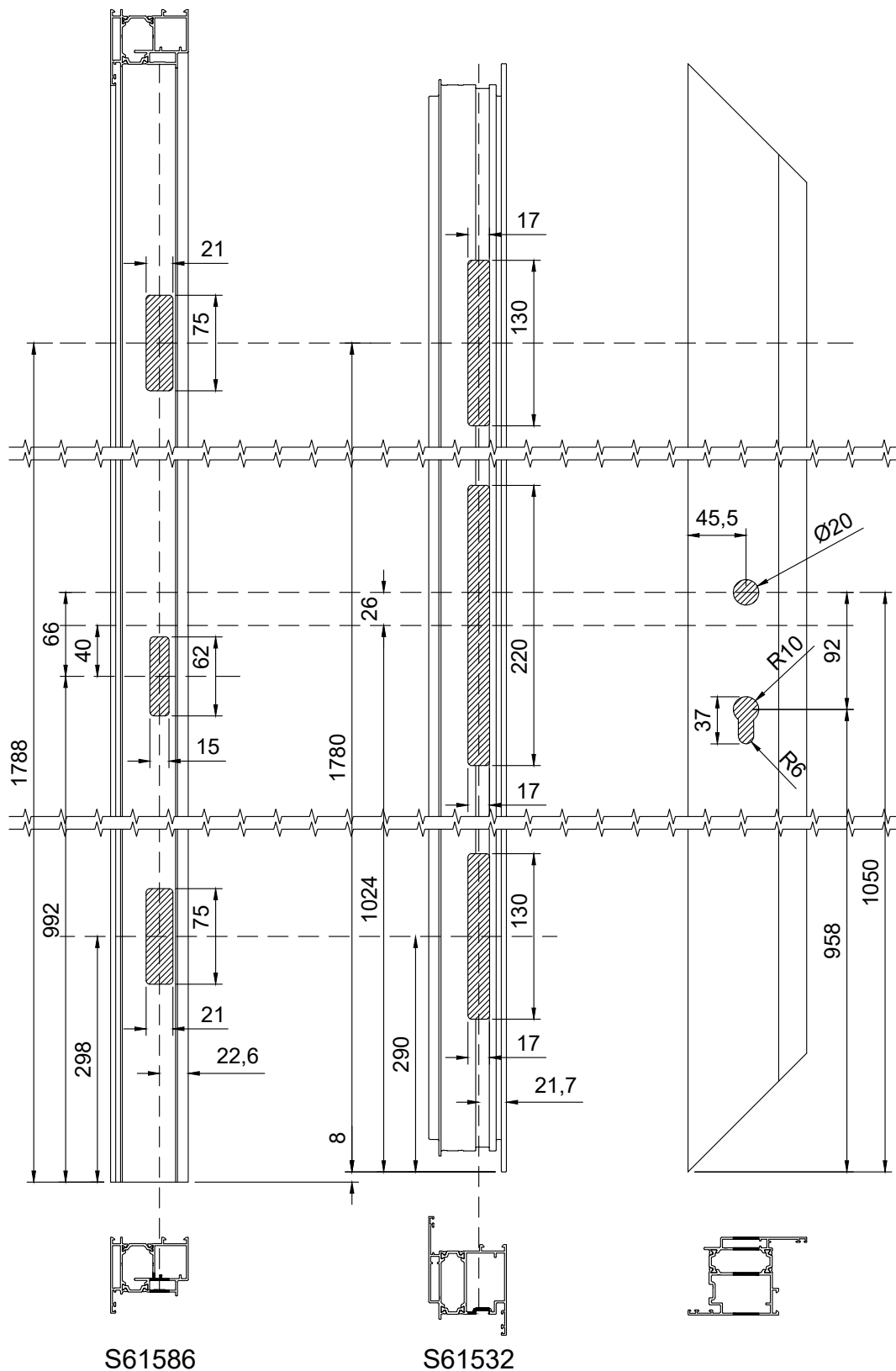

3 point lock machining Κατεργασία κλειδαριάς 3 σημείων

4405421700 (MR2) / 4154803100 (AUTOM)
with strikeplate 4153736800 / 4153736700 (Left/Right)

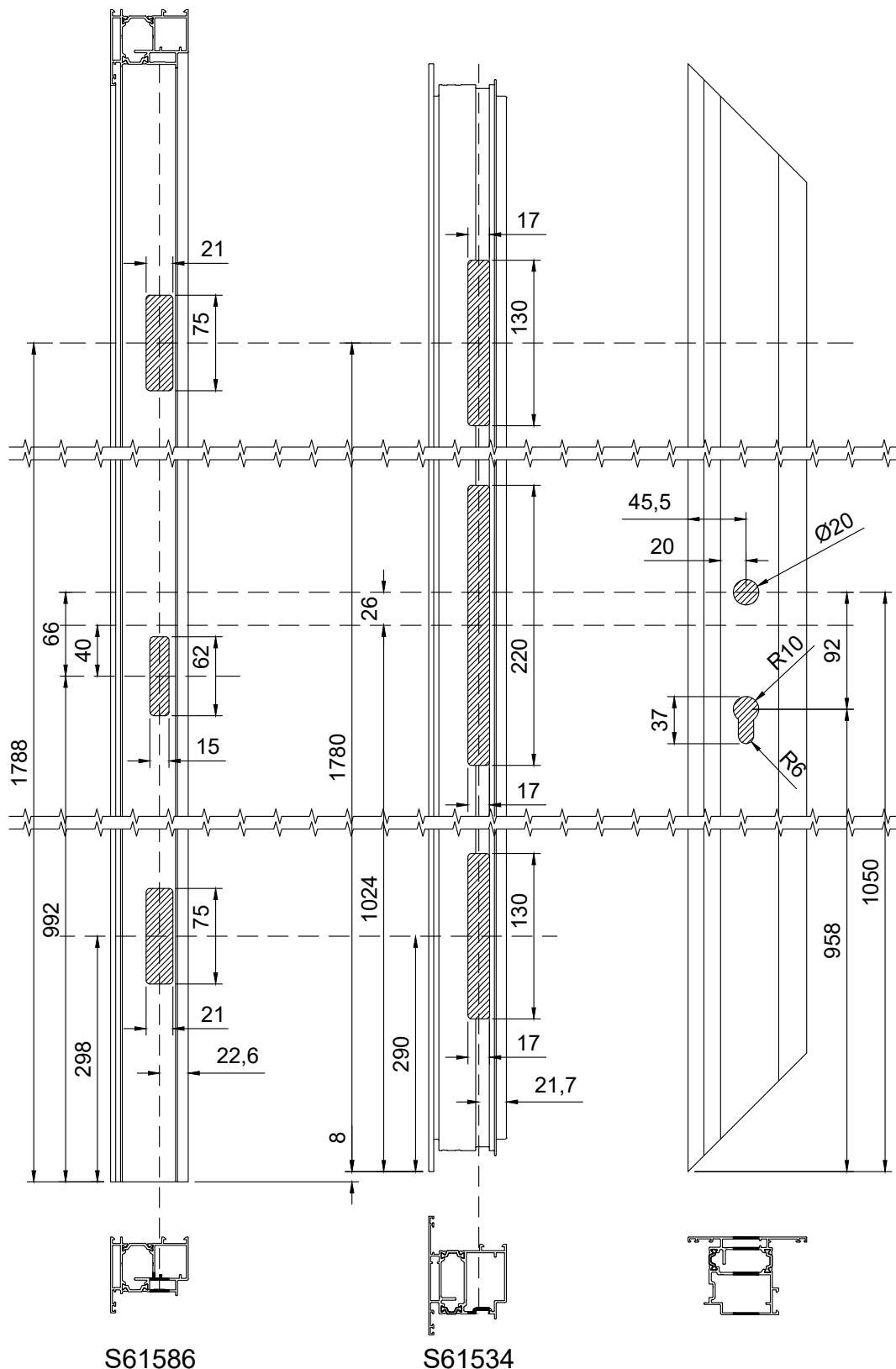

S61586

S61534

Double heavy duty door hinge Διπλός βαρέως τύπου μεντεσές πόρτας

36070002XX

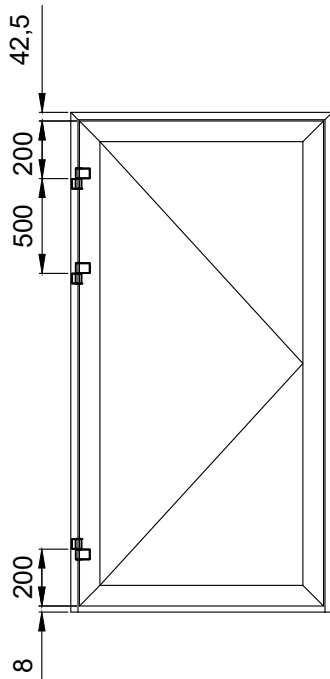

Ποσότητα Quantity	Βάρος Weight
2 μεντεσέδες 2 Hinges	160 kg
3 μεντεσέδες 3 Hinges	180 kg

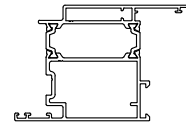

S61532

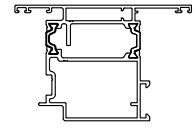

S61534

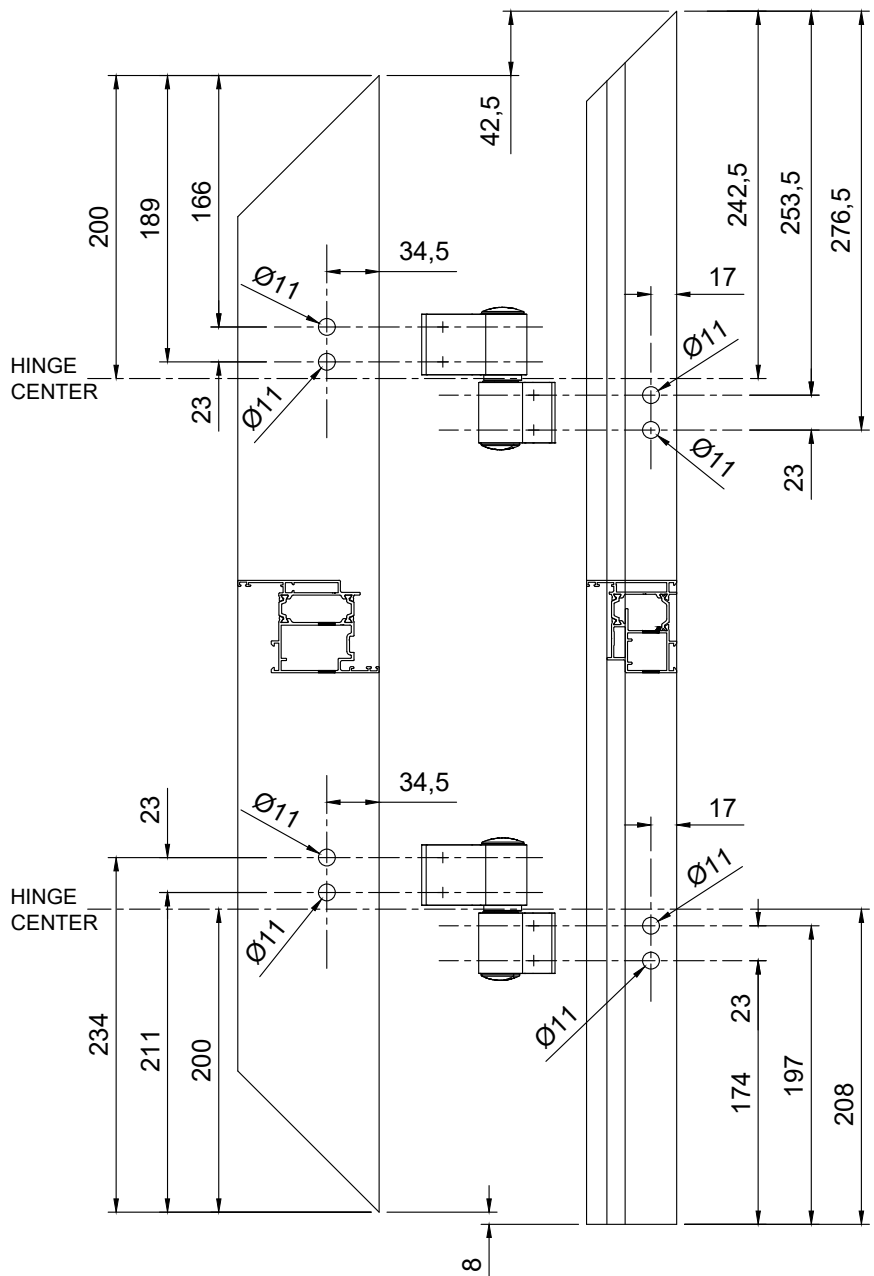
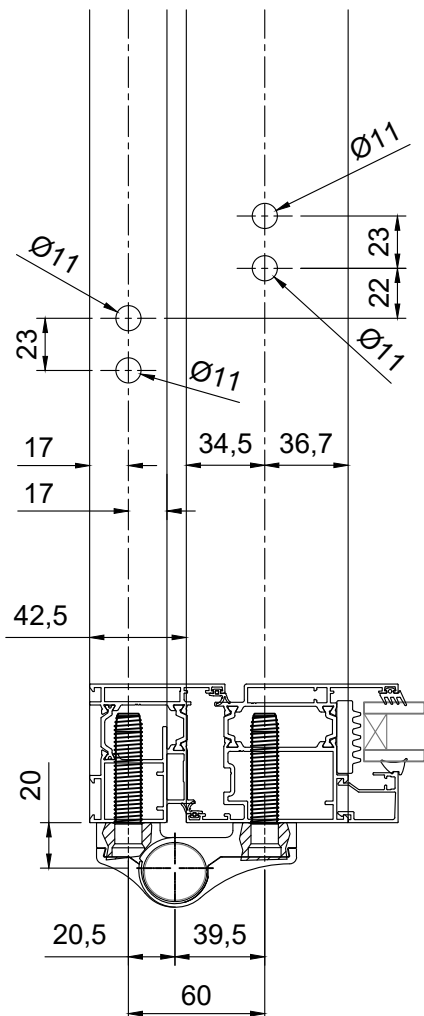

External heavy duty 3D hinge Μεντεσές βαρέως τύπου εξωτερικής τοποθέτησης 3D

36058901XX

Ποσότητα Quantity	Βάρος Weight
2 μεντεσέδες 2 Hinges	160 kg
3 μεντεσέδες 3 Hinges	180 kg

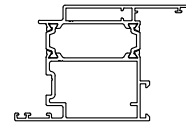

S61532

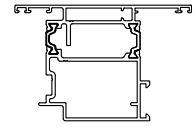

S61534

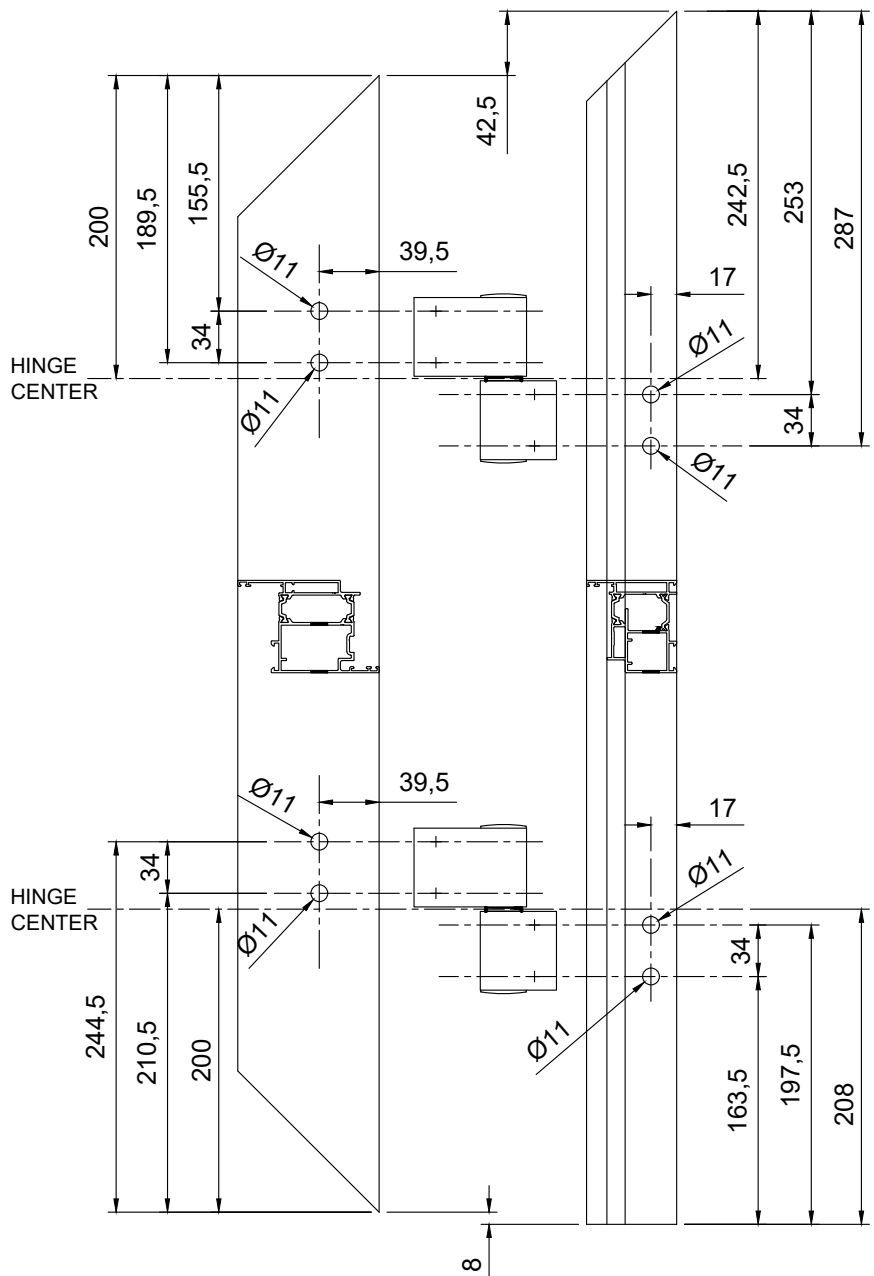
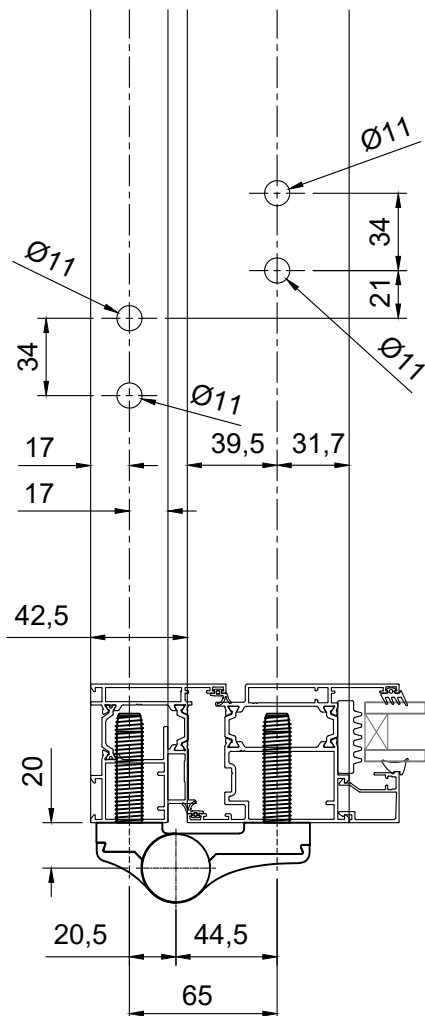
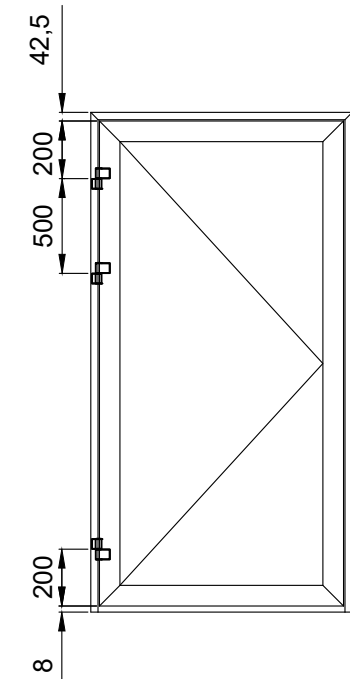

Machining for T-profile
Κατεργασία Ταυ

Machining tool / Φρέζα - 8526100000

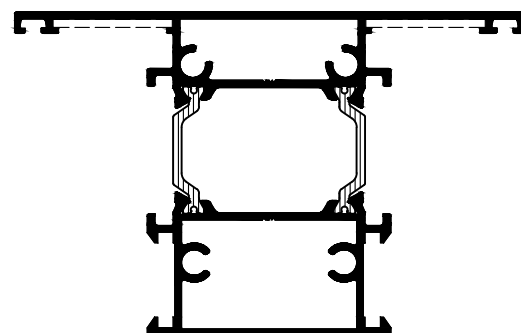
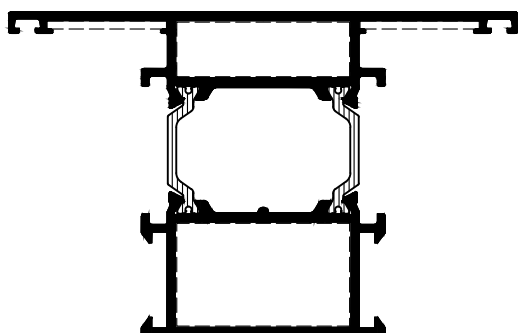
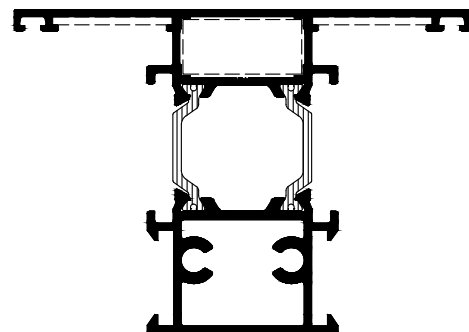
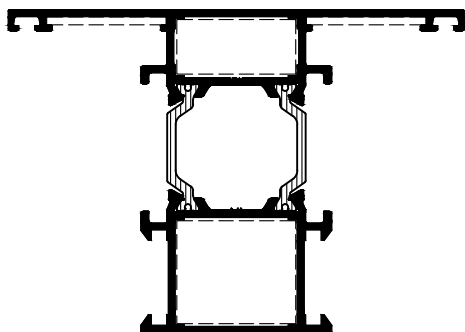
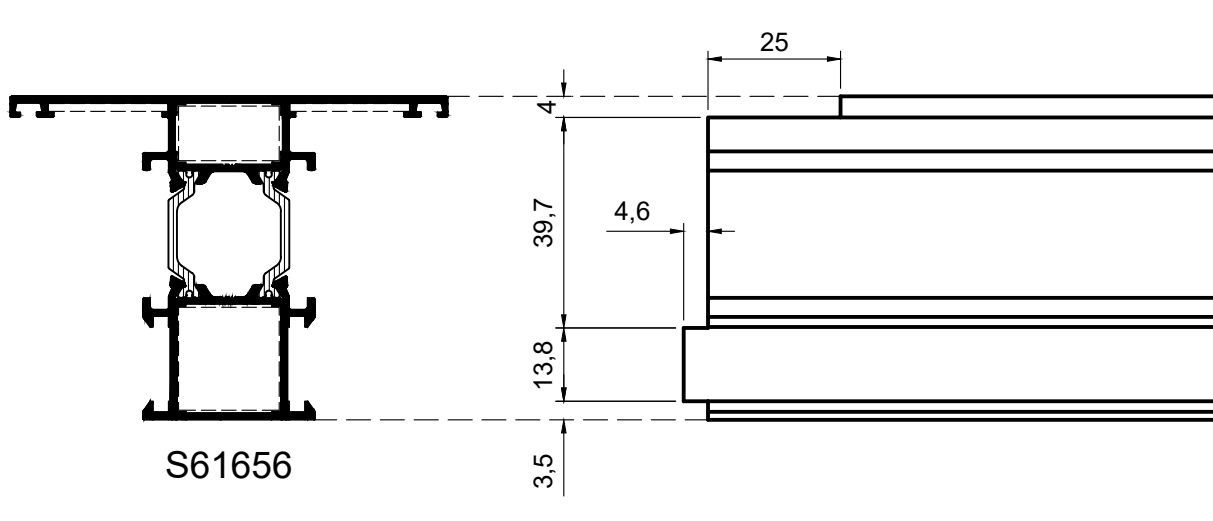

Machining for nails for T-profile Κατεργασία πείρου για Ταυ

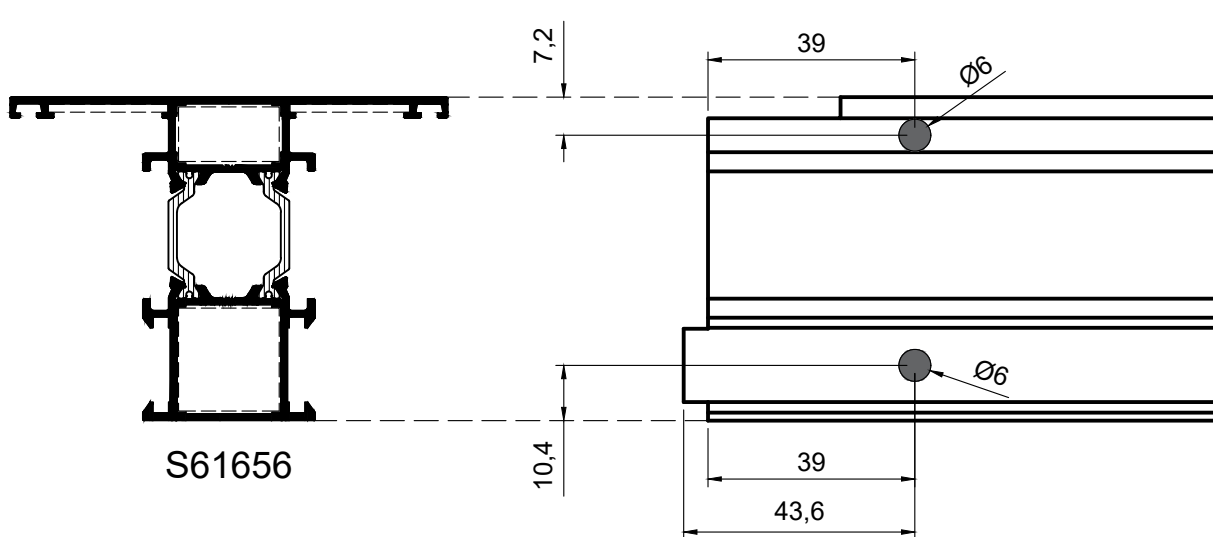

S61656

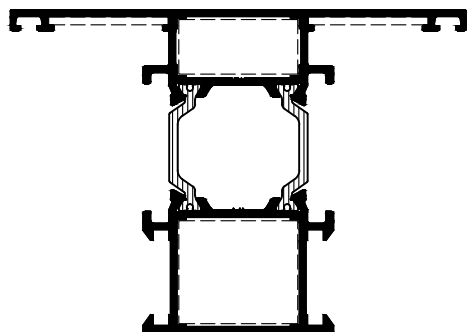

S61564

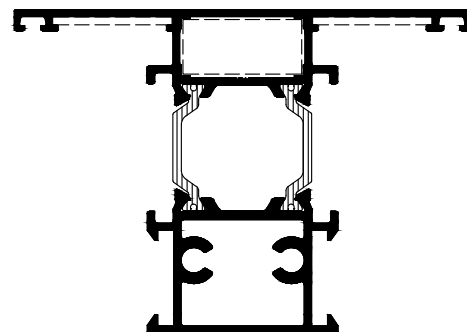

S61260

*nail only on the outer chamber

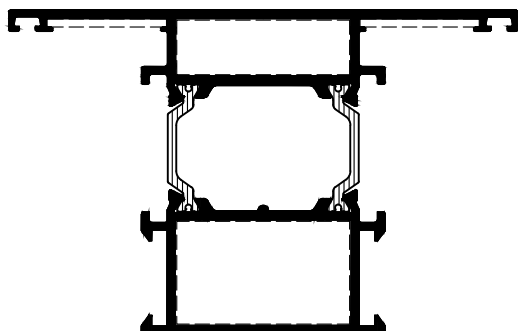

S61776

Frame machining for T-profile Κατεργασία κάσας για σύνδεση Ταυ

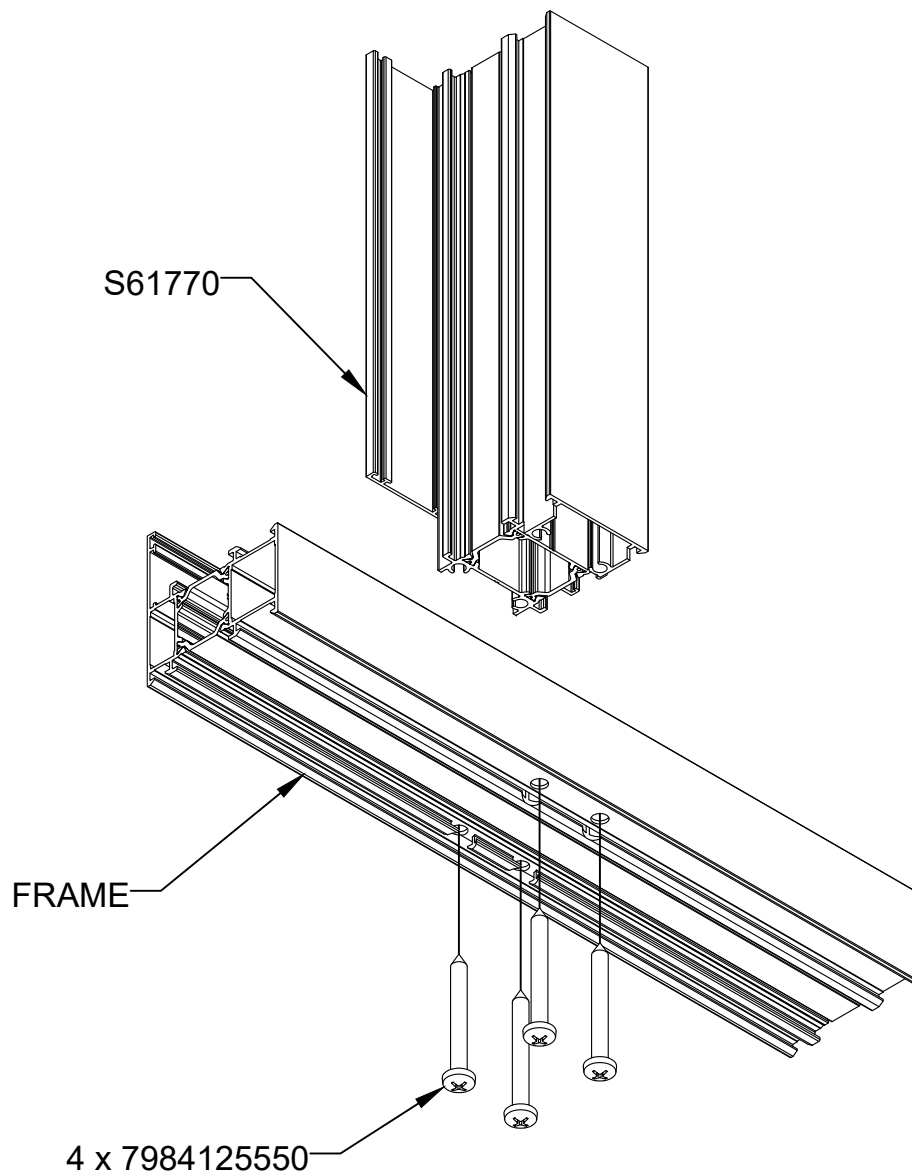
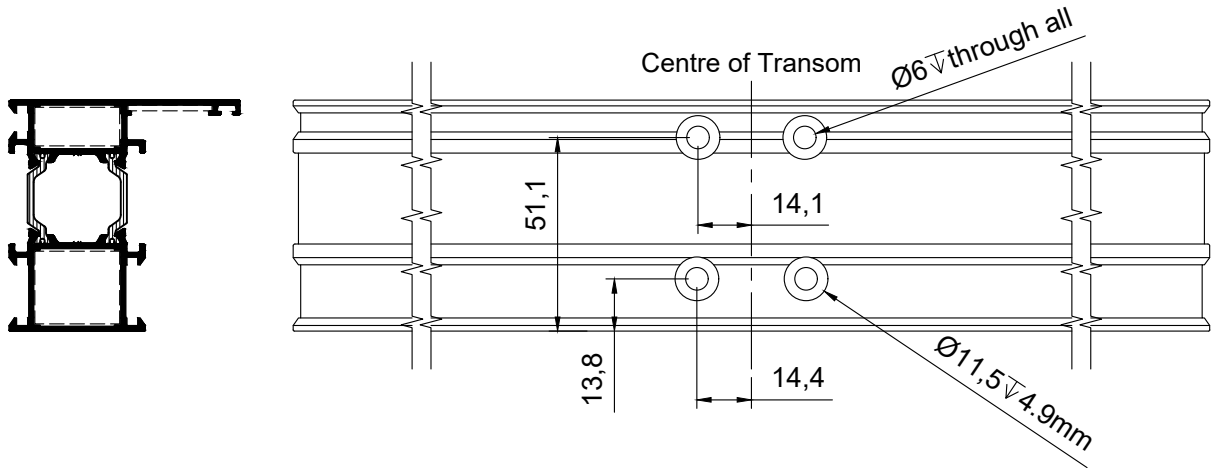

Frame machining for low threshold
 Κατεργασία κάσας για χαμηλό κατωκάσι

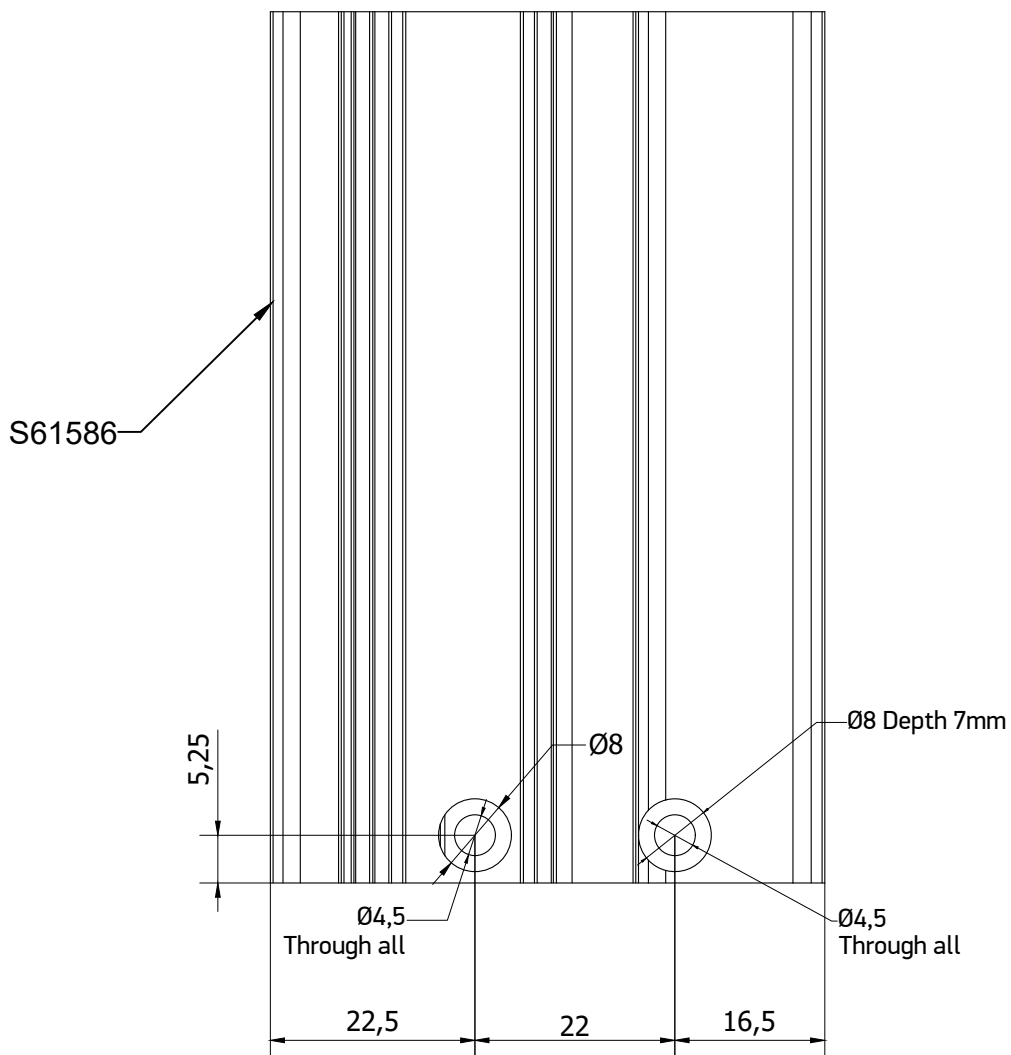
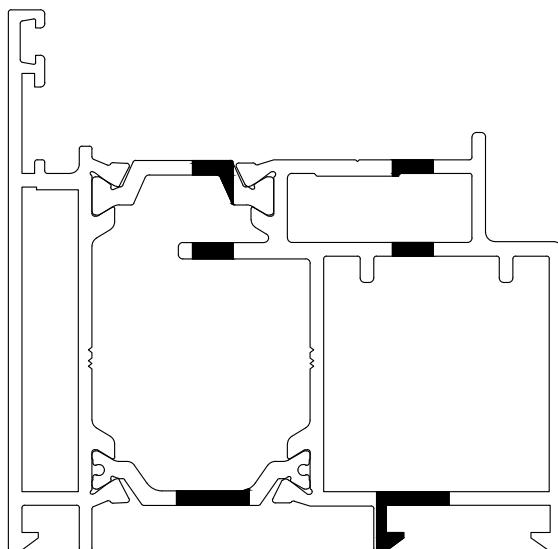

Sash machining for dummy mullion
 Κατεργασία φύλλων σε συνεργασία με μπινόφυλλο

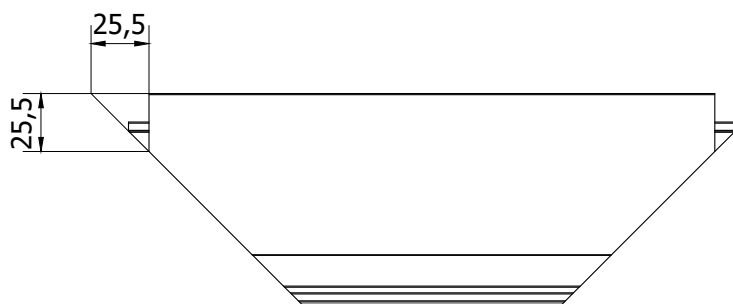

S61532

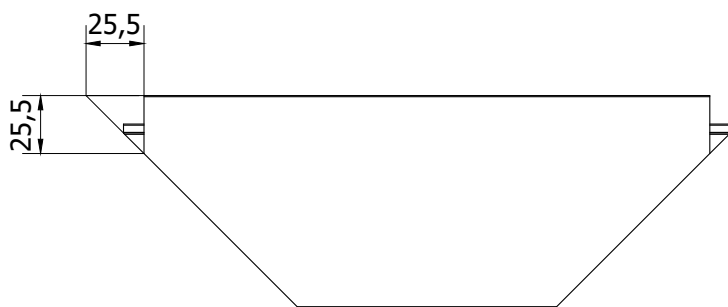
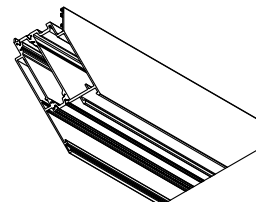
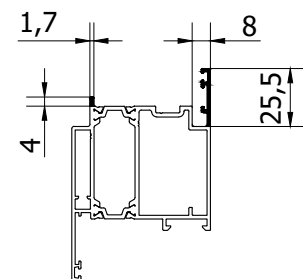
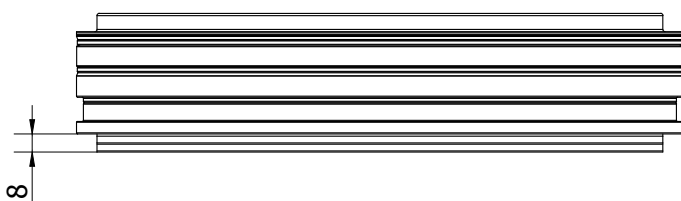

S61534

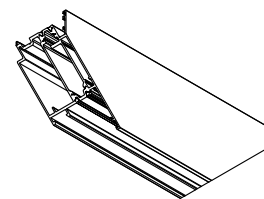
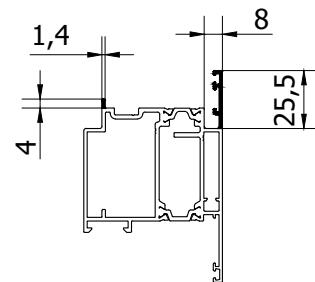

S61598 add-on profile machining for double sash door
 Κατεργασία πρόσθετου S61598 για δίφυλλη πόρτα

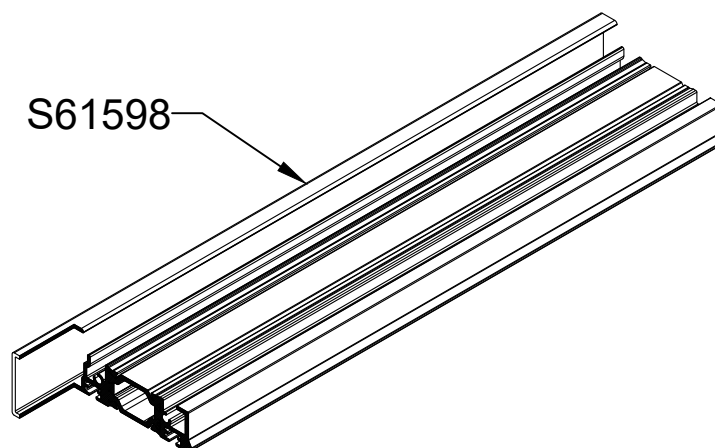
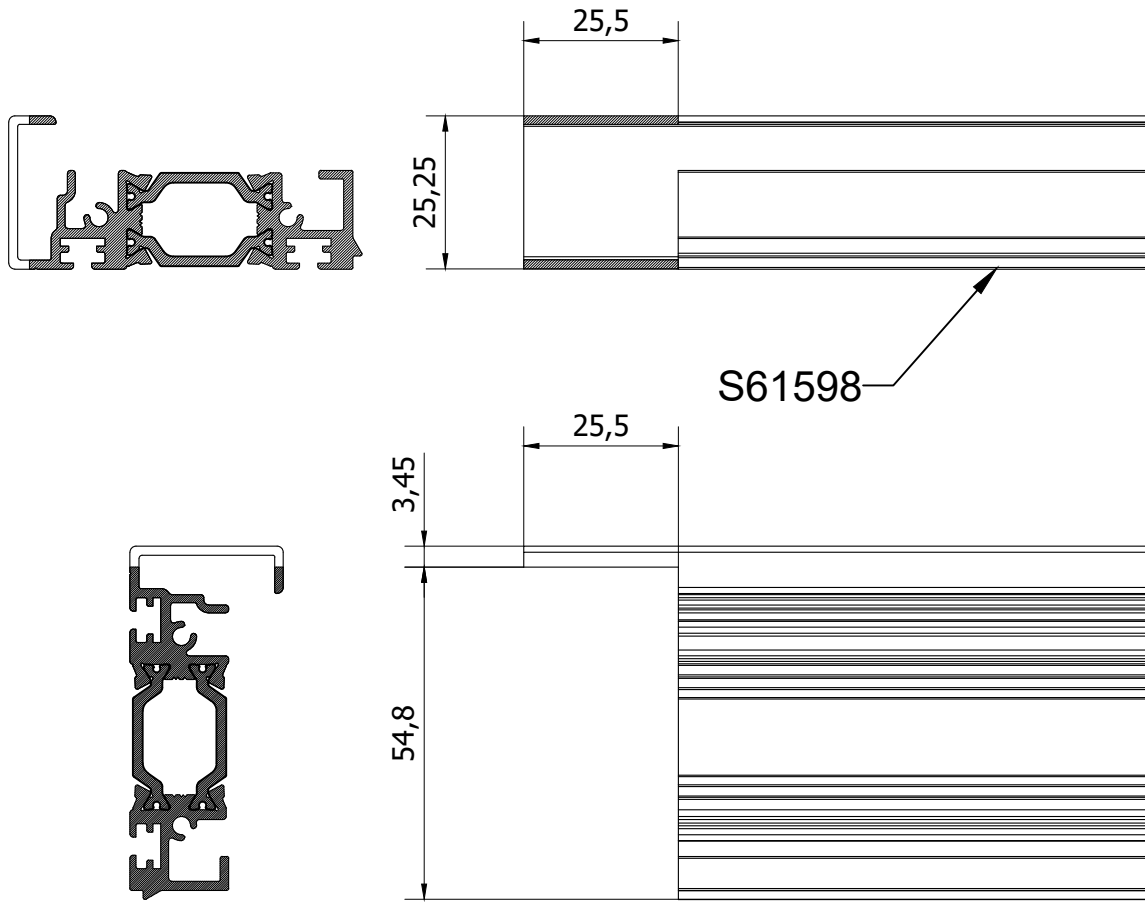

A large, abstract graphic on the left side of the page, composed of several overlapping yellow and orange geometric shapes, including triangles and parallelograms, creating a dynamic, angular composition.

ASSEMBLY

ΣΥΝΑΡΜΟΛΟΓΗΣΗ

T-profile connection with nails Συναρμολόγηση Ταυ με καρφί

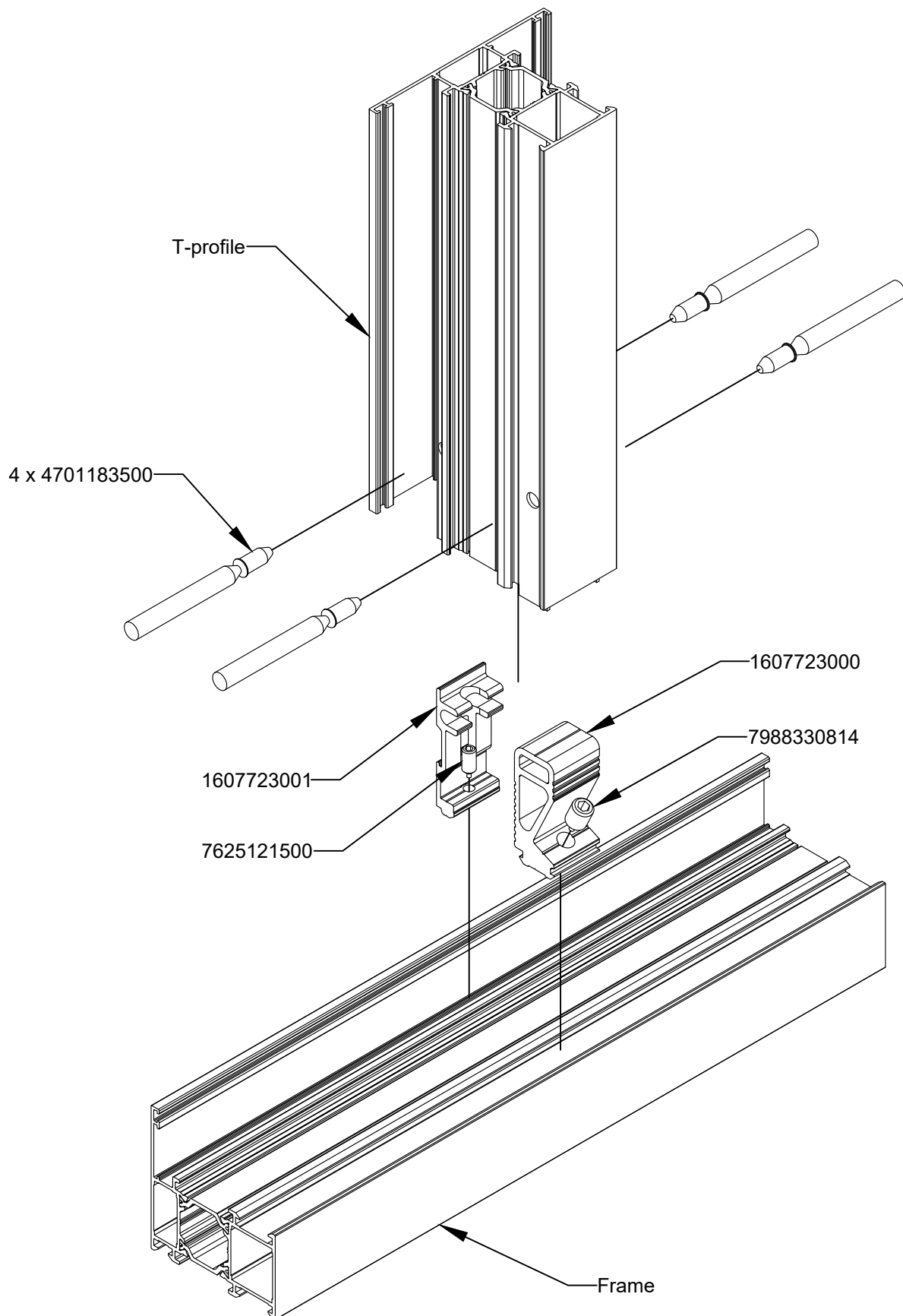

4706158403
 Slide for lock opening outwards MD61
 Γλίστρα για κλειδαριά ανοιγόμενης έξω MD61

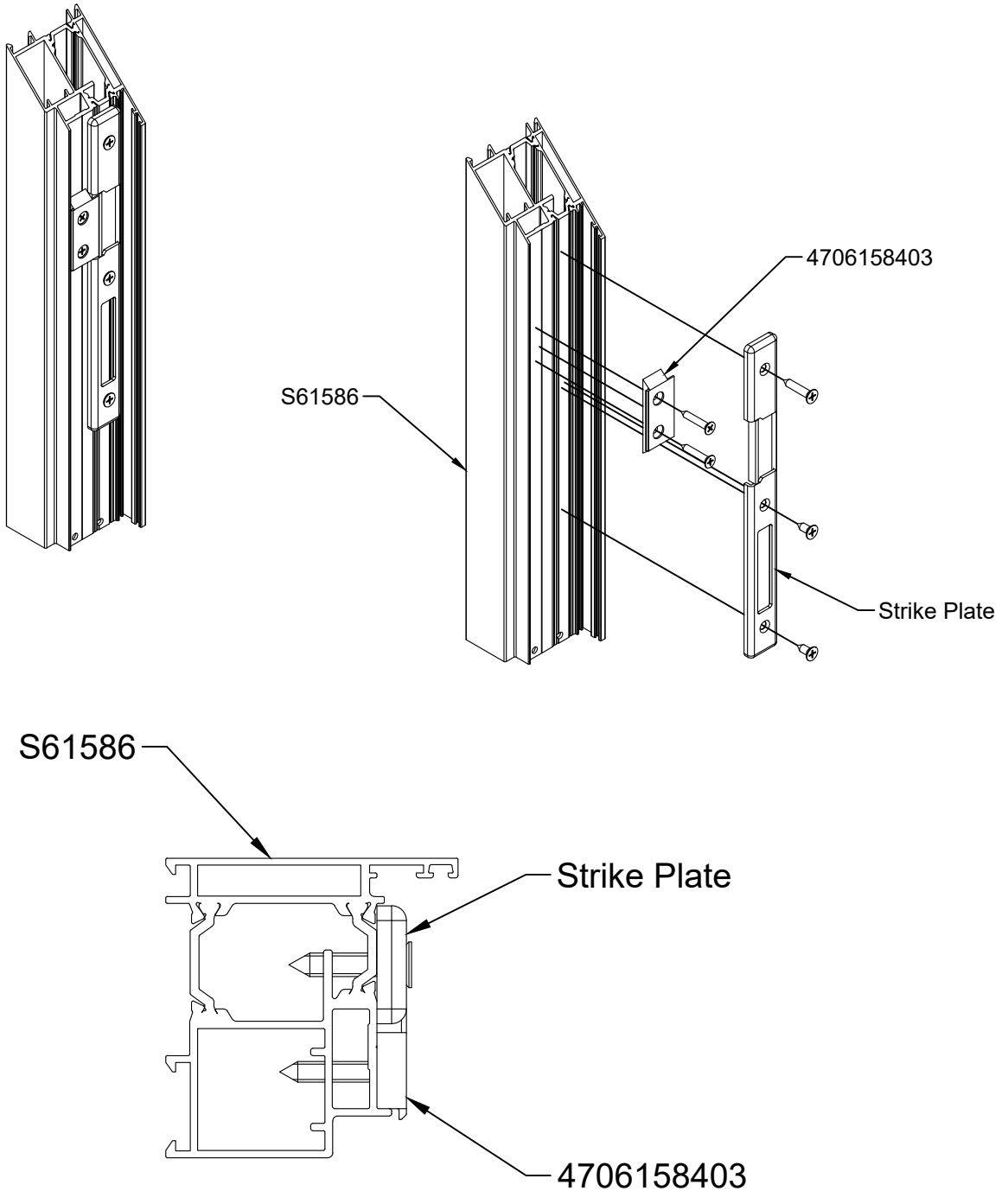

3106117003
 Pair of end caps for door without threshold MD61
 Ζεύγος ταπών κάσας για πόρτα χωρίς κατωκάσι MD61

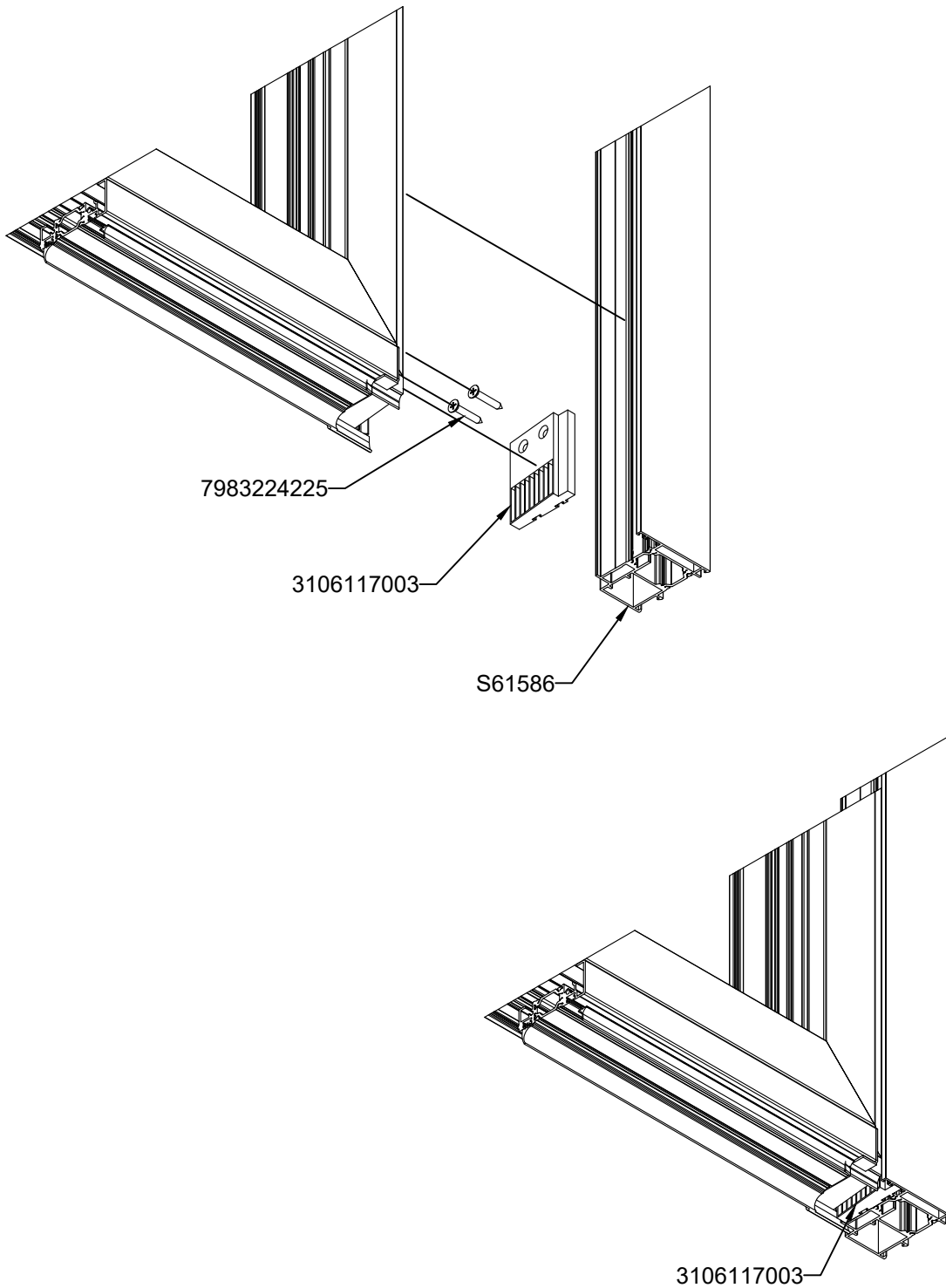

3106117203
 Pair of end caps for low threshold MD61
 Ζεύγος ταπών χαμηλού κατωκασίου MD61

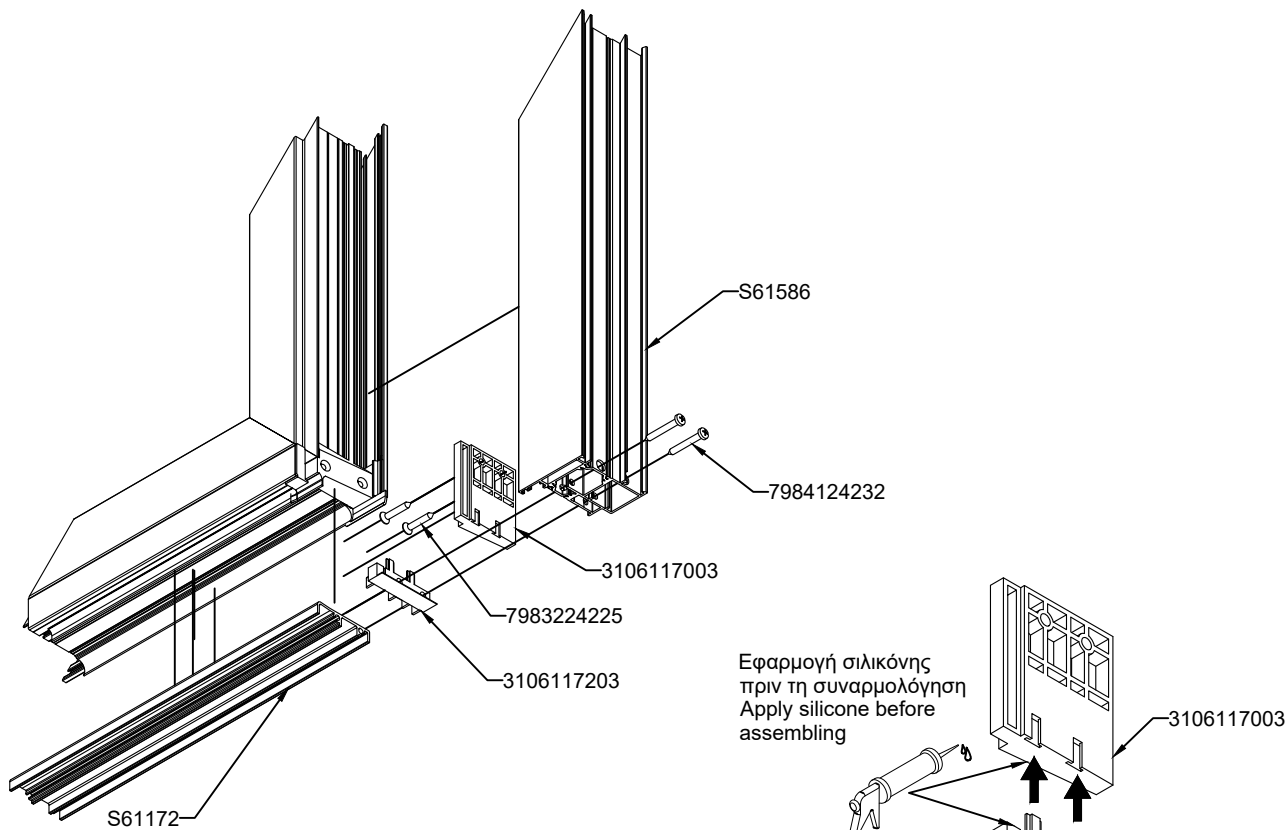

Εφαρμογή σιλικόνης
 πριν τη συναρμολόγηση
 Apply silicone before
 assembling

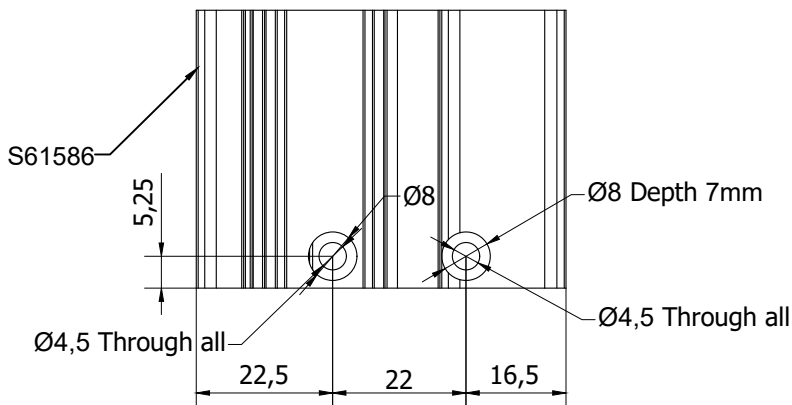
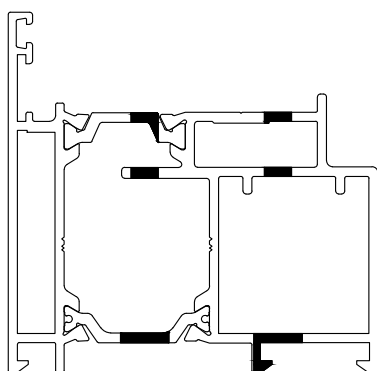

3106159803
 Pair of end caps S61598 for single sash door MD61
 Ζεύγος ταπών πρόσθετου S61598 για μονόφυλλη πόρτα MD61

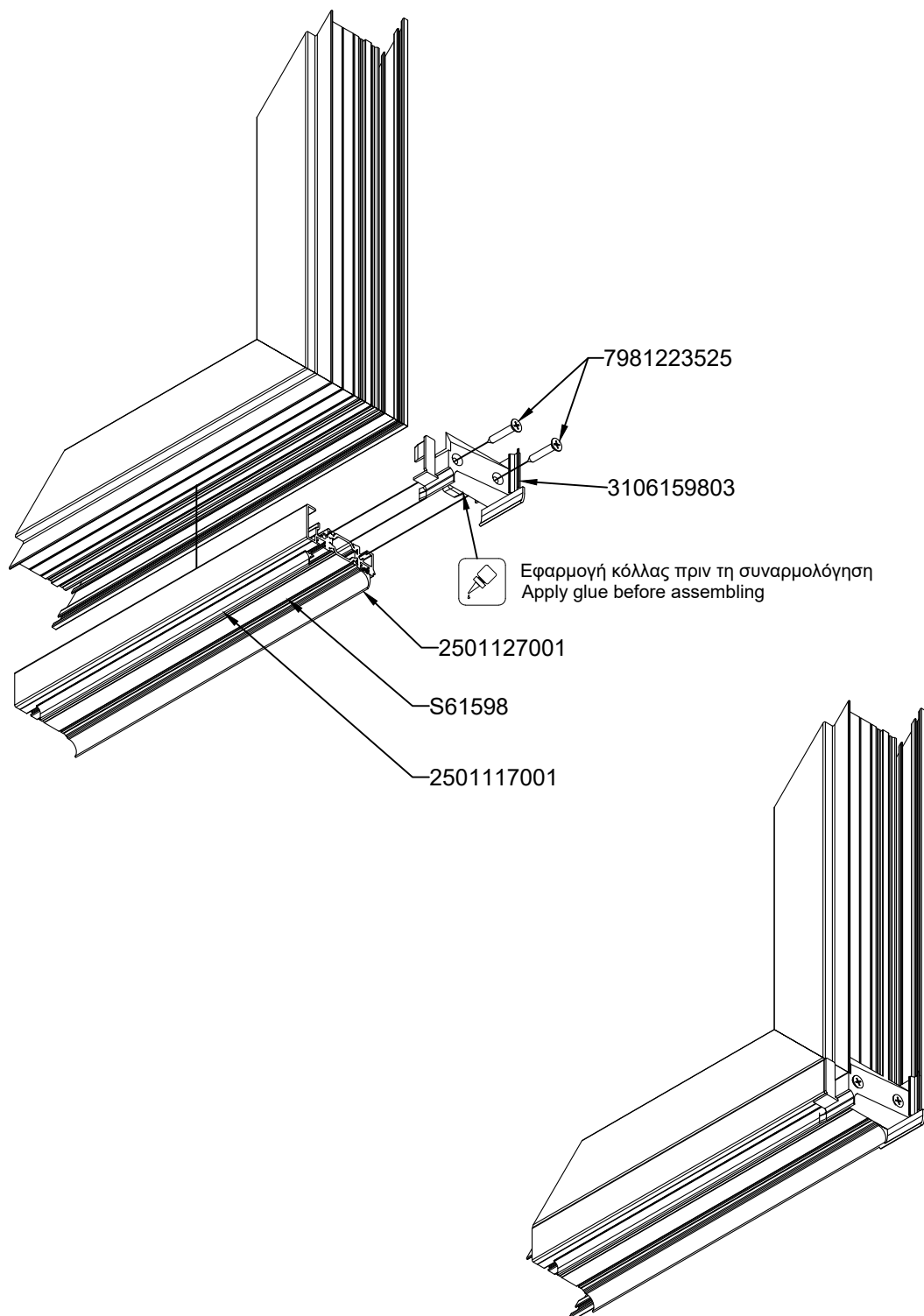

3106159903
Pair of end caps S61598 for double sash door MD61
Ζεύγος ταπών πρόσθετου S61598 για δίφυλλη πόρτα MD61

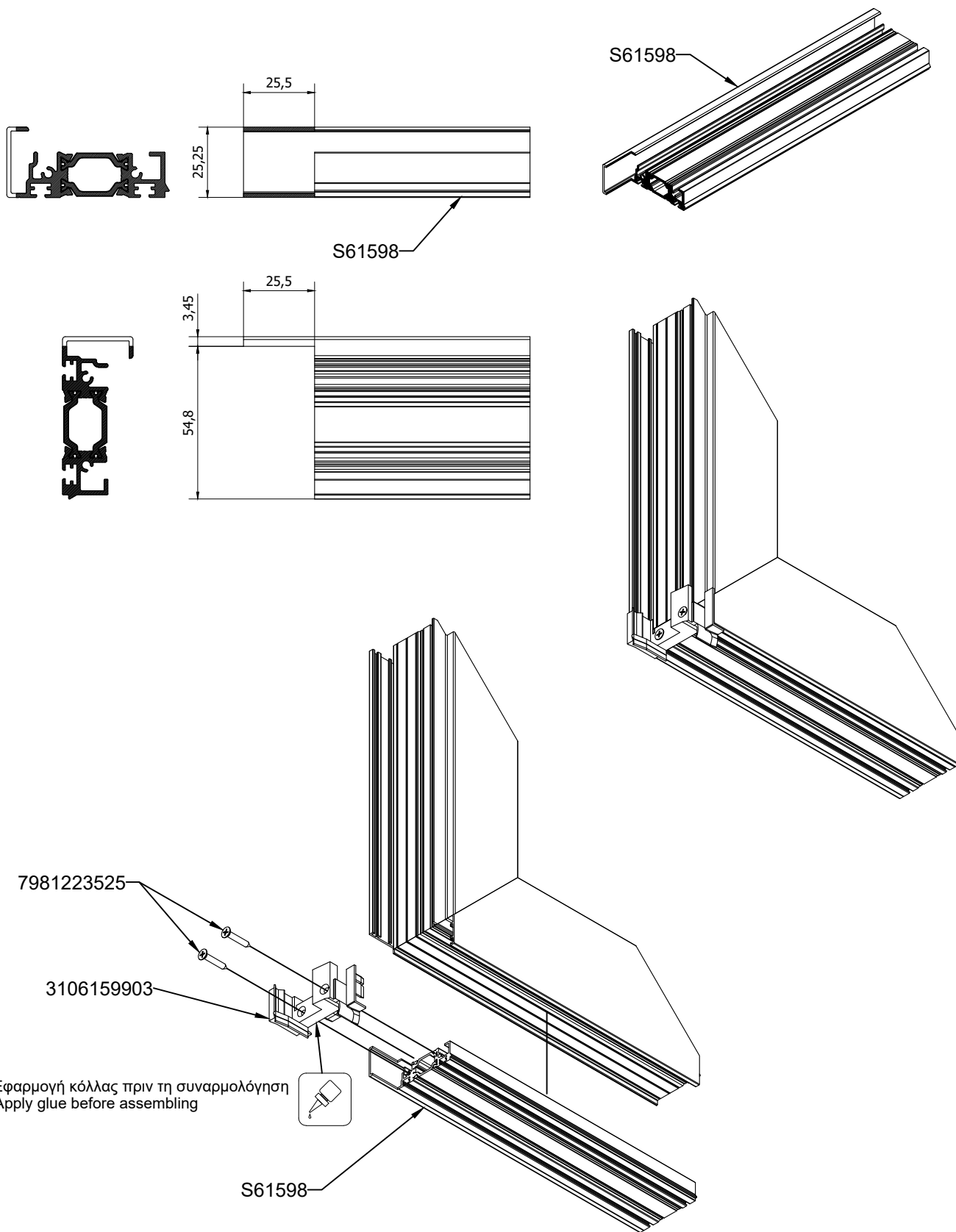

3106158203
 Pair of wing caps for dummy mullion
 Ζεύγος ταπών φτερού για μπινόφυλλο

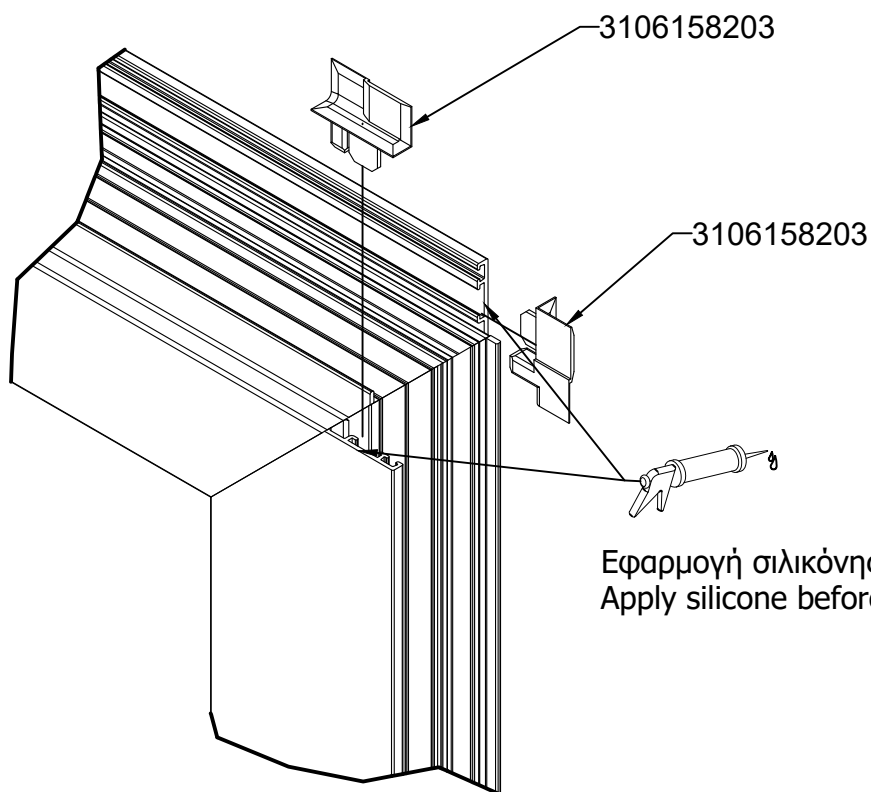

Εφαρμογή σιλικόνης πριν τη συναρμολόγηση
 Apply silicone before assembling

Εφαρμογή κόλλας για την εφαρμογή του ελαστικού
 Apply glue for gasket

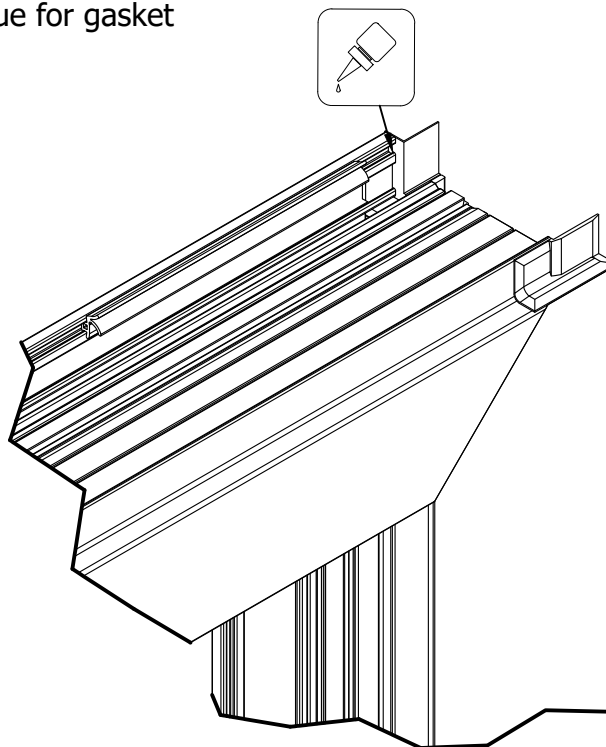

Add on profile S61592 installation
 Τοποθέτηση πρόσθετου S61592

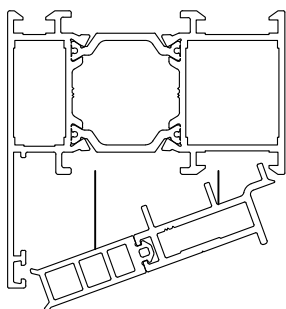
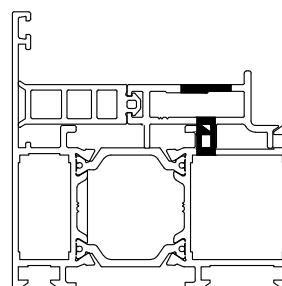
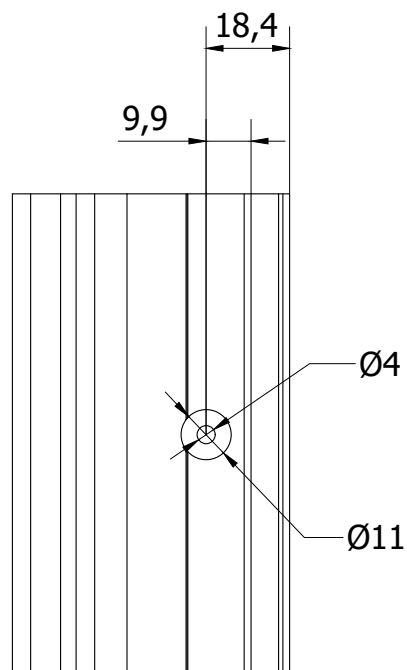
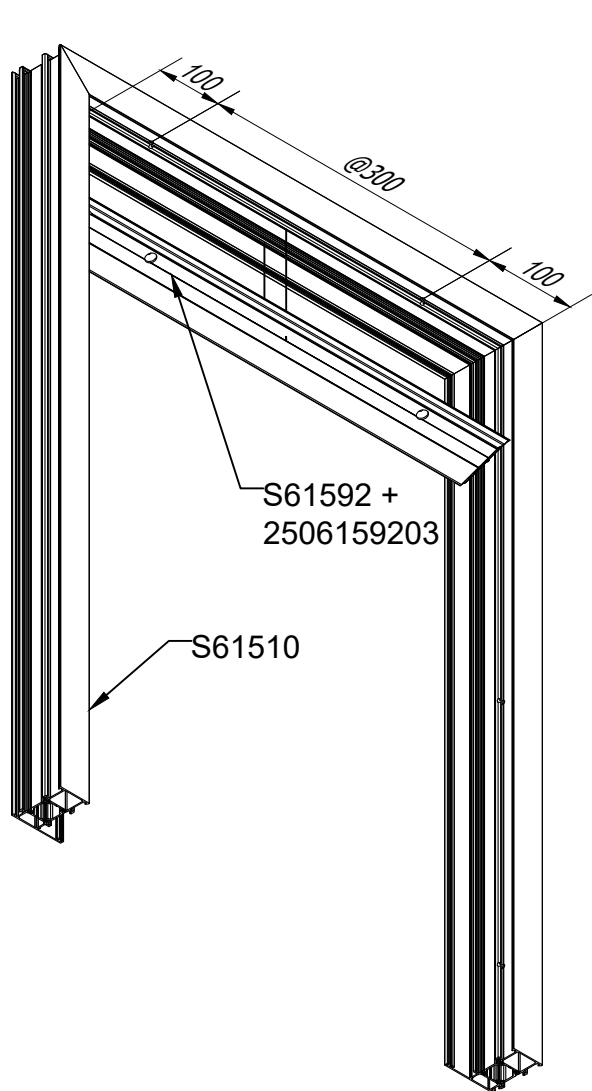

Add on profile S61592 installation
 Τοποθέτηση πρόσθετου S61592

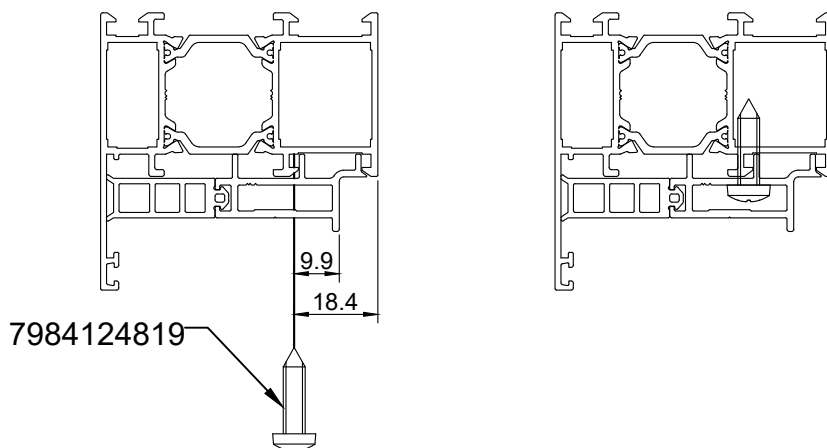
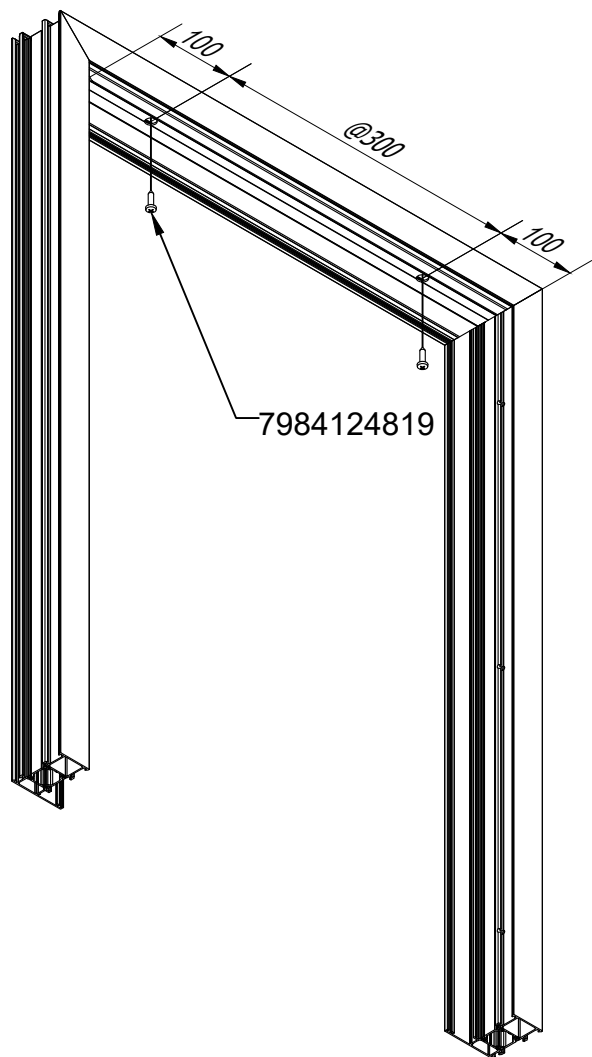

Add on profile S61592 installation
 Τοποθέτηση πρόσθετου S61592

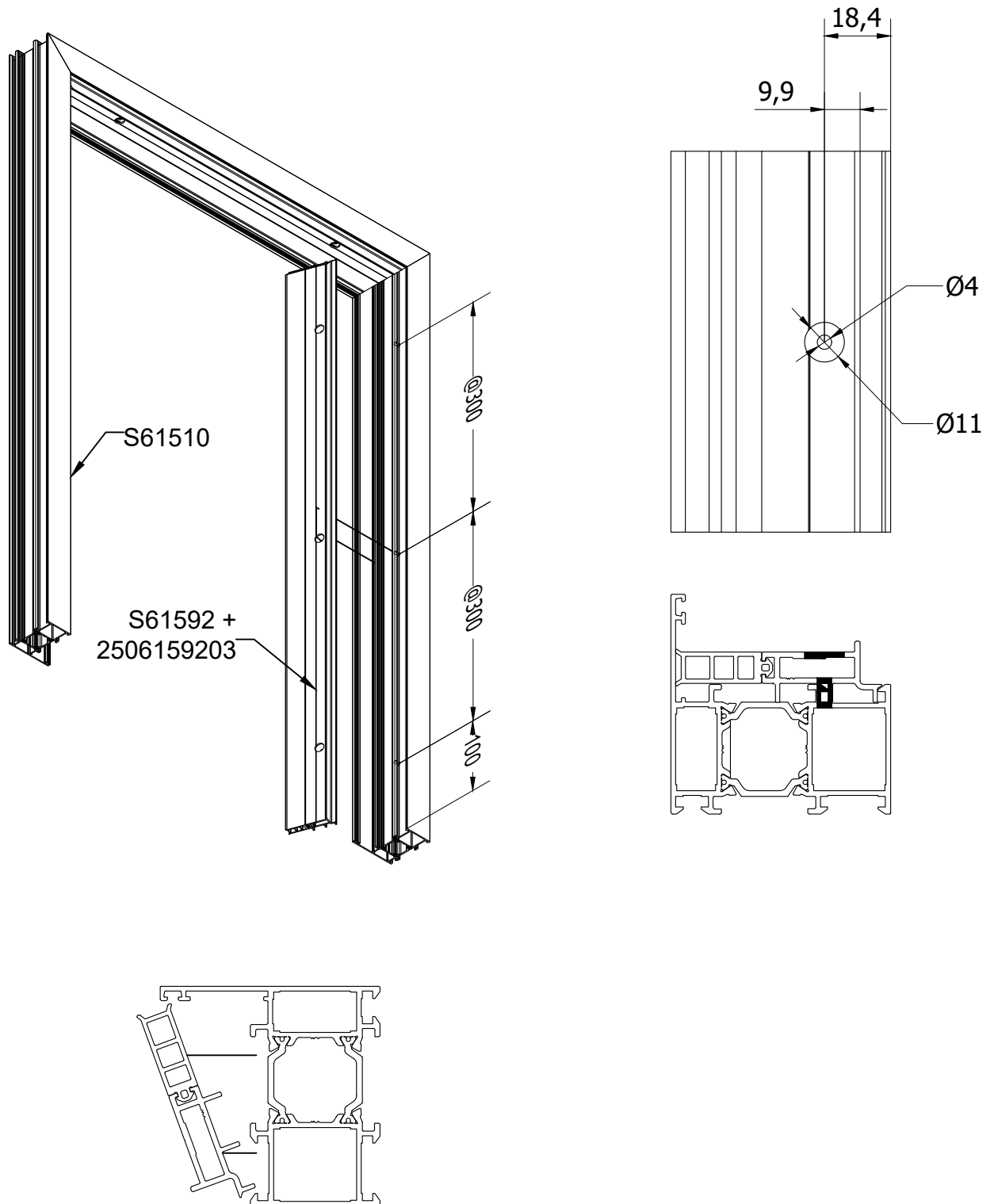

Add on profile S61592 installation
 Τοποθέτηση πρόσθετου S61592

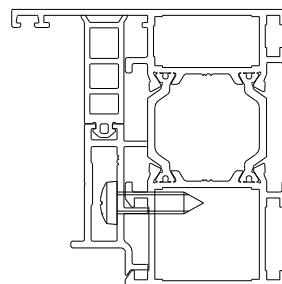
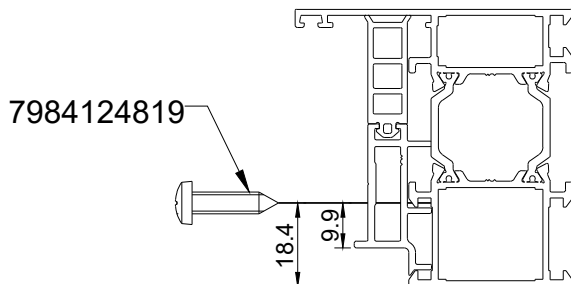
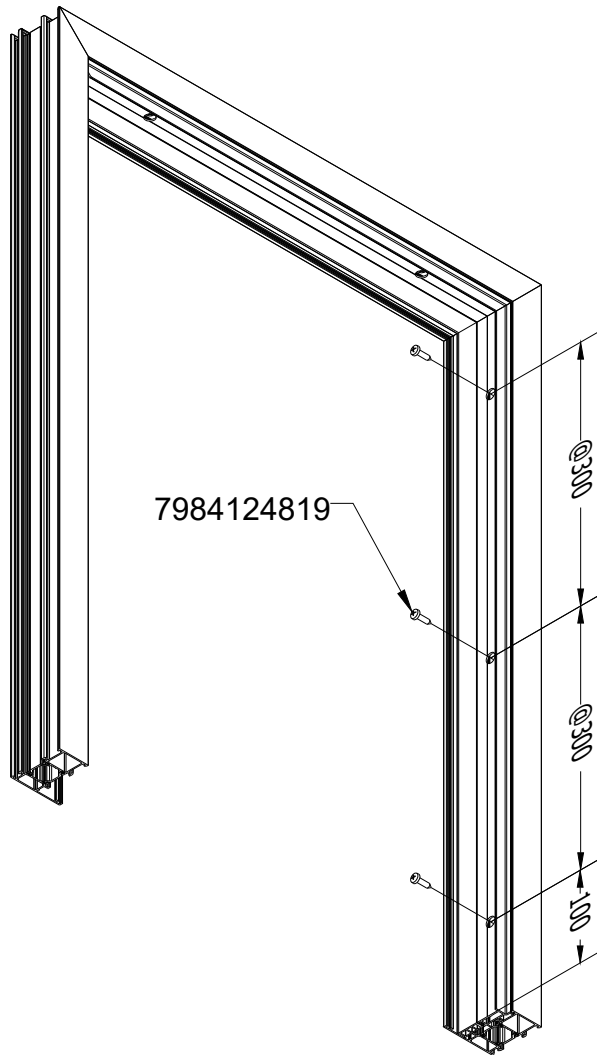

Add on profile S61662 installation Τοποθέτηση πρόσθετου S61662

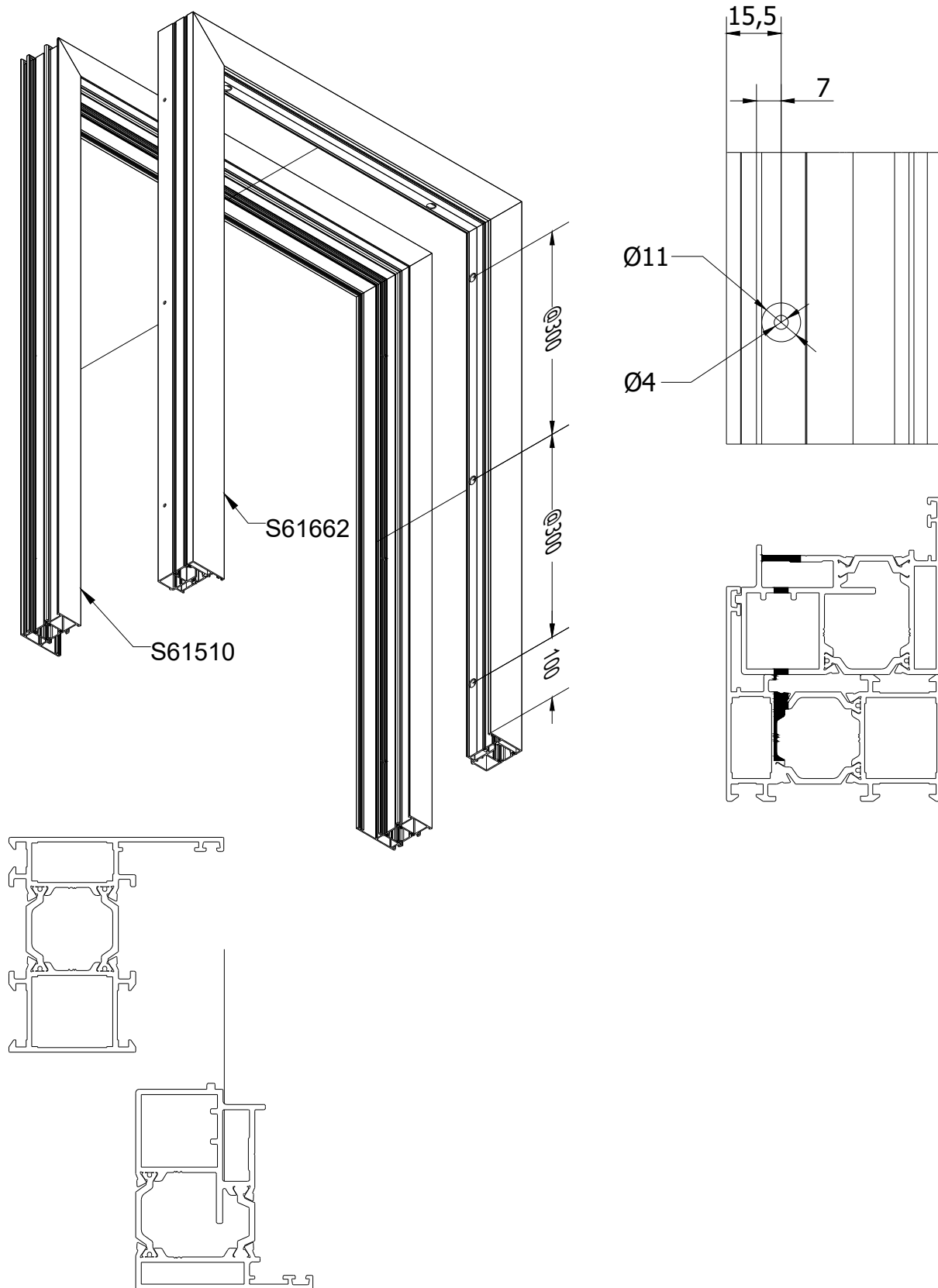

Add on profile S61662 installation
 Τοποθέτηση πρόσθετου S61662

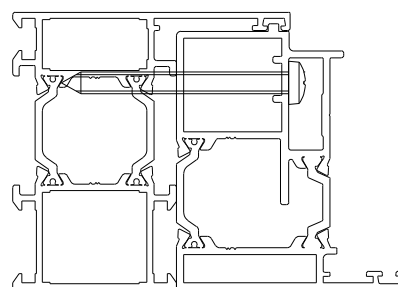
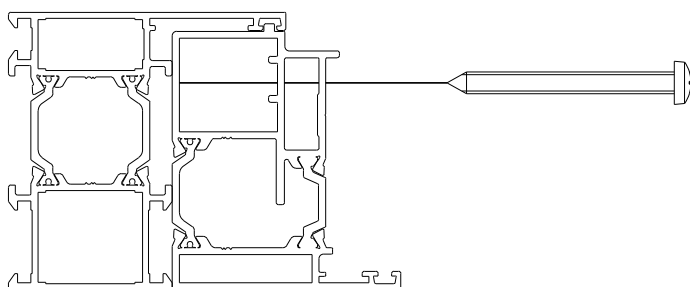
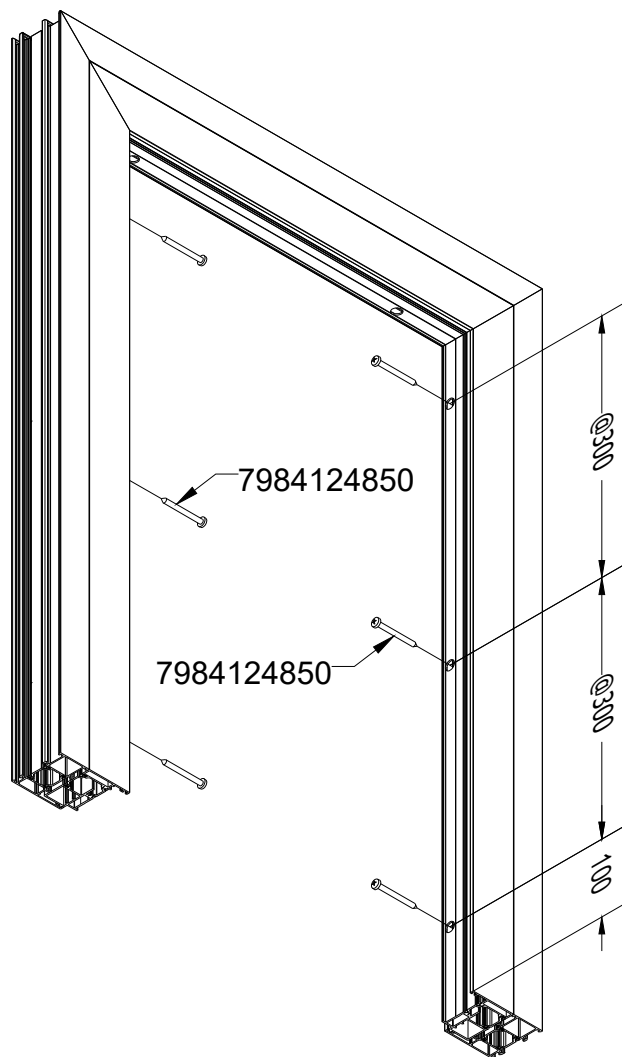

Kickplate S61906 installation with T-profile Τοποθέτηση ταμπλά S61906 με Τau

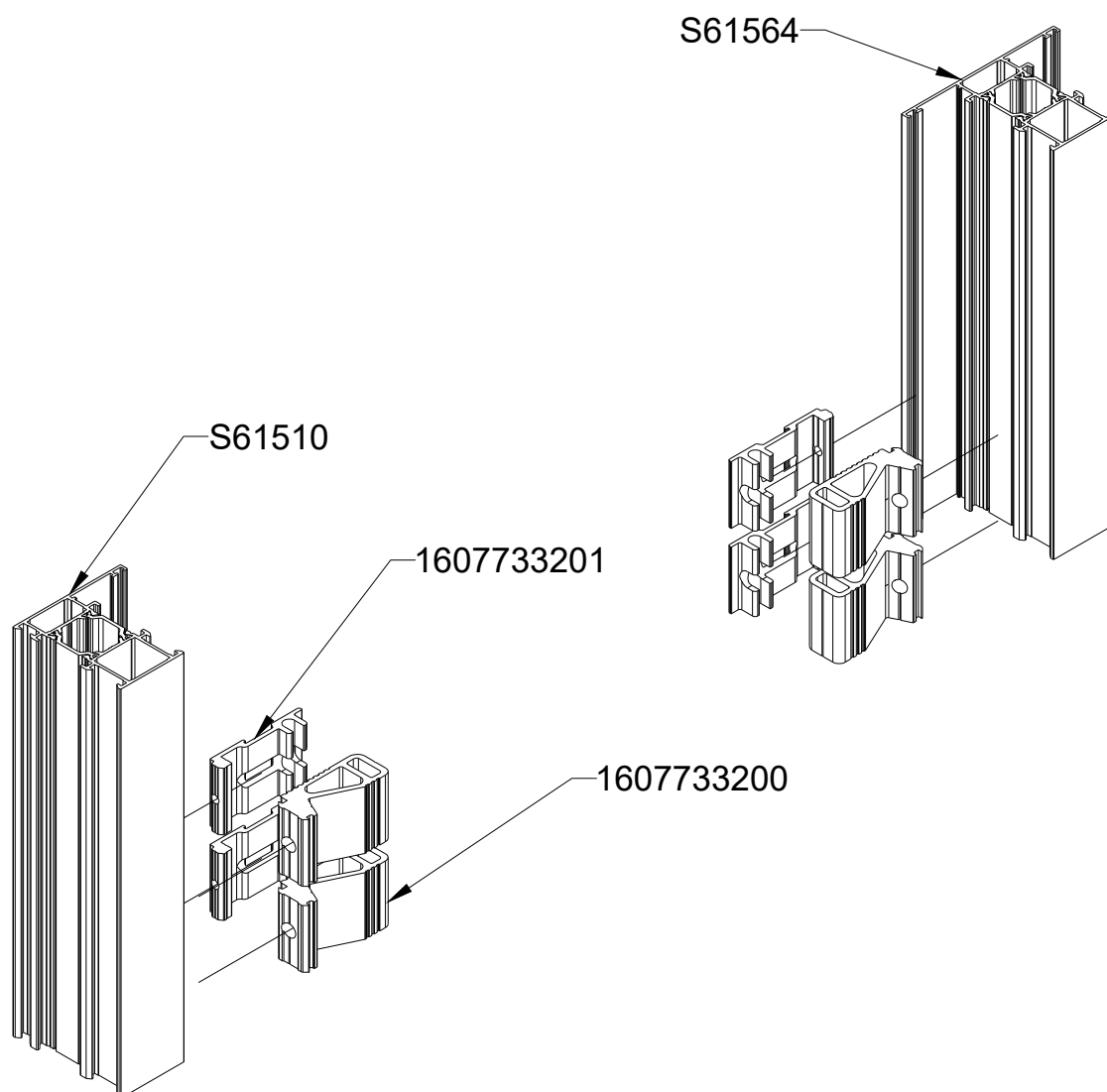

Kickplate S61906 installation with T-profile
 Τοποθέτηση ταμπλά S61906 με Ταυ

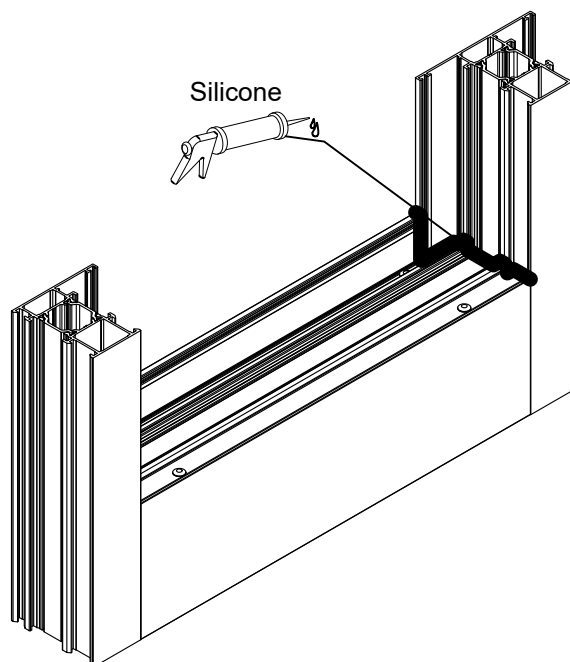
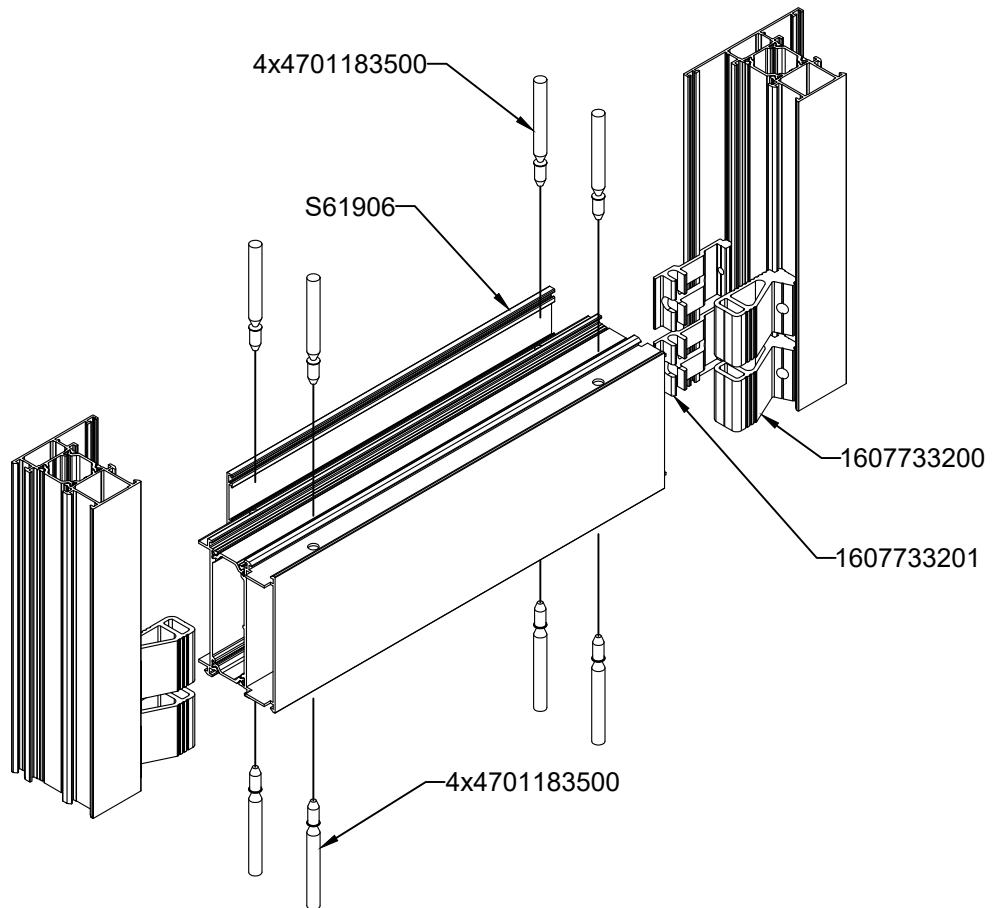

Kickplate S61906 installation with frame S61586 & S61964
 Τοποθέτηση ταμπλά S61906 με κάσα S61586 & S61964

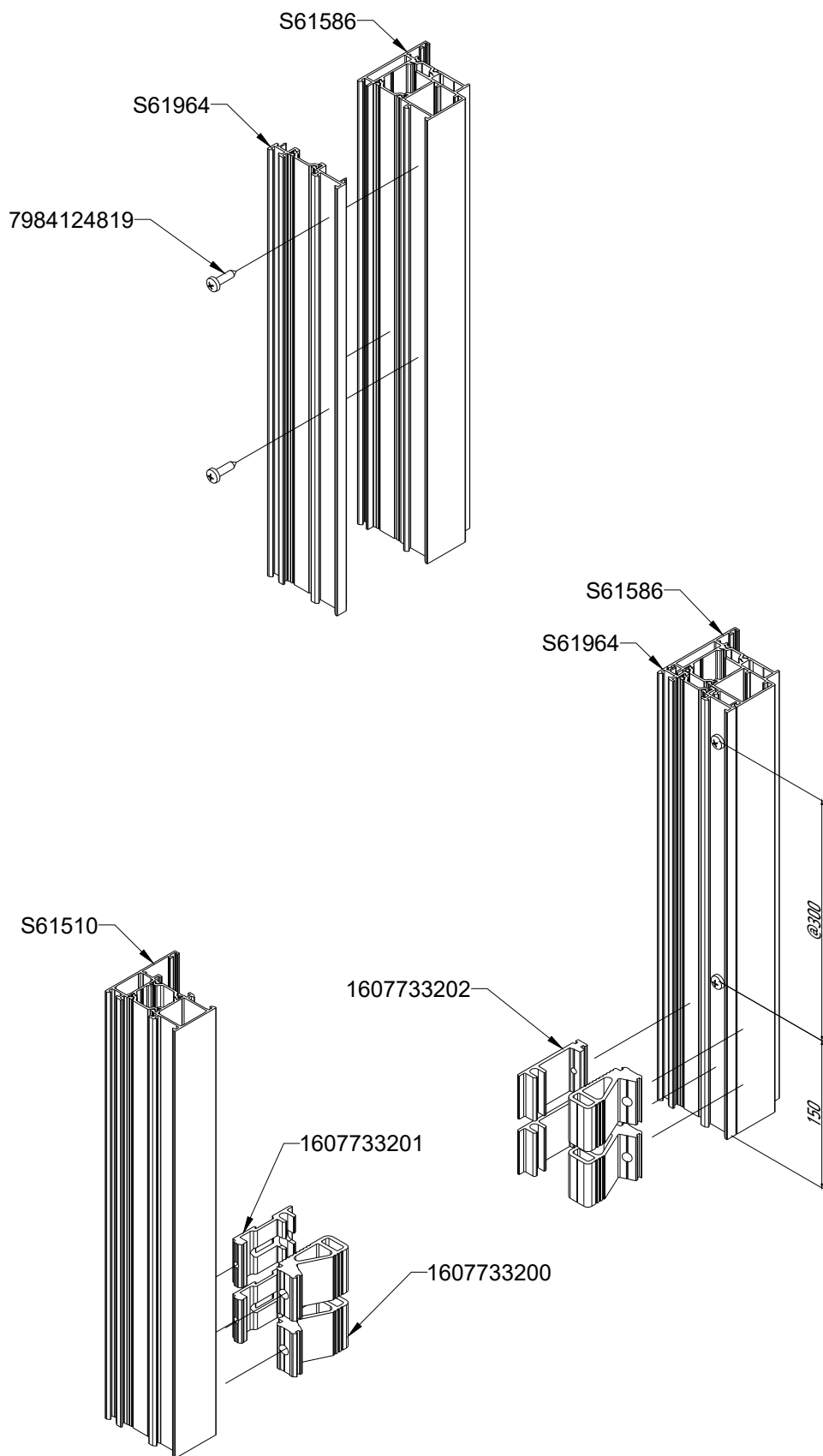

Kickplate S61906 installation with frame S61586 & S61964
 Τοποθέτηση ταμπλά S61906 με κάσα S61586 & S61964

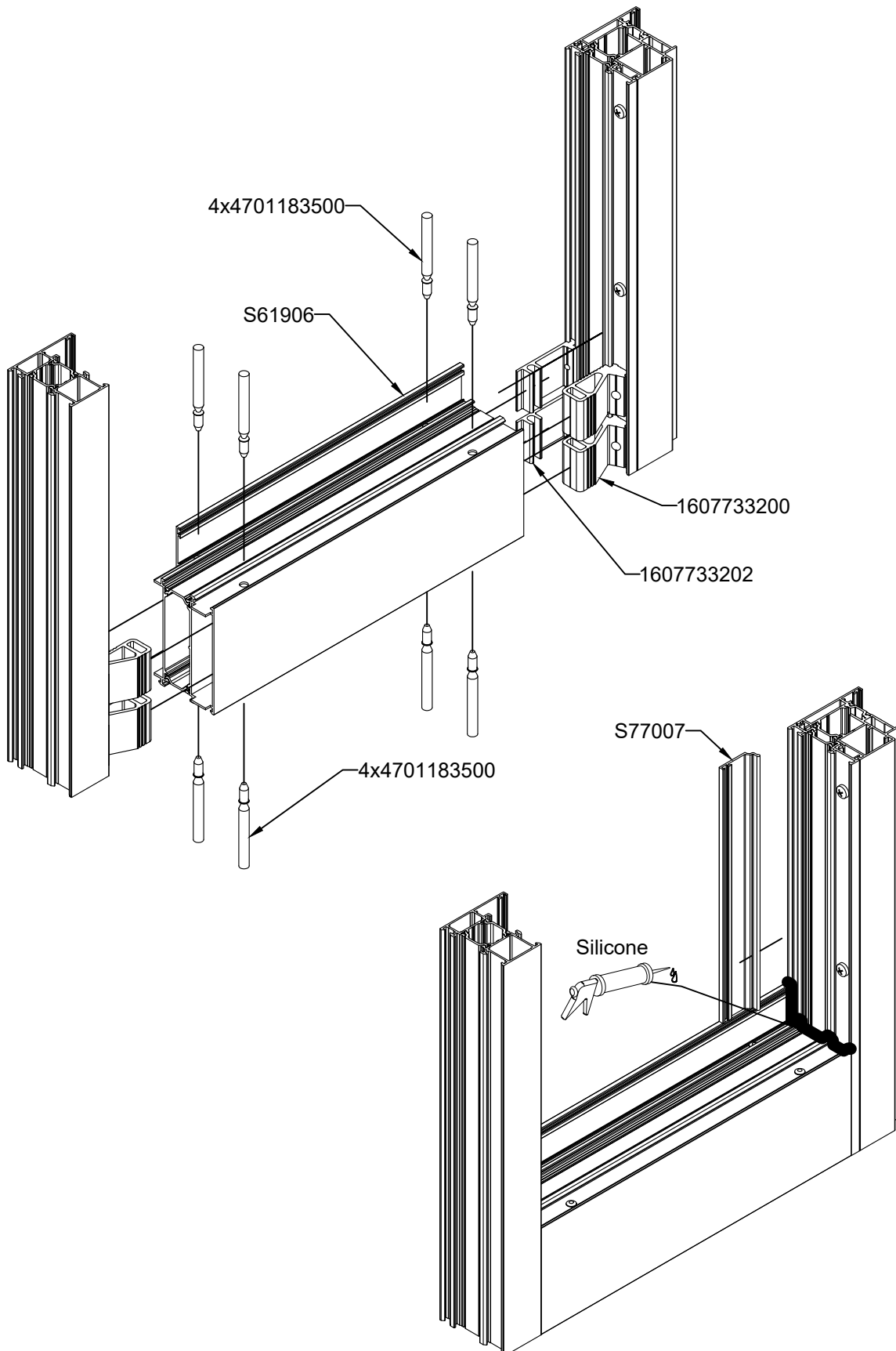

A large, abstract graphic on the left side of the page, composed of several overlapping yellow and orange geometric shapes, including triangles and parallelograms, creating a dynamic, angular composition.

GLAZING ΥΑΛΩΣΕΙΣ

For 57mm infill - Για γέμιση 57mm

Glazing mm	EPDM		Glazing beads
	Outer Gasket	Inner Gasket	Square
Filling			
44	2000686001	2000900301	S60689
43	2000686001	2000900401	
42	2000686001	2000900501	
41	2000686001	2000900601	
40	2000686001	2000900301	S60697
39	2000686001	2000900401	
38	2000686001	2000900501	
37	2000686001	2000900601	
36	2000686001	2000900301	S60312
35	2000686001	2000900401	
34	2000686001	2000900501	
33	2000686001	2000900301	S60484
32	2000686001	2000900401	
31	2000686001	2000900301	S60451
30	2000686001	2000900401	
29	2000686001	2000900301	S60485
28	2000686001	2000900401	
27	2000686001	2000900301	S60452
26	2000686001	2000900401	
25	2000686001	2000900301	S60486
24	2000686001	2000900401	
23	2000686001	2000900301	S60453
22	2000686001	2000900401	
21	2000686001	2000900301	S60487
20	2000686001	2000900401	
19	2000686001	2000900301	S60454
18	2000686001	2000900401	
17	2000686001	2000900301	S60488
16	2000686001	2000900401	
15	2000686001	2000900301	S60455
14	2000686001	2000900401	
13	2000686001	2000900301	S60489
12	2000686001	2000900401	
11	2000686001	2000900501	

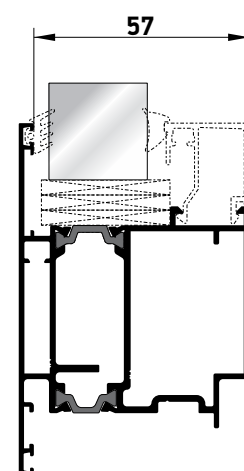
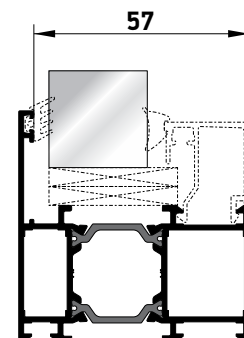

For Frame | Για Κάσα:
S61510/S61514/S61906

For Sash | Για Φύλλο:
S61532/S61534/S61582
S61584

For T profile | Για Ταυ:
S61564/S61260/S61776
S61770

For 57mm infill - Για γέμιση 57mm				
Glazing mm	EPDM		Glazing beads	
	Outer Gasket	Inner Gasket	Square	
Filling				
44	2000686001	2000900301	S60689	
43	2000686001	2000900401		
42	2000686001	2000900501		
41	2000686001	2000900601		
40	2000686001	2000900301	S60697	
39	2000686001	2000900401		
38	2000686001	2000900501		
37	2000686001	2000900601		
36	2000686001	2000900301	S60437	
35	2000686001	2000900401		
34	2000686001	2000900501		
33	2000686001	2000900601		
32	2000686001	2000900201	S60449	
31	2000686001	2000900301		
30	2000686001	2000900401		
29	2000686001	2000900501		
28	2000686001	2000900601		
27	2000686001	2000900301	S60439	
26	2000686001	2000900401		
25	2000686001	2000900501		
24	2000686001	2000900601		
23	2000686001	2000900301	S60435	
22	2000686001	2000900401		
21	2000686001	2000900501		
20	2000686001	2000900601		
19	2000686001	2000900301	S60431	
18	2000686001	2000900401		
17	2000686001	2000900501		
16	2000686001	2000900601		
15	2000686001	2000900301	S60433	
14	2000686001	2000900401		
13	2000686001	2000900501		
12	2000686001	2000900601		

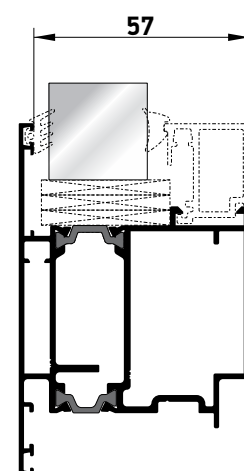
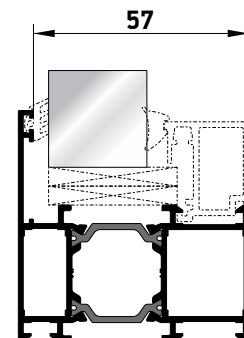

For Frame | Για Κάσα:
S61510/S61514/S61906

For Sash | Για Φύλλο:
S61532/S61534/S61582
S61584

For T profile | Για Ταυ:
S61564/S61260/S61776
S61770



DIMENSION CONSTRAINTS ΠΕΡΙΟΡΙΣΜΟΙ ΔΙΑΣΤΑΣΕΩΝ

MD61 Door Primary Sash Sizing Dimensions

Διαστάσεις Υπολογισμού του Κύριου Φύλλου Πόρτας MD61

(DH) Door Sash Height

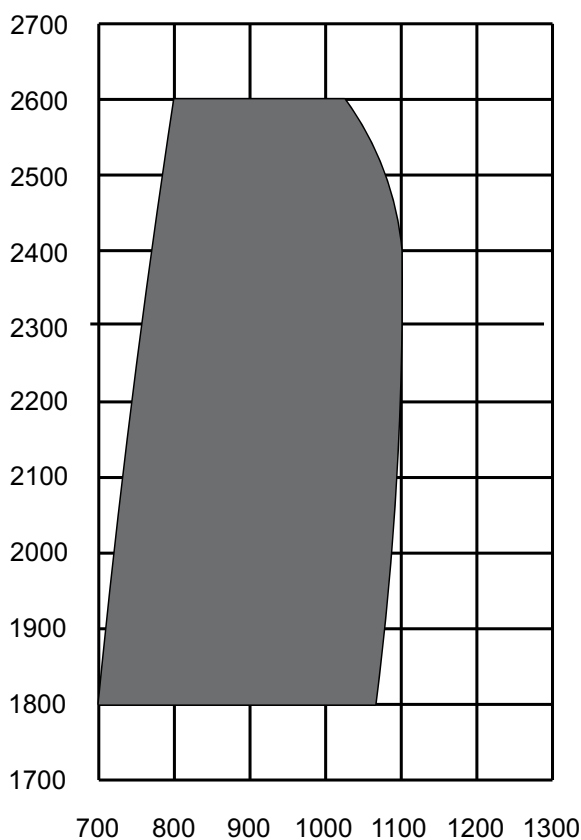

For Sashes
Για φύλλα

S61532
S61582
S61534
S61584



Number of hinges in regards to Door Use

Use	Detached Houses		Condominiums		Commercial Buildings	
Nr. Hinges	2 Hinges	3 Hinges	3 Hinges	4 Hinges	4 Hinges	5 Hinges
*For weight limits please check hinge section						

MD61 Door Secondary Sash Sizing Dimensions

Διαστάσεις Υπολογισμού του Δευτερεύοντος Φύλλου Πόρτας MD61

(DH) Door Sash Height

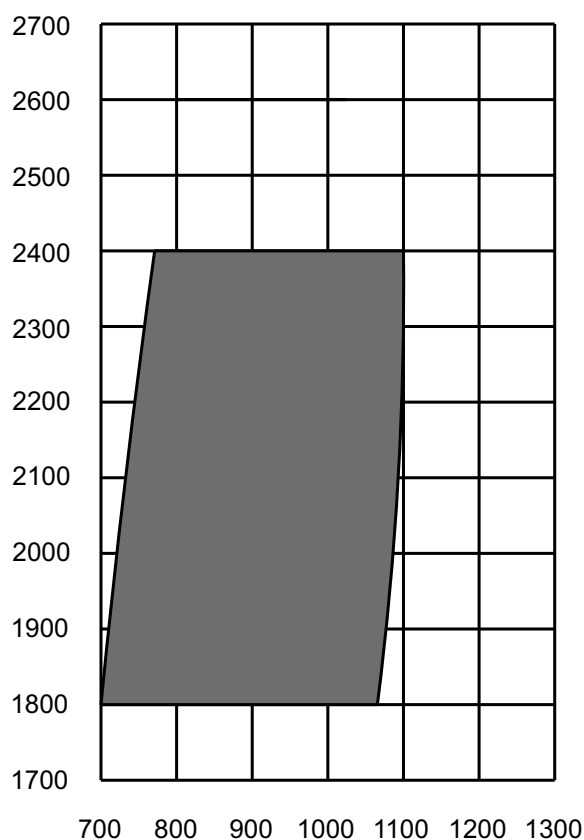

For Sashes
Για φύλλα

S61532
S61582
S61534
S61584

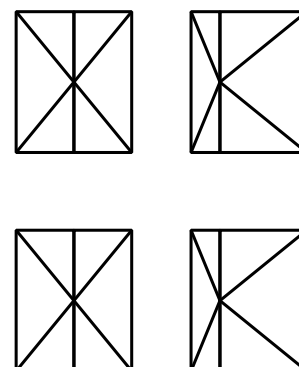

Number of hinges in regards to Door Use

Use	Detached Houses		Condominiums		Commercial Buildings	
Nr. Hinges	2 Hinges	3 Hinges	3 Hinges	4 Hinges	4 Hinges	5 Hinges
*For weight limits please check hinge section						

A large, abstract graphic on the left side of the page, composed of several overlapping yellow and orange geometric shapes, including triangles and parallelograms, creating a dynamic, angular composition.

ACCESSORIES ΕΞΑΡΤΗΜΑΤΑ

Accessory: EX-1131920100

CREAMP CORNER CLEAT
19x20,1 mm

ΓΩΝΙΑ ΣΥΝΔΕΣΗΣ ΚΑΡΦΩΤΗ
19x20,1 mm

Category: CORNERS

Unit: PC

PackSmall: 4

PackBig: 0

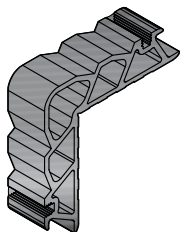

**Connected Profiles /
Συνεργαζόμενα Προφίλ**

S61662M

Accessory: EX-1132310200

DOUBLE CRIMP CORNER CLEAT
22,4x10,2mm

ΓΩΝΙΑ ΣΥΝΔΕΣΗΣ ΜΕ ΔΙΠΛΟ ΧΤΥΠΗΜΑ
22,4x10,2mm

Category: CORNERS

Unit: PC

PackSmall: 4

PackBig: 0

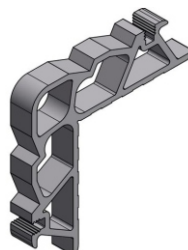

**Connected Profiles /
Συνεργαζόμενα Προφίλ**

S61510M

Accessory: EX-1132319600

CRIMP CORNER CLEAT 23x19,8mm

ΓΩΝΙΑ ΣΥΝΔΕΣΗΣ ΠΡΕΣΑΡΙΣΤΗ
23x19,8mm

Category: CORNERS

Unit: PC

PackSmall: 4

PackBig: 0

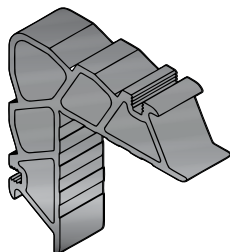

**Connected Profiles /
Συνεργαζόμενα Προφίλ**

S61510M

Accessory: EX-1132324200

CRIMP CORNER CLEAT
23x24.2

ΠΡΕΣΣΑΡΙΣΤΗ ΓΩΝΙΑ ΣΥΝΔΕΣΗΣ
23x24.2

Category: CORNERS

Unit: PC

PackSmall: 4

PackBig: 0

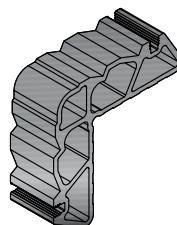

**Connected Profiles /
Συνεργαζόμενα Προφίλ**

S61586M

Accessory: EX-1132906100

CRIMP CORNER CLEAT 29x6,5mm

ΓΩΝΙΑ ΣΥΝΔΕΣΗΣ ΠΡΕΣΑΡΙΣΤΗ
29x6,5mm

Category: CORNERS

Unit: PC

PackSmall: 4

PackBig: 0

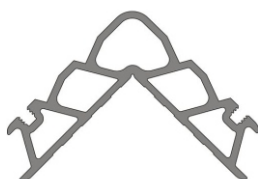

**Connected Profiles /
Συνεργαζόμενα Προφίλ**

S61532M, S61534M, S61584M,
S61582M

Accessory: EX-1132905600

CORNER CLEAT 28,6x5,6mm

ΓΩΝΙΑ ΣΥΝΔΕΣΗΣ ΠΡΕΣΑΡΙΣΤΗ
28,6x5,6mm

Category: CORNERS

Unit: PC

PackSmall: 4

PackBig: 100

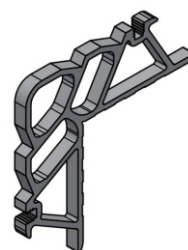

**Connected Profiles /
Συνεργαζόμενα
Προφίλ**

S61662M

Accessory: EX-1133310200
DOUBLE CRIMP CORNER CLEAT 33x10,2mm

ΠΡΕΣΣΑΡΙΣΤΗ ΓΩΝΙΑ ΜΕ ΔΙΠΛΟ ΧΤΥΠΗΜΑ
33x10,2mm

Category: CORNERS

Unit: PC

PackSmall: 4

PackBig: 0

Connected Profiles /
Συνεργαζόμενα Προφίλ

S61514M

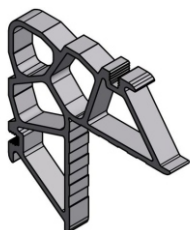

Accessory: EX-1133305600
CORNER CLEAT 33x6mm

ΓΩΝΙΑ ΣΥΝΔΕΣΗΣ ΠΡΕΣΣΑΡΙΣΤΗ
33x6mm

Category: CORNERS

Unit: PC

PackSmall: 4

PackBig: 0

Connected Profiles /
Συνεργαζόμενα Προφίλ

S61586M

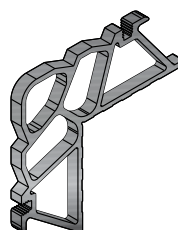

Accessory: EX-1134321300
CRIMP CORNER CLEAT 43.4x21.3

ΓΩΝΙΑ ΣΥΝΔΕΣΗΣ ΠΡΕΣΣΑΡΙΣΤΗ
43.4x21.3

Category: CORNERS

Unit: PC

PackSmall: 4

PackBig: 0

Connected Profiles /
Συνεργαζόμενα Προφίλ
S61584M, S61582M, S61534M,
S61532M

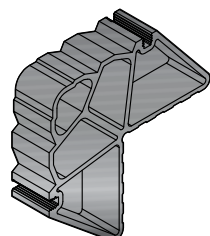

Accessory: EX-1133319600
CRIMP CORNER CLEAT 32,6x19,8mm

ΓΩΝΙΑ ΣΥΝΔΕΣΗΣ ΠΡΕΣΣΑΡΙΣΤΗ
32,6x19,8mm

Category: CORNERS

Unit: PC

PackSmall: 4

PackBig: 0

Connected Profiles /
Συνεργαζόμενα Προφίλ

S61514M

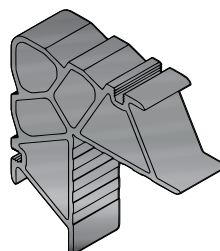

Accessory: EX-1252319600
MECHANICAL CORNER CLEAT 23x19,6mm

ΓΩΝΙΑ ΣΥΝΔΕΣΗΣ ΜΗΧΑΝΙΚΗ 23x19,6mm

Category: CORNERS

Unit: PC

PackSmall: 4

PackBig: 0

Connected Profiles /
Συνεργαζόμενα Προφίλ

S61510M

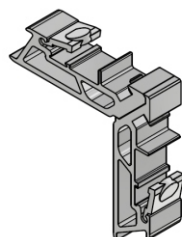

Accessory: EX-1405829000
DIE CAST CORNER CLEAT 23,2x19,8mm

ΓΩΝΙΑ ΣΥΝΔΕΣΗΣ ΧΥΤΗ 23,2x19,8mm

Category: CORNERS

Unit: PC

PackSmall: 4

PackBig: 100

Connected Profiles /
Συνεργαζόμενα Προφίλ

S61510M



Accessory: EX-1405830000

DIE CAST SPLIT CORNER CLEAT
33,2x19,8mm
ΓΩΝΙΑ ΣΥΝΔΕΣΗΣ ΔΙΑΙΡΟΥΜΕΝΗ ΧΥΤΗ
33,2x19,8mm

Category: CORNERS

Unit: PC

PackSmall: 4

PackBig: 100



**Connected Profiles /
Συνεργαζόμενα Προφίλ**

S61514M

Accessory: EX-1405854000

DIE CAST CORNER CLEAT 33x10,8mm
ΓΩΝΙΑ ΣΥΝΔΕΣΗΣ ΧΥΤΗ 33x10,8mm

Category: CORNERS

Unit: PC

PackSmall: 4

PackBig: 100

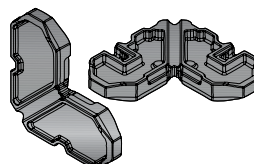

**Connected Profiles /
Συνεργαζόμενα Προφίλ**

S61514M

Accessory: EX-1405853000

DIE CAST CORNER CLEAT 23x10,8mm
ΓΩΝΙΑ ΣΥΝΔΕΣΗΣ ΧΥΤΗ 23x10,8mm

Category: CORNERS

Unit: PC

PackSmall: 4

PackBig: 100

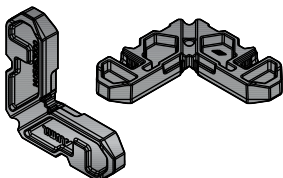

**Connected Profiles /
Συνεργαζόμενα Προφίλ**

S61510M

Accessory: EX-1607723001

T-CLEAT OUTSIDE 22,6mm WITH INOX
SCREW
ΣΥΝΔΕΣΜΟΣ ΤΑΥ ΕΞΩΤΕΡΙΚΟΣ 22,6mm
ΜΕ ΒΙΔΑ INOX

Category: CONNECTORS

Unit: PC

PackSmall: 50

PackBig: 0

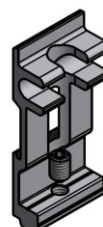

**Connected Profiles /
Συνεργαζόμενα Προφίλ**

S61564M, S61260M

Accessory: EX-1607723000

T-CLEAT INSIDE 19,8mm WITH SCREW
H4

ΣΥΝΔΕΣΜΟΣ ΤΑΥ ΓΙΑ ΕΣΩ 19,8mm ΜΕ
ΒΙΔΑ H4

Category: CONNECTORS

Unit: PC

PackSmall: 20

PackBig: 0

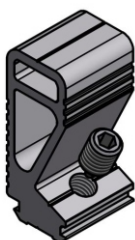

**Connected Profiles /
Συνεργαζόμενα Προφίλ**

S61564M

Accessory: EX-1607733200

T-CLEAT INSIDE 19,4x32,6mm WITH
SCREW H4

ΣΥΝΔΕΣΜΟΣ ΤΑΥ ΕΞΩΤΕΡΙΚΟΣ
19,4x32,6mm ΜΕ ΒΙΔΑ H4

Category: CONNECTORS

Unit: PC

PackSmall: 35

PackBig: 0



**Connected Profiles /
Συνεργαζόμενα Προφίλ**

S61776M, S61906M

Accessory: EX-1607723002

BACK-FRAME EXTERIOR T-CONNECTOR
22.6mm WITH INOX SCREW

ΟΠΙΣΘΙΟΣ ΕΞΩΤ ΣΥΝΔΕΣΜΟΣ ΤΑΥ-ΚΑΣΑΣ
22,6mm ΜΕ ΒΙΔΑ INOX

Category: CONNECTORS

Unit: PC

PackSmall: 20

PackBig: 0

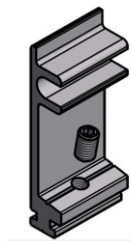

**Connected Profiles /
Συνεργαζόμενα Προφίλ**

S61260M, S61564M

Accessory: EX-1607733202

BACK-FRAME EXTERIOR T-CONNECTOR
32.6mm WITH INOX SCREW

ΟΠΙΣΘΙΟΣ ΕΞΩΤ ΣΥΝΔΕΣΜΟΣ ΤΑΥ-ΚΑΣΑΣ
32,6mm ΜΕ ΒΙΔΑ INOX

Category: CONNECTORS

Unit: PC

PackSmall: 30

PackBig: 0

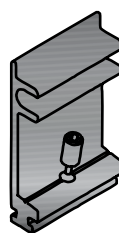

**Connected Profiles /
Συνεργαζόμενα Προφίλ**

S61776M, S61906M

Accessory: EX-1607733201

T-CLEAT OUTSIDE 32,6mm WITH INOX
SCREW

ΣΥΝΔΕΣΜΟΣ ΤΑΥ ΕΞΩΤΕΡΙΚΟΣ 32,6mm
ΜΕ ΒΙΔΑ INOX

Category: CONNECTORS

Unit: PC

PackSmall: 30

PackBig: 0

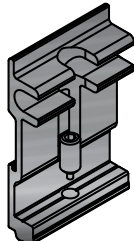

**Connected Profiles /
Συνεργαζόμενα Προφίλ**

S61776M, S61906M

Accessory: EX-1657700200

CAST T-CONNECTOR 22,5mm LEFT

ΣΥΝΔΕΣΜΟΣ ΚΑΣΑΣ-ΤΑΥ ΦΤΕΡΟΥ
22,5mm ΑΡΙΣΤΕΡΟΣ

Category: CONNECTORS

Unit: PC

PackSmall: 10

PackBig: 250

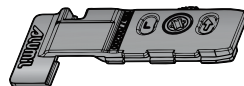

**Connected Profiles /
Συνεργαζόμενα Προφίλ**

S61260M, S61564M, S61770M,
S61776M, S61906M

Accessory: EX-1657700100

CAST T-CONNECTOR 22,5mm RIGHT

ΣΥΝΔΕΣΜΟΣ ΚΑΣΑΣ-ΤΑΥ ΦΤΕΡΟΥ
22,5mm ΔΕΞΙΟΣ

Category: CONNECTORS

Unit: PC

PackSmall: 10

PackBig: 250

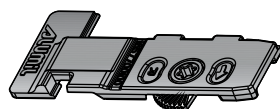

**Connected Profiles /
Συνεργαζόμενα Προφίλ**

S61260M, S61564M, S61770M,
S61776M, S61906M

Accessory: EX-1807728000

ALIGNMENT CORNER 22,5x50x1,5
INOX

ΓΩΝΙΑ ΕΠΙΠΕΔΟΤΗΤΑΣ 22,5x50x1,5
INOX

Category: CORNERS

Unit: PC

PackSmall: 40

PackBig: 0

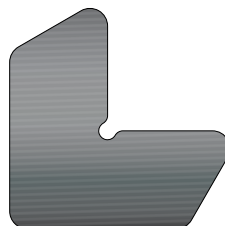

**Connected Profiles /
Συνεργαζόμενα Προφίλ**

S61510M, S61514M, S61906M
S61532M, S61582M, S61534M
S61584M

Accessory: EX-1807701100

ALIGNMENT CORNER 11x30x1,25 INOX

ΓΩΝΙΑ ΕΠΙΠΕΔΟΤΗΤΑΣ 11x30x1,25 INOX

Category: CORNERS

Unit: PC

PackSmall: 40

PackBig: 0

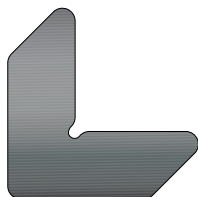

Connected Profiles /
Συνεργαζόμενα Προφίλ

S61586M, S61532M, S61582M
S61534M, S61584M

Accessory: EX-2200093003

SEAL GASKET FRAME DUAL WALL 3,5mm EPDM BLACK

ΕΛΑΣΤΙΚΟ ΦΤΕΡΟΥ ΚΑΣΑΣ ΔΙΠΛΟΥ ΤΟΙΧΩΜΑΤΟΣ 3,5mm EPDM ΜΑΥΡΟ

Category: GASKETS

Unit: M

PackSmall: 300

PackBig: 8400



Connected Profiles /
Συνεργαζόμενα Προφίλ

S61586M, S61532M, S61582M
S61534M, S61584M, S61260M
S61564M, S61776M, S61770M,
S61662M, S61510M, S61514M

Accessory: EX-2000686001

OUT GLAZ GASKET PLUGGED 3MM EPDM BLACK

ΕΛΑΣΤΙΚΟ ΤΖΑΜΙΟΥ ΚΟΥΜΠΩΤΟ 3MM EPDM ΜΑΥΡΟ

Category: GASKETS

Unit: M

PackSmall: 200

PackBig: 5600



Connected Profiles /
Συνεργαζόμενα Προφίλ

S61510M, S61514M, S61906M,
S61532M, S61582M, S61534M,
S61584M, S61564M, S61260M,
S61776M, S61770M

Accessory: EX-2501127001

GASKET FOR DOOR SEALING M11000-M11500-M15000-M9400-M9650 EPDM BLACK

ΕΛΑΣΤΙΚΟ ΣΤΕΓΑΝΩΣΗΣ ΠΟΡΤΩΝ M11000-M11500-M15000-M9400-M9650 EPDM ΜΑΥΡΟ

Category: GASKETS

Unit: M

PackSmall: 150

PackBig: 4200



Connected Profiles /
Συνεργαζόμενα Προφίλ

S61598M

Accessory: EX-2501117001

GASKET FOR DOOR SEALING M11000-M11500-M15000-M9400-M9650 EPDM BLACK

ΕΛΑΣΤΙΚΟ ΣΤΕΓΑΝΩΣΗΣ ΠΟΡΤΩΝ M11000-M11500-M15000-M9400-M9650 EPDM ΜΑΥΡΟ

Category: GASKETS

Unit: M

PackSmall: 300

PackBig: 8400

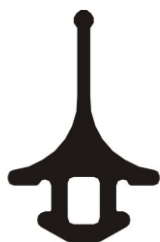

Connected Profiles /
Συνεργαζόμενα Προφίλ

S61598M

Accessory: EX-2000900301

GLAZING WEDGE GASKET 3mm EPDM

ΕΛΑΣΤΙΚΟ ΣΦΗΝΑ ΤΖΑΜΙΟΥ 3mm EPDM

Accessory: EX-2000900401

GLAZING WEDGE GASKET 4mm EPDM

ΕΛΑΣΤΙΚΟ ΣΦΗΝΑ ΤΖΑΜΙΟΥ 4mm EPDM

Accessory: EX-2000900501

GLAZING WEDGE GASKET 5mm EPDM

ΕΛΑΣΤΙΚΟ ΣΦΗΝΑ ΤΖΑΜΙΟΥ 5mm EPDM

Accessory: EX-2000900601

GLAZING WEDGE GASKET 6mm EPDM

ΕΛΑΣΤΙΚΟ ΣΦΗΝΑ ΤΖΑΜΙΟΥ 6mm EPDM



Category: GASKETS
Unit: M

PackSmall: 300

PackSmall: 250

PackSmall: 200

PackSmall: 150

Accessory: EX-2506159203

ADDITIONAL GASKET FOR S61592

ΕΛΑΣΤΙΚΟ ΠΡΟΣΘΕΤΟΥ S61592

Category: GASKETS

Unit: M

PackSmall: 25

PackBig: 0

Connected Profiles /

Συνεργαζόμενα Προφίλ

S61592M



Accessory: EX-2506751103

EXTERNAL COUPLING FRAME GASKET

ΕΞΩΤΕΡΙΚΟ ΕΛΑΣΤΙΚΟ ΣΥΝΔΕΣΗΣ ΚΑΣΩΝ

Category: GASKETS

Unit: M

PackSmall: 200

PackBig: 0

Connected Profiles /

Συνεργαζόμενα Προφίλ

S61510M, S61514M



Accessory: EX-2900000X00

SETTING BLOCK Xmm

TAKAKI TZAMIOY Xmm

Category: GLAZING, WEDGES/BRIDGES

Unit: PC



2900000200
(2mm)

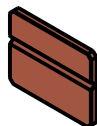

2900000300
(3mm)



2900000400
(4mm)

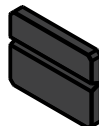

2900000500
(5mm)

Accessory: EX-3101150103

WATER EVACUATION END CAP ROUND
BLACK

ΤΑΠΑ ΝΕΡΟΧΥΤΗ ΣΤΡΟΓΓΥΛΗ
ΑΝΟΙΓΟΜΕΝΟΥ ΜΑΥΡ

Category: PLASTIC PARTS-
COVERS, SEALANTS,
DRAINAGE

Unit: PC

PackSmall: 100

PackBig: 0

Connected Profiles /

Συνεργαζόμενα Προφίλ



Accessory: EX-3106117003

PAIR OF END CAPS FOR DOOR
WITHOUT THRESHOLD

ΖΕΥΓΟΣ ΤΑΠΩΝ ΠΟΡΤΑΣ
ΧΩΡΙΣ ΚΑΤΩΚΑΣΙ

Category: PLASTIC PARTS-
COVERS, SEALANTS,
DRAINAGE

Unit: PAA

PackSmall: 1

PackBig: 10

Connected Profiles /

Συνεργαζόμενα Προφίλ

S61586M

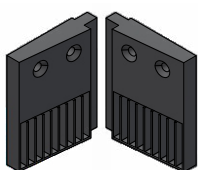

Accessory: EX-3100931803

PAIR END CAPS DRAINAGE S61317
BLACK

ΖΕΥΓΟΣ ΤΑΠΑΝΕΡΟΣΤΑΛΛΑΚΤΗ S61317
ΜΑΥΡΟ

Category: PLASTIC PARTS-
COVERS, SEALANTS,
DRAINAGE

Unit: PAA

PackSmall: 60

PackBig: 0

Connected Profiles /

Συνεργαζόμενα Προφίλ

S61317M



Accessory: EX-3106158203

PAIR OF WING CAPS FOR
DUMMY MULLION

ΖΕΥΓΟΣ ΤΑΠΩΝ ΦΤΕΡΟΥ
ΜΠΙΝΟΦΥΛΛΟΥ

Category: PLASTIC PARTS-
COVERS, SEALANTS,
DRAINAGE

Unit: PAA

PackSmall: 10

PackBig: 100

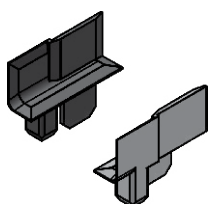
**Connected Profiles /
Συνεργαζόμενα Προφίλ**

S61582M, S61584M, S61532M,
S61534M

Accessory: EX-3106159803

PAIR OF END CAPS FOR S61598
FOR MD61

ΖΕΥΓΟΣ ΤΑΠΩΝ ΠΡΟΣΘΕΤΟΥ S61598
ΓΙΑ ΜΟΝΟΦΥΛΛΗ ΠΟΡΤΑ

Category: PLASTIC PARTS-
COVERS, SEALANTS,
DRAINAGE

Unit: PAA

PackSmall: 1

PackBig: 10

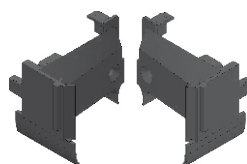
**Connected Profiles /
Συνεργαζόμενα Προφίλ**

S61598M

Accessory: EX-3106159903

PAIR OF END CAPS S61598
FOR DOUBLE SASH

ΖΕΥΓΟΣ ΤΑΠΩΝ S61598
ΓΙΑ ΔΙΦΥΛΛΗ ΠΟΡΤΑ

Category: PLASTIC PARTS-
COVERS, SEALANTS,
DRAINAGE

Unit: PAA

PackSmall: 1

PackBig: 10

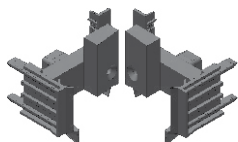
**Connected Profiles /
Συνεργαζόμενα Προφίλ**

S61598M

Accessory: EX-3106117203

PAIR OF END CAPS
FOR LOW THRESHOLD

ΖΕΥΓΟΣ ΤΑΠΩΝ
ΧΑΜΗΛΟΥ ΚΑΤΩΚΑΣΙΟΥ

Category: PLASTIC PARTS-
COVERS, SEALANTS,
DRAINAGE

Unit: PAA

PackSmall: 10

PackBig: 100

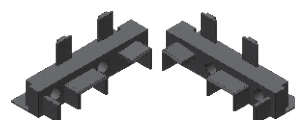
**Connected Profiles /
Συνεργαζόμενα Προφίλ**

S61172M

Accessory: EX-3131003100

NRG BAR 10x31x1200mm
NRG BAR 10x31x1200mm

Accessory: EX-3131007300

NRG BAR 10x73x1200MM
NRG BAR 10x73x1200MM

Accessory: EX-3131502200

NRG BAR 15x22x1200mm
NRG BAR 15x22x1200mm

Accessory: EX-3131503200

NRG BAR 15x32x1200mm
NRG BAR 15x32x1200mm

Accessory: EX-3132001000

NRG BAR 20x10x1200mm
NRG BAR 20x10x1200mm

Accessory: EX-3132501500

NRG BAR 25x15x1200mm
NRG BAR 25x15x1200mm

Category: INSULATION
MATERIALS

Unit: PC

PackSmall: 4

PackBig: 0

Accessory: EX-3130502500

UNDERGLAZING FOAM INSULATION
25X5 WITH ADHESIVE TAPE

ΑΦΡΩΔΕΣ ΘΕΡΜΟΜΟΝΩΤΙΚΟ ΠΡΟΦΙΛ
ΤΖΑΜΙΟΥ 25X5 ΜΕ ΑΥΤΟΚΟΛΛΗΤΗ
ΤΑΙΝΙΑ

Category: INSULATION
MATERIALS

Unit: M

PackSmall: 300

PackBig: 0

**Connected Profiles /
Συνεργαζόμενα Προφίλ**

Accessory: EX-3131003200

UNDERGLAZING FOAM INSUL.32X10
WITH ADHESIVE TAPE

ΑΦΡΩΔΕΣ ΘΕΡΜΟΜΟΝΩΤΙΚΟ ΠΡΟΦΙΛ
ΤΖΑΜ.32X10 ΜΕ ΑΥΤΟΚΟΛΛΗΤΗ ΤΑΙΝΙΑ

Category: INSULATION
MATERIALS

Unit: M

PackSmall: 200

PackBig: 0



Connected Profiles /
Συνεργαζόμενα Προφίλ

Accessory: EX-4706158403

SLIDE FOR LOCK OPENING OUTWARDS

ΓΛΥΣΤΡΑ ΓΙΑ ΚΛΕΙΔΑΡΙΑ ΑΝΟΙΓΟΜΕΝΗΣ ΕΞΩ

Category: PLASTIC PARTS- COVERS, SEALANTS

Unit: PC

PackSmall: 4

PackBig: 100

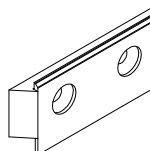

Connected Profiles /
Συνεργαζόμενα Προφίλ
S61534M, S61584M

Accessory: EX-4701183500

PIN NAIL FOR T PROFILES 6mm

ΠΕΙΡΟΣ ΓΙΑ ΣΥΝΔΕΣΜΟΥΣ Τ Φ6mm

Category: PIN-NAILS FOR T-CLEATS

Unit: PC

PackSmall: 200

PackBig: 0

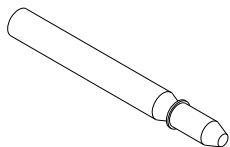

Connected Profiles /
Συνεργαζόμενα Προφίλ

Accessory: EX-4700087000

PIN FOR CLIT CORNERS

ΚΑΡΦΙ ΓΙΑ ΧΥΤΕΣ ΓΩΝΙΕΣ

Category: SCREWS-RIVETS-ANCHORS

Unit: PC

PackSmall: 100

PackBig: 1000

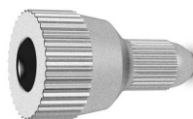

Connected Profiles /
Συνεργαζόμενα Προφίλ

Accessory: EX-4701183900

NAIL CORNER PIN 4,5x7,1

ΠΕΙΡΟΣ ΚΑΡΦΩΤΩΝ ΓΩΝΙΩΝ
ΣΥΝΔ 4,5x7,1

Category: CORNERS

Unit: PC

PackSmall: 100

PackBig: 0



Connected Profiles /
Συνεργαζόμενα Προφίλ

Accessory: EX-4705146000

STEEL SCREW 5x14-D6 FOR CLIT CORNERS

ΒΙΔΑ ΧΑΛΥΒΑ 5x14-Δ6 ΓΙΑ ΧΥΤΕΣ ΓΩΝΙΕΣ

Category: SCREWS-RIVETS-ANCHORS

Unit: PC

PackSmall: 100

PackBig: 1000



Connected Profiles /
Συνεργαζόμενα Προφίλ

Accessory: EX-0100000133 **Connected Profiles /**
HEXAGON SOCKET SCREW (NO HEAD) **Συνεργαζόμενα Προφίλ**
CONE POINT DIN914 INOX A2 M5X8

ΑΚΕΦΑΛΗ ΒΙΔΑ ΑΛΛΕΝ ΜΕ ΜΥΘΗ DIN914
INOX A2 M5X8

Category: SCREWS-RIVETS-ANCHORS

Unit: PC

PackSmall: 500

PackBig: 0



Accessory: EX-6201150000 **Connected Profiles /**
SEALING BRUSH 15x3000mm **Συνεργαζόμενα Προφίλ**
BOYPTΣAKI 15x3000mm **S61598M**

Category: WEATHER STRIPPING PILE

Unit: PC

PackSmall: 1

PackBig: 0



Accessory: EX-8510200300 **Connected Profiles /**
KNIVES FOR DOUBLE CRIMP FLAT 3mm **Συνεργαζόμενα Προφίλ**

ΜΑΧΑΙΡΙΑ ΓΩΝΙΑΣΤΡΑΣ ΓΙΑ ΔΙΠΛΟ ΧΤΥΠΗΜΑ
ΙΣΙΑ 3mm

Category: MACHINES- TOOLS

Unit: PAA

PackSmall: 1

PackBig: 0



Accessory: EX-8510200700 **Connected Profiles /**
KNIVES FOR DOUBLE CRIMP FLAT 7mm **Συνεργαζόμενα Προφίλ**

ΜΑΧΑΙΡΙΑ ΓΩΝΙΑΣΤΡΑΣ ΓΙΑ
ΔΙΠΛΟ ΧΤΥΠΗΜΑ ΙΣΙΑ 7mm

Category: MACHINES- TOOLS

Unit: PAA

PackSmall: 1

PackBig: 0

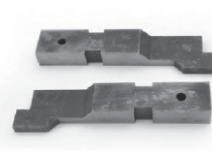

Accessory: EX-8517700300 **Connected Profiles /**
CRIMPING KNIVES FOR FRAMES **Συνεργαζόμενα Προφίλ**

ΜΑΧΑΙΡΙΑ ΓΩΝΙΑΣΤΡΑΣ ΚΑΣΩΝ

Category: MACHINES- TOOLS

Unit: PC

PackSmall: 1

PackBig: 0

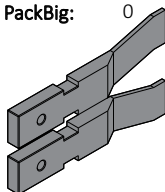

Accessory: INT-8517700100 **Connected Profiles /**
CRIMPING KNIFE PAIR FOR TONALE S77 **Συνεργαζόμενα Προφίλ**

ΖΕΥΓΑΡΙ ΜΑΧΑΙΡΙΩΝ ΓΩΝΙΑΣΤΡΑΣ
ΓΙΑ ΤΟΝΑΛΕ S77

Category: MACHINES- TOOLS

Unit: PC

PackSmall: 1

PackBig: 0

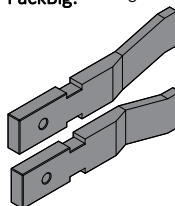

Accessory: EX-8510220000 **Connected Profiles /**
Συνεργαζόμενα Προφίλ

KNIVES FOR DOUBLE CRIMP
 ΜΑΧΑΙΡΙΑ ΓΩΝΙΑΣΤΡΑΣ
 ΓΙΑ ΔΙΠΛΟ ΧΤΥΠΗΜΑ

Category: MACHINES- TOOLS

Unit: PC

PackSmall: 1

PackBig: 0

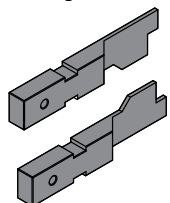

Accessory: EX-8526100000 **Connected Profiles /**
Συνεργαζόμενα Προφίλ

MILLING TOOL FOR ADJOINING
 PROFILES S61
 ΦΡΕΖΑ ΚΑΤΕΡΓΑΣΤΙΚΟΥ ΤΑΥ S61

Category: MACHINES- TOOLS

Unit: PC

PackSmall: 1

PackBig: 0

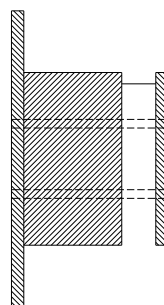

Accessory: EX-4407793500 **Connected Profiles /**
Συνεργαζόμενα Προφίλ

DOOR LOCK WITH STRIKER ALUMIL
 1 POINT ADJUST. LATCH 35/85/24/6 INOX
 ΚΛΕΙΔ. ΠΟΡΤΑΣ ΜΕ ΑΝΤΙΚΡΙΣΜΑ ALUMIL
 1 ΣΗΜΕΙΟΥ ΡΥΘΜ. ΓΛΩΣΣΑ 35/85/24/6 INOX

Category: LOCKS FOR OPENING SYSTEMS

Unit: PC

PackSmall: 1

PackBig: 0



Accessory: EX-4407790100 **Connected Profiles /**
Συνεργαζόμενα Προφίλ

ROLLER LATCH FOR ALUMIL
 DOOR LOCK 24x6
 ΜΠΙΛΙΑ ΓΙΑ ΚΛΕΙΔΑΡΙΑ ΠΟΡΤΑΣ
 ALUMIL 24x6

Category: LOCKS FOR OPENING SYSTEMS

Unit: PC

PackSmall: 1

PackBig: 0



Accessory: EX-4405421700 **Connected Profiles /**
Συνεργαζόμενα Προφίλ

LOCK SECURY MR2 35/92/ 8/U24X6/
 1020 730/760 2285mm
 ΚΛΕΙΔ. SEC MR2 35/92/8/U24x6
 1020 730/760 2285mm

Category: LOCKS FOR OPENING SYSTEMS

Unit: PC

PackSmall: 1

PackBig: 0



Accessory: EX-4154803100 **Connected Profiles /**
Συνεργαζόμενα Προφίλ

DOOR LOCK SEC AUTOM 35/92/24/6
 3 POINTS LATCH 2285mm
 ΚΛΕΙΔΑΡΙΑ SEC AUTOM 35/92/24/6
 3 ΣΗΜΕΙΩΝ ΓΛΩΣΣΑ 2285mm

Category: LOCKS FOR OPENING SYSTEMS

Unit: PC

PackSmall: 1

PackBig: 0



Accessory: EX-4153736700 **Connected Profiles /**
MIDDLE STRIKEPLATE U24/6 RIGHT GALV **Συνεργαζόμενα Προφίλ**

ΜΕΣΑΙΟ ΑΝΤΙΚΡΙΣΜΑ U24/6 ΔΕΞΙ ΓΑΛΒ

Category: LOCKS FOR OPENING SYSTEMS

Unit: PC

PackSmall: 1

PackBig: 0



Accessory: EX-4153736800 **Connected Profiles /**
MIDDLE STRIKEPLATE U24/6 **Συνεργαζόμενα Προφίλ**
LEFT GALV

ΜΕΣΑΙΟ ΑΝΤΙΚΡΙΣΜΑ U24/6
ΑΡΙΣΤΕΡΟ ΓΑΛΒ

Category: LOCKS FOR OPENING SYSTEMS

Unit: PC

PackSmall: 1

PackBig: 0



Accessory: EX-36070002XX **Connected Profiles /**
DOUBLE HEAVY DUTY **Συνεργαζόμενα Προφίλ**
DOOR HINGE 60mm

ΔΙΠΛΟΣ ΒΑΡ. ΤΥΠΟΥ
ΜΕΝΤΕΣΕΣ ΠΟΡΤΑΣ 60mm

Category: HINGES- ARMS

Unit: PC

PackSmall: 1

PackBig: 0

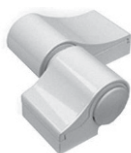

Accessory: EX-36058901XX **Connected Profiles /**
DOUBLE DOOR HINGE 65mm **Συνεργαζόμενα Προφίλ**
WITH SCREW 58mm

ΜΕΝΤΕΣΕΣ ΕΙΣΟΔΟΥ 65mm
ΔΙΠΛΟΣ ΒΙΔΕΣ 58mm

Category: HINGES- ARMS

Unit: PC

PackSmall: 1

PackBig: 0



Accessory: EX-36077950XX **Connected Profiles /**
HINGE 3D ALUMIL **Συνεργαζόμενα Προφίλ**
FOR SD/MD DOOR

ΜΕΝΤΕΣΕΣ ΚΥΛΙΝΔ
3D ΓΙΑ SD/MD

Category: HINGES- ARMS

Unit: PC

PackSmall: 1

PackBig: 0

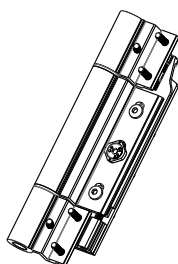

A large, abstract graphic on the left side of the page, composed of several overlapping yellow and orange geometric shapes, including triangles and parallelograms, creating a dynamic, angular composition.

GENERAL INFORMATION

ΓΕΝΙΚΕΣ ΠΛΗΡΟΦΟΡΙΕΣ

General Information

1. Aluminium as a fabrication material

Aluminium has the capability of being extruded into complex shapes to exact tolerances. Aluminium can be formed into literally thousands of unique profiles, each one able to meet a number of specific structural and aesthetic requirements. It is this capability to provide simple elegant solutions to extremely complex design problems that has led to aluminium's enduring appeal. Aluminium is chosen for outdoor use because it is a stable, corrosion-resistant and light weight metal. One of aluminium's primary appeals to a specifier is its exceptional strength to weight ratio. At 2.7g/cm², aluminium is 66% lighter than steel. It is also far less susceptible to brittle fractures. Indeed, when aluminium and steel structures are compared, aluminium's greater modulus of elasticity means that weight ratios of 1:2 are easily attained. It can also be processed at high cutting speeds and welded connections are not necessary. These advantages help to reduce fabrication time. Alumil constructions are realized with aluminium profiles extruded in the alloy EN AW 6060 according to EN 755-1. The mechanical characteristics conform to the standard EN 755-2, with a modulus of elasticity of 70GPa. The tolerances are based on EN 755-3.

2. Contact with other materials

2.1 Metals

When two metals of differing electro-negativity values come into contact in humid conditions, an electrical couple is formed giving rise to oxidizing effects at the expense of electro-negative metal of the couple. In order to avoid severe corrosion effects, an insulating barrier should be placed between the two metals. Contact with stainless steel has not been found to be harmful to aluminium to date. Contact with copper and its alloys is extremely harmful to aluminium. It is absolutely necessary to insulate these two metals. Lead should be insulated as well.

2.2 Timber

Most timbers have no harmful effects on aluminium. Some such as walnut however, produce acids which attack and damage aluminium. These effects occur especially in humid conditions or when the timber is not sufficiently dry. Insulation is recommended by using a bituminous paint. When you treat timber against humidity and insects you should check that the chemical substances used in the treatment are not harmful to aluminium. Products containing copper salts, mercury salts, and fluoride compounds are very harmful to aluminium and should be avoided.

2.3 Lime/Cement

In humid conditions, limestone or cement reacts with aluminium (even when anodized) revealing superficial white spots on the surface of the metal after cleaning. It is advisable to protect the aluminium during installation with ALUMIL protective foil.

Γενικές Πληροφορίες

1. Το αλουμίνιο ως δομικό υλικό

Με την μέθοδο της διέλασης το αλουμίνιο έχει την δυνατότητα να δημιουργεί πολύπλοκες διατομές με ανοχές ακριβείας. Το αλουμίνιο μπορεί να μορφοποιηθεί σε πραγματικά απεριόριστο αριθμό μοναδικών προφίλ, καθένα από τα οποία ικανοποιεί ειδικές δομικές και αισθητικές απαιτήσεις. Αυτή η ικανότητα του υλικού να προσφέρει απείριτες και καλαίσθητες λύσεις σε ιδιαίτερα πολύπλοκα σχεδιαστικά προβλήματα το οδήγησε στην ηγετική θέση που κατέχει σήμερα. Το αλουμίνιο επιλέγεται για το εξωτερικό των κτιρίων γιατί είναι σταθερό, ανθεκτικό στη διάβρωση και ελαφρύ μέταλλο. Μια από τις πιο δελεαστικές ιδιότητες του αλουμινίου για τον μηχανικό, είναι ο καταπληκτικός λόγος αντίστασης/βάρους. Στα 2,7 gr/cm², το αλουμίνιο είναι 66% πιο ελαφρύ από τον χάλυβα. Επίσης είναι ανθεκτικό σε ψαθυρή θραύση. Όταν γίνεται σύγκριση μεταξύ κατασκευών αλουμινίου και κατασκευών χάλυβα, ο μεγαλύτερος συντελεστής ελαστικότητας του αλουμινίου σημαίνει ότι ο λόγος βάρους 1:2 επιτυγχάνεται εύκολα. Ακόμη, μπορεί να κατεργαστεί με υψηλές ταχύτητες κοπής και οι συγκολλητές συνδέσεις δεν είναι απαραίτητες. Αυτά τα πλεονεκτήματα συμβάλλουν στην μείωση των χρόνων κατασκευής. Τα προφίλ που συνθέτουν τα συστήματα της Alumil είναι από κράμα EN AW 6060 σύμφωνα με το εναρμονισμένο πρότυπο (EN) 755-1. Τα μηχανικά χαρακτηριστικά συμμορφώνονται με το πρότυπο EN 755-2, με συντελεστή ελαστικότητας 70kN/mm². Οι ανοχές βασίζονται στο EN 755-3.

2. Επαφή με άλλα υλικά

2.1 Μέταλλα

Όταν δύο μέταλλα με διαφορετική ηλεκτροαρνητικότητα (electro-negativity) έρχονται σε επαφή σε υγρό περιβάλλον, το πιο ηλεκτροαρνητικό από τα δύο, μέταλλο, υφίσταται μια ηλεκτρική και οξειδωτική τάση. Το αλουμίνιο είναι περισσότερο ηλεκτροαρνητικό συγκρινόμενο με τα άλλα μέταλλα. Ο εκτεθειμένος (απροστάτευτος) χάλυβας, οξειδώνεται και επιτίθεται στο αλουμίνιο. Για να αποφευχθεί η διάβρωση του αλουμινίου, θα πρέπει να τοποθετείται μεταξύ των δύο μετάλλων ένα μονωτικό διαχωριστικό. Αντιθέτως, η επαφή με τον ανοξείδωτο χάλυβα, από όσα γνωρίζουμε μέχρι σήμερα, δεν φαίνεται να βλάπτει το αλουμίνιο. Η επαφή με τον χαλκό και τα κράματά του είναι εξαιρετικά επιζήμια για το αλουμίνιο και η προστασία με επιφανειακή μόνωση αυτών των δύο υλικών απαιτείται. Τέλος και ο μόλυβδος είναι πιο ηλεκτροθετικός από το αλουμίνιο και θα πρέπει να μονώνεται επίσης.

2.2 Ξύλο

Τα περισσότερα είδη ξυλείας δεν έχουν επιβλαβείς επιπτώσεις στο αλουμίνιο. Ορισμένα είδη ξυλείας όμως, όπως η δρύς και η καρυδιά, παράγουν οξέα τα οποία προσβάλλουν και φθείρουν το αλουμίνιο. Αυτά τα φαινόμενα παρατηρούνται κυρίως σε συνθήκες αυξημένης υγρασίας στο περιβάλλον ή όταν το ξύλο δεν είναι αρκετά στεγνό. Συνιστάται η μόνωση με την χρήση ασφαλιτούχου χρώματος. Επίσης όταν το ξύλο υποβάλλεται σε επεξεργασίες για την προφύλαξή του από την υγρασία και τα έντομα, θα πρέπει να ελέγχεται ότι οι χημικές ουσίες που χρησιμοποιούνται για την κατεργασία δεν είναι επιβλαβείς για το αλουμίνιο. Προϊόντα που στην σύνθεσή τους περιέχεται στεατικός χαλκός, άλατα υδραργύρου και φθοριούχες ενώσεις, είναι πολύ επιβλαβή για το αλουμίνιο και θα πρέπει να αποφεύγονται.

2.3 Ασβέστης/Τσιμέντο

Σε συνθήκες υγρασίας, ο ασβέστης ή το τσιμέντο αντιδρούν με το αλουμίνιο (ακόμη και όταν είναι ανοδιωμένο) αποκαλύπτοντας επιφανειακές λευκές κηλίδες στην επιφάνεια του μετάλλου μετά τον καθαρισμό. Συνιστάται να προστατεύεται το αλουμίνιο κατά την τοποθέτηση με το προστατευτικό φιλμ της Alumil.

3. Surface treatment

The following colours are available:
Anodised finish:

Natural colour etched
Bronze colour
Special anodised colours

The anodising process is carried out according to the EWAA-EURAS regulations.
Painted finish:

White
Brown
RAL colours
Sable colours

The painting process is carried out in accordance to Qualicoat regulations.

4. Storage

To avoid superficial damage the following precautions should be taken:

- 4.1 Store the profiles in a dry area
- 4.2 Avoid any contact with steel by protecting the profiles with wrapping paper or plastic foil. In humid areas rust and steel burr can damage the surface finish.
- 4.3 Store the profiles horizontally in such a way as to eliminate the possibility of damaging or scratching the profiles while removing them.
- 4.4 Store the profiles in batches.

5. Aluminium maintenance

Both anodised and painted aluminium should be cleaned on a regular basis. For urban not littoral areas that are not subjected to aggressive elements like air pollution or salty air, it is sufficient to clean the aluminium whenever you clean the glass. Warm water should be used with a dilute of a non-aggressive, non-acetous detergent without ammonia for cleaning the aluminium. Then you should thoroughly rinse the aluminium with clear water and dry using an absorbing cloth. In urban areas or areas near to the sea, the aluminium should be cleaned more often and more thoroughly. Areas that are not exposed to rainfall should be cleaned more frequently than other surfaces. If water and mild detergents are not enough to clean the aluminium fenestrations there are detergents that have been specially developed for aluminium surfaces. These detergents contain light abrasive elements and can be used with a synthetic cleaning cloth. In all cases it is important to completely rinse surfaces with clear water and dry them thoroughly, especially the corners and the bottom profile. In order to protect and increase the life cycle of the aluminium, it may be treated with a very thin clear coat of water resistant film available from ALUMIL.

3. Επιφανειακή επεξεργασία

Είναι διαθέσιμα τα παρακάτω χρώματα:

Αποχρώσεις ανοδίωσης:

Φυσικό ματ χρώμα
Μηρούτζινο χρώμα
Ειδικές αποχρώσεις ανοδίωσης

Η διαδικασία ανοδίωσης γίνεται σύμφωνα με τις προδιαγραφές της EWAA-EURAS.

Χρώματα ηλεκτροστατικής βαφής:

Λευκό
Καφέ
Χρώματα RAL
Χρώματα SABLE

Η διαδικασία της ηλεκτροστατικής βαφής γίνεται σύμφωνα με τις προδιαγραφές της Qualicoat.

4. Αποθήκευση

Για την αποφυγή επιφανειακών φθορών πρέπει να παίρνονται οι παρακάτω προφυλάξεις:

- 4.1 Τα προφίλ να αποθηκεύονται σε χώρο που δεν υπάρχει υγρασία
- 4.2 Να αποφεύγεται οποιαδήποτε επαφή με χάλυβα, προστατεύοντας τα προφίλ με χαρτί συσκευασίας ή πλαστική μεμβράνη. Σε υγρές περιοχές σκουριά και ρινίσματα χάλυβα μπορούν να προκαλέσουν φθορές στην επιφανειακή επεξεργασία.
- 4.3 Τα προφίλ πρέπει να αποθηκεύονται σε οριζόντια θέση με τρόπο που να αποκλείεται η πιθανότητα φθοράς ή γρατσουνίσματος κατά την μετακίνησή τους.
- 4.4 Τα προφίλ να αποθηκεύονται συσκευασμένα.

5. Συντήρηση του αλουμινίου

Τόσο το ανοδιωμένο όσο και το ηλεκτροστατικά βαμμένο αλουμίνιο, πρέπει να καθαρίζονται σε τακτά διαστήματα. Σε ημισιαστικές μη παραθαλάσσιες περιοχές που δεν επηρεάζονται από επιθετικά περιβαλλοντικά φαινόμενα όπως ατμοσφαιρική ρύπανση ή αλατώδεις περιβάλλοντα, ο καθαρισμός μπορεί να γίνεται μαζί με τον καθαρισμό των τζαμιών. Για τον καθαρισμό του αλουμινίου συνιστάται η χρήση χλιαρού νερού και ενός «μαλακού» απορρυπαντικού που να μην είναι όξινο και να μην περιέχει αμμωνία. Μετά, πρέπει να ξεβγάζεται επιμελώς με νερό και να στεγνώνεται με ένα μαλακό απορροφητικό πανί. Σε αστικές ή παραθαλάσσιες περιοχές, ο καθαρισμός του αλουμινίου πρέπει να γίνεται πιο συχνά και με πολύ μεγάλη επιμέλεια. Οι επιφάνειες αλουμινίου που δεν εκτίθενται στην βροχή πρέπει να καθαρίζονται με μεγαλύτερη συχνότητα από τις εκτεθειμένες στην βροχή. Αν το νερό και τα μαλακά απορρυπαντικά δεν επαρκούν για τον καλό καθαρισμό του αλουμινίου, υπάρχουν και ειδικά για το αλουμίνιο απορρυπαντικά. Αυτά τα απορρυπαντικά περιέχουν ελαφρώς λειαντικά ψήγματα και μπορούν να χρησιμοποιηθούν σε συνδυασμό με ένα συνθετικό πανί καθαρισμού. Σε όλες τις περιπτώσεις είναι πολύ σημαντικό να ξεπλένονται καλά οι επιφάνειες και να στεγνώνονται επιμελώς, ειδικά οι γωνίες και τα προφίλ που έρχονται σε επαφή με το έδαφος. Για την προστασία και την επιμήκυνση του κύκλου ζωής του αλουμινίου, όλα τα προφίλ που βάζονται στα βαφεία της ALUMIL υποβάλλονται σε βελτιωτική επεξεργασία επιφάνειας SEASIDE CLASS, διαθέσιμο από την ALUMIL.

Useful European standards and reference material
Χρήσιμα Ευρωπαϊκά πρότυπα και προδιαγραφές

- EN 13123 Windows, doors and shutters - Explosion resistance - Requirements and classification Parts 1-2
Παράθυρα, πόρτες και εξώφυλλα - Αντίσταση στις εκρήξεις - Απαιτήσεις και ταξινόμηση - Μέρος 1-2
- EN 13124 Windows, doors and shutters - Explosion resistance - Test method Parts 1-2
Παράθυρα, πόρτες και εξώφυλλα - Αντοχή σε εκρήξεις - Μέθοδοι δοκιμής - Μέρος 1-2
- ENV 13420 Windows - Behaviour between different climates - Test method
Παράθυρα - Συμπεριφορά μεταξύ διαφορετικών κλιμάτων - Μέθοδος δοκιμής
- EN 13501 Fire classification of construction products and building elements Parts 1-5
Ταξινόμηση δομικών προϊόντων και στοιχείων σχετικά με την φωτιά - Μέρος 1-5
- EN 13541 Glass in building - Security glazing - Testing and classification of resistance against explosion pressure
Ύαλος για δομική χρήση - Υαλοστάσια ασφαλείας - Δοκιμές για ταξινόμηση της αντίστασης σε πίεση λόγω έκρηξης
- EN 14024 Metal profiles with thermal barrier - Mechanical performance - Requirements, proof and tests for assessment
Μεταλλικά προφίλ - Θερμικός φραγμός - Μηχανική απόδοση - Απαιτήσεις, αποδεικτικά στοιχεία και δοκιμές αξιολόγησης
- EN 14351 Windows and doors - Product standard, performance characteristics
Παράθυρα και πόρτες - Πρότυπο προϊόντος, χαρακτηριστικά επίδοσης - Μέρος 1: Παράθυρα και εξωτερικά συστήματα θυρών για πεζούς χωρίς χαρακτηριστικά πυραντίστασης ή/και διαρροής καπνού
- EN 14600 Doorsets and openable windows with fire resisting and/or smoke control characteristics - Requirements and classification
Συστήματα θυρών και ανοιγόμενα παράθυρα με χαρακτηριστικά πυραντίστασης ή/και ελέγχου καπνού - Απαιτήσεις και ταξινόμηση
- EN 14608 Windows - Determination of the resistance to racking
Παράθυρα - Προσδιορισμός της αντίστασης σε κατακόρυφο φορτίο
- EN 14609 Windows - Determination of the resistance to static torsion
Παράθυρα - Προσδιορισμός της αντίστασης σε στατική στρέψη

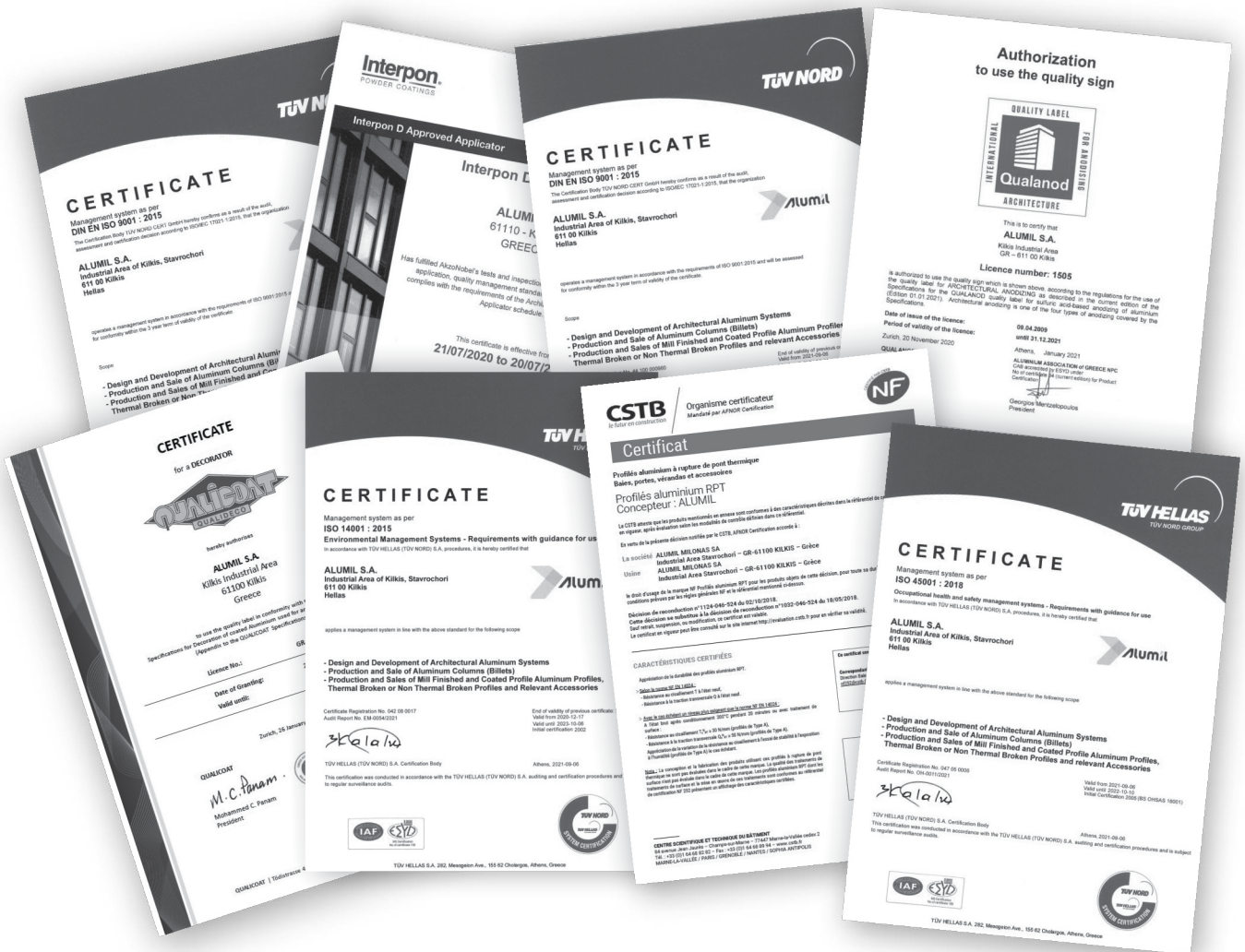

Copyright Notice:

Copyright © 2021 Alumil S.A. The distribution, the partial or in whole copying of texts, photographs and generally, any of the contents included in this manual, is prohibited. The contents of this manual are original. All texts, graphics and images presented in any part of the manual belong to the intellectual property of their author. It is forbidden to republish and/or reproduce, by any means, with or without editing, the contents of this manual without the author's written permission. The unlawful use of the manual may lead to infringement and cause sanctions according to Law 2121/93 and the rules of international law that apply in Greece.

Disclaimer of Liability:

The Company is not responsible for typographical errors, omissions and any inaccuracies that may occur in this manual. The information in this manual is subject to change without notice.

Πνευματικά Δικαιώματα:

Πνευματικά δικαιώματα © 2021 ΑΛΟΥΜΙΛ Α.Ε. Απαγορεύεται η αναδημοσίευση, ολική ή μερική αντιγραφή κειμένων, φωτογραφιών και γενικότερα πληροφοριών που περιέχονται στις σελίδες του εγχειριδίου και δεν αποτελούν αναδημοσίευση από άλλες πηγές. Όλα τα κείμενα, γραφικά, εικόνες που παρουσιάζονται σε οποιοδήποτε τμήμα του εγχειριδίου αποτελούν πνευματική ιδιοκτησία του δημιουργού τους. Κάθε αναδημοσίευση, η αναπαραγωγή, σε οποιοδήποτε μέσο, μετά ή άνευ επεξεργασίας, περιεχομένων του εγχειριδίου χωρίς προηγούμενη έγγραφη άδεια, δεν επιτρέπεται. Η μη επιτρεπτή χρήση του υλικού του εγχειριδίου μπορεί να συνιστά παράβαση και να επισύρει κυρώσεις σύμφωνα με Ν. 2121/93 και τους κανόνες διεθνούς δικαίου που ισχύουν στην Ελλάδα.

Αποκήρυξη Ευθύνης:

Η εταιρεία δεν ευθύνεται για τυπογραφικά λάθη, παραλείψεις και ανακρίβειες σε αυτό το εγχειρίδιο. Οι πληροφορίες σε αυτό το εγχειρίδιο υπόκεινται σε αλλαγή χωρίς προειδοποίηση.