

Alumil

Building excellence every day



▶ SMARTIA
M35

V 05/2024

| | | |
|---|--------------------------------------------------------------------------------|-----|
| ◆ | <u>PROFILES INDEX - ΕΥΡΕΤΗΡΙΟ ΠΡΟΦΙΛ</u> | 3 |
| ◆ | <u>PROFILES - ΠΡΟΦΙΛ</u> | 5 |
| ◆ | <u>TYPOLOGIES SECTION - ΤΟΜΕΣ ΤΥΠΟΛΟΓΙΩΝ</u> | 27 |
| ◆ | <u>TYPOLOGIES CUTTING LISTS - ΚΟΠΕΣ ΤΥΠΟΛΟΓΙΩΝ</u> | 45 |
| ◆ | <u>GENERAL MILLING-TOOLING OPERATION - ΓΕΝΙΚΕΣ ΚΑΤΕΡΓΑΣΙΕΣ</u> | 55 |
| ◆ | <u>ASSEMBLY - ΣΥΝΑΡΜΟΛΟΓΗΣΗ</u> | 67 |
| ◆ | <u>GLAZING - ΥΑΛΩΣΕΙΣ</u> | 71 |
| ◆ | <u>ACCESSORIES - ΕΞΑΡΤΗΜΑΤΑ</u> | 79 |
| ◆ | <u>GENERAL INFORMATION - ΓΕΝΙΚΕΣ ΠΛΗΡΟΦΟΡΙΕΣ</u> | 101 |

A large, abstract graphic on the left side of the page, composed of several overlapping diagonal rectangular blocks in various shades of yellow and orange, creating a dynamic, layered effect.

PROFILE INDEX ΕΥΡΕΤΗΡΙΟ ΠΡΟΦΙΛ

MULLIONS / ΚΟΛΩΝΕΣ

M35001 M35014 M35003 M35010

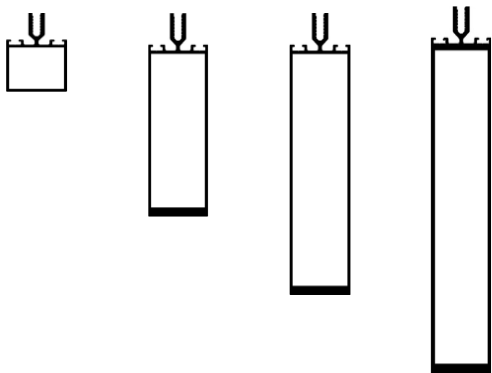

TRANSOMS / ΤΡΑΒΕΡΣΕΣ

M35004 M35005 M35017 M35007 M35011

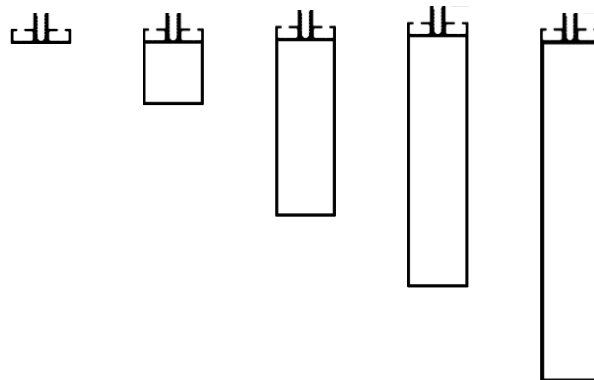

FRAMES / ΚΑΣΕΣ

M35012

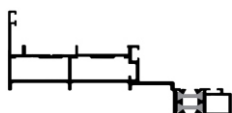

M35982

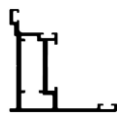

SASHES / ΦΥΛΛΑ

M35024

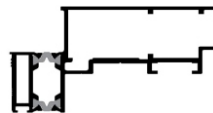

M35984



ADD-ON PROFILES / ΠΡΟΣΘΕΤΑ

M35008



M35009



M35018



M35078

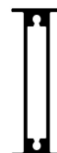

M35025

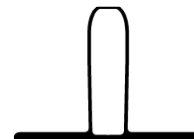

M35022



M35027



AI35001





PROFILES ΠΡΟΦΙΛ

Profile: M35001
MULLION
ΚΟΛΩΝΑ
System: M35
I_x (cm⁴): 7,8
I_y (cm⁴): 4,2
Status: Active
Bicolor: No
Bar Length: 7000
Min Order kg: -

Required Accessories / Απαιτούμενα Εξαρτήματα

| | |
|----------------|-------------------------------------------------------------------------------------------------------------------------------------------------------|
| EX-2303500103 | CURTAIN WALL GASKET MULLION / ΕΛΑΣΤΙΚΟ ΚΟΛΩΝΑΣ ΥΑΛΟΠΕΤΑΣΜΑΤΟΣ |
| EX-2301091003 | CURTAIN WALL GASKET MULLION 12mm EPDM BLACK / ΕΛΑΣΤΙΚΟ ΥΑΛΩΣΜΑΤΟΣ ΚΟΛΩΝΑΣ 12mm EPDM ΜΑΥΡΟ |
| EX-7003500200 | U STRUCTURAL BRACKET 60MM HORIZONTAL HOLE / ΠΙ ΑΓΚΥΡΩΣΗΣ 60MM ΟΡΙΖΟΝΤΙΑ ΟΠΗ |
| INT-7003520200 | U STRUCTURAL BRACKET 60MM HORIZONTAL HOLES WITH STANDARD FIXING POINT ON BASE / ΠΙ ΑΓΚΥΡΩΣΗΣ 60mm ΟΡΙΖΟΝΤΙΕΣ ΟΠΕΣ ΜΕ ΣΤΑΘΕΡΟ ΣΗΜΕΙΟ ΣΤΗΡΙΞΗΣ ΣΤΗ ΒΑΣΗ |
| EX-7003510200 | U STRUCTURAL BRACKET 60mm VERTICAL HOLE / ΠΙ ΑΓΚΥΡΩΣΗΣ 60mm ΚΑΘΕΤΗ ΟΠΗ |

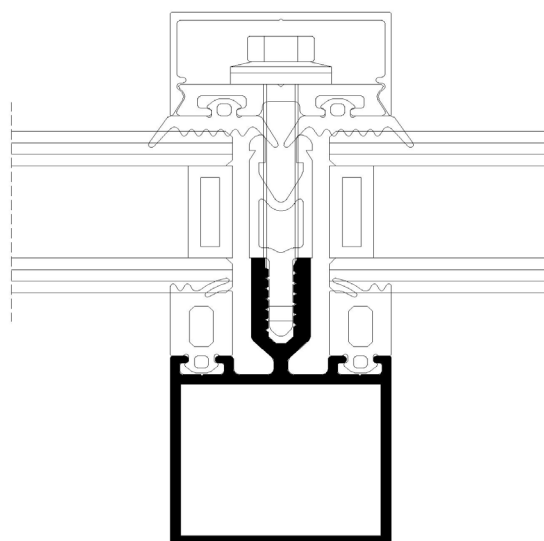
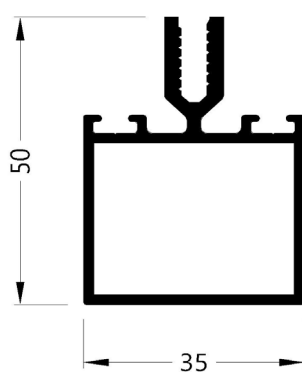

Profile: M35014
MULLION
ΚΟΛΩΝΑ
System: M35
I_x (cm⁴): 94,65
I_y (cm⁴): 10,77
Status: Active
Bicolor: No
Bar Length: 7000
Min Order kg: -

Required Accessories / Απαιτούμενα Εξαρτήματα

| | |
|---------------|-------------------------------------------------------------------------------------------|
| EX-2303500103 | CURTAIN WALL GASKET MULLION / ΕΛΑΣΤΙΚΟ ΚΟΛΩΝΑΣ ΥΑΛΟΠΕΤΑΣΜΑΤΟΣ |
| EX-2301091003 | CURTAIN WALL GASKET MULLION 12mm EPDM BLACK / ΕΛΑΣΤΙΚΟ ΥΑΛΩΣΜΑΤΟΣ ΚΟΛΩΝΑΣ 12mm EPDM ΜΑΥΡΟ |
| EX-7003500300 | U-STRUCTURAL BRACKET 80MM HORIZONTAL HOLE / Π-ΑΓΚΥΡΩΣΗΣ 80MM ΟΡΙΖΟΝΤΙΑ ΟΠΗ |
| EX-7003510300 | U STRUCTURAL BRACKET 80MM VERTICAL HOLE / Π ΑΓΚΥΡΩΣΗΣ 80MM ΚΑΘΕΤΗ ΟΠΗ |

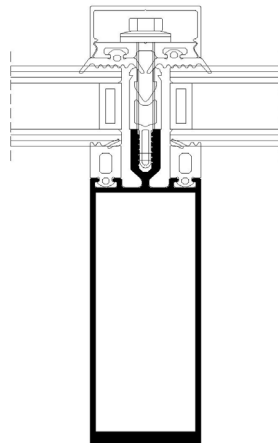

Profile: M35003
MULLION
ΚΟΛΩΝΑ
System: M35
I_x (cm⁴): 210,65
I_y (cm⁴): 14,23
Status: Active
Bicolor: No
Bar Length: 7000
Min Order kg: -

Required Accessories / Απαιτούμενα Εξαρτήματα

| | |
|---------------|-------------------------------------------------------------------------------------------|
| EX-2303500103 | CURTAIN WALL GASKET MULLION / ΕΛΑΣΤΙΚΟ ΚΟΛΩΝΑΣ ΥΑΛΟΠΕΤΑΣΜΑΤΟΣ |
| EX-2301091003 | CURTAIN WALL GASKET MULLION 12mm EPDM BLACK / ΕΛΑΣΤΙΚΟ ΥΑΛΩΣΜΑΤΟΣ ΚΟΛΩΝΑΣ 12mm EPDM ΜΑΥΡΟ |
| EX-7003500300 | U-STRUCTURAL BRACKET 80MM HORIZONTAL HOLE / Π-ΑΓΚΥΡΩΣΗΣ 80MM ΟΡΙΖΟΝΤΙΑ ΟΠΗ |
| EX-7003510300 | U STRUCTURAL BRACKET 80MM VERTICAL HOLE / Π ΑΓΚΥΡΩΣΗΣ 80MM ΚΑΘΕΤΗ ΟΠΗ |

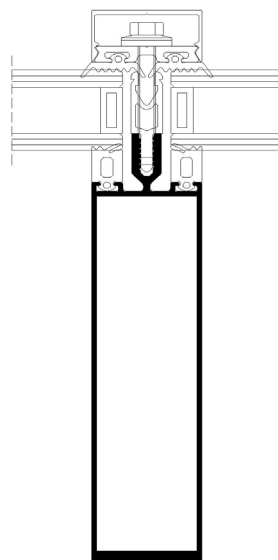
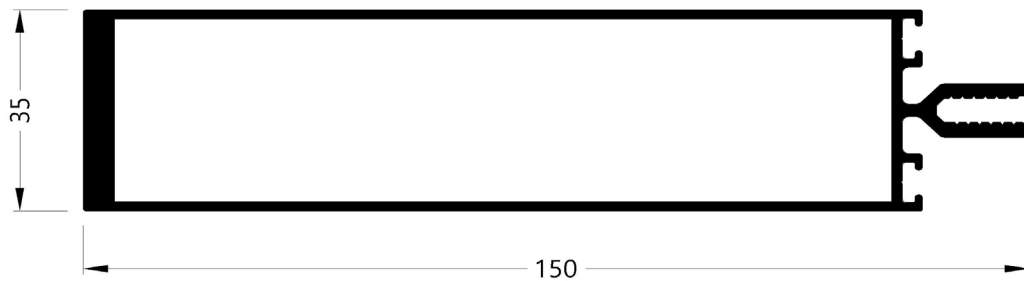

Profile: M35010
MULLION
ΚΟΛΩΝΑ
System: M35
I_x (cm⁴): 579,24
I_y (cm⁴): 24,4
Status: Active
Bicolor: No
Bar Length: 7000
Min Order kg: -

Required Accessories / Απαιτούμενα Εξαρτήματα

| | |
|----------------|-----------------------------------------------------------------------------------------------|
| EX-2303500103 | CURTAIN WALL GASKET MULLION / ΕΛΑΣΤΙΚΟ ΚΟΛΩΝΑΣ ΥΑΛΟΠΕΤΑΣΜΑΤΟΣ |
| EX-2301091003 | CURTAIN WALL GASKET MULLION 12mm EPDM BLACK / ΕΛΑΣΤΙΚΟ ΥΑΛΩΣΜΑΤΟΣ ΚΟΛΩΝΑΣ 12mm EPDM ΜΑΥΡΟ |
| EX-7003501000 | MULLION M35010 U-BRACKET HORIZONTAL HOLES / ΠΙ-ΑΓΚΥΡΩΣΗΣ ΚΟΛΩΝΑΣ M35010 ΟΡΙΖΟΝΤΙΕΣ ΟΠΕΣ |
| INT-7003511000 | U-STRUCTURAL BRACKET MULLION M35010 VERTICAL HOLES / ΠΙ-ΑΓΚΥΡΩΣΗΣ ΚΟΛΩΝΑΣ M35010 ΚΑΘΕΤΕΣ ΟΠΕΣ |



Scale 1:2

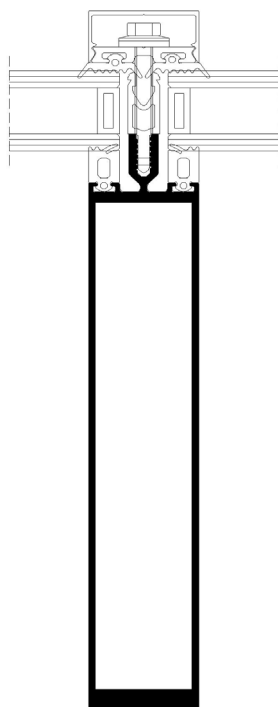

Profile: M35004
TRANSOM PROFILE
 ΤΡΑΒΕΡΣΑ
System: M35
I_x (cm⁴): 1,4
I_y (cm⁴): ,35
Status: Active
Bicolor: No
Bar Length: 6000
Min Order kg: -

Required Accessories / Απαιτούμενα Εξαρτήματα

| | |
|---------------|-------------------------------------------------------------------------------------------------|
| EX-2301091103 | CURTAIN WALL GASKET TRANSOM 3,5mm EPDM BLACK / ΕΛΑΣΤΙΚΟ ΥΑΛΩΣΜΑΤΟΣ ΤΡΑΒΕΡΣΑ Μ6 3,5mm EPDM ΜΑΥΡΟ |
| EX-7203500100 | GLAZING SETTING BLOCK FOR M35 / ΤΑΚΑΚΙ ΥΑΛΩΣΗΣ ΣΤΡΑΝΤΖΑΡΙΣΤΟ ΓΙΑ Μ35 |
| EX-7203500200 | GLAZING SETTING BLOCK FOR M35 46MM / ΤΑΚΑΚΙ ΥΑΛΩΣΗΣ ΣΤΡΑΝΤΖΑΡΙΣΤΟ Μ35 46MM |

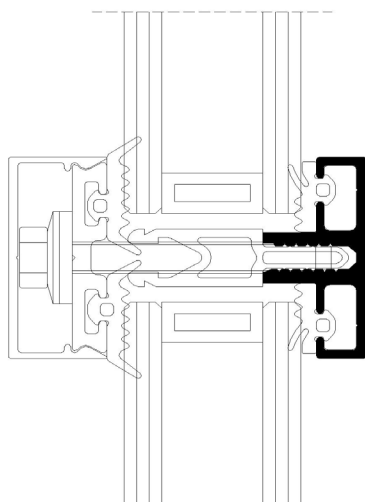
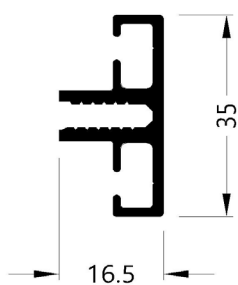

Profile: M35005
TRANSOM PROFILE
 ΤΡΑΒΕΡΣΑ
System: M35
I_x (cm⁴): 4,82
I_y (cm⁴): 7,95
Status: Active
Bicolor: No
Bar Length: 6000
Min Order kg: -

Required Accessories / Απαιτούμενα Εξαρτήματα

| | |
|---------------|-------------------------------------------------------------------------------------------------|
| EX-2301091103 | CURTAIN WALL GASKET TRANSOM 3,5mm EPDM BLACK / ΕΛΑΣΤΙΚΟ ΥΑΛΩΣΜΑΤΟΣ ΤΡΑΒΕΡΣΑ Μ6 3,5mm EPDM ΜΑΥΡΟ |
| EX-7103500500 | M35 TRANSOM PLASTIC CAP / ΠΛΑΣΤΙΚΗ ΤΑΠΑ ΤΡΑΒΕΡΣΑΣ Μ35 |
| EX-7203500100 | GLAZING SETTING BLOCK FOR M35 / ΤΑΚΑΚΙ ΥΑΛΩΣΗΣ ΣΤΡΑΝΤΖΑΡΙΣΤΟ ΓΙΑ Μ35 |
| EX-7203500200 | GLAZING SETTING BLOCK FOR M35 46MM / ΤΑΚΑΚΙ ΥΑΛΩΣΗΣ ΣΤΡΑΝΤΖΑΡΙΣΤΟ Μ35 46MM |

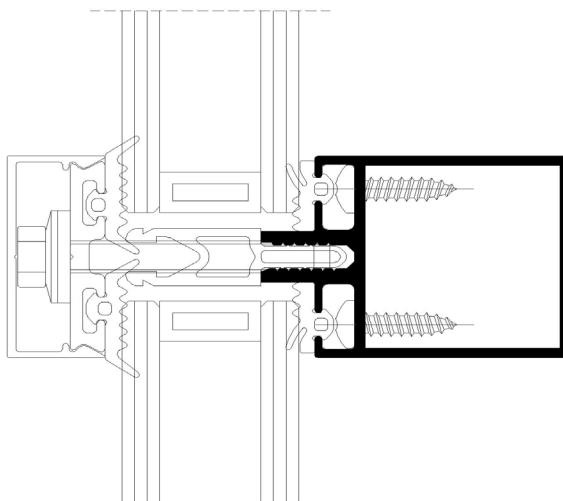
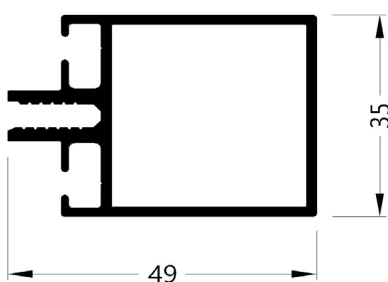

Profile: M35017
TRANSOM PROFILE
 ΤΡΑΒΕΡΣΑ
System: M35
I_x (cm⁴): 10,57
I_y (cm⁴): 71,48
Status: Active
Bicolor: No
Bar Length: 6000
Min Order kg: -

Required Accessories / Απαιτούμενα Εξαρτήματα

| | |
|---------------|-------------------------------------------------------------------------------------------------|
| EX-2301091103 | CURTAIN WALL GASKET TRANSOM 3,5mm EPDM BLACK / ΕΛΑΣΤΙΚΟ ΥΑΛΩΣΜΑΤΟΣ ΤΡΑΒΕΡΣΑ Μ6 3,5mm EPDM ΜΑΥΡΟ |
| EX-7103500500 | M35 TRANSOM PLASTIC CAP / ΠΛΑΣΤΙΚΗ ΤΑΠΑ ΤΡΑΒΕΡΣΑΣ Μ35 |
| EX-7203500100 | GLAZING SETTING BLOCK FOR M35 / ΤΑΚΑΚΙ ΥΑΛΩΣΗΣ ΣΤΡΑΝΤΖΑΡΙΣΤΟ ΓΙΑ Μ35 |
| EX-7203500200 | GLAZING SETTING BLOCK FOR M35 46MM / ΤΑΚΑΚΙ ΥΑΛΩΣΗΣ ΣΤΡΑΝΤΖΑΡΙΣΤΟ Μ35 46MM |

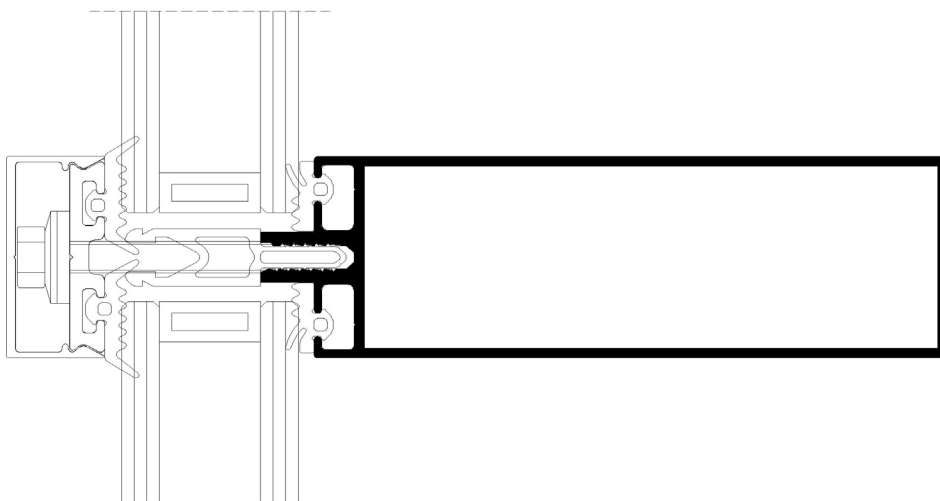

Profile: M35007
TRANSOM PROFILE
 ΤΡΑΒΕΡΣΑ
System: M35
I_x (cm⁴): 161,9
I_y (cm⁴): 14
Status: Active
Bicolor: No
Bar Length: 6000
Min Order kg: -

Required Accessories / Απαιτούμενα Εξαρτήματα

| | |
|---------------|-------------------------------------------------------------------------------------------------|
| EX-2301091103 | CURTAIN WALL GASKET TRANSOM 3,5mm EPDM BLACK / ΕΛΑΣΤΙΚΟ ΥΑΛΩΣΜΑΤΟΣ ΤΡΑΒΕΡΣΑ M6 3,5mm EPDM ΜΑΥΡΟ |
| EX-7103500500 | M35 TRANSOM PLASTIC CAP / ΠΛΑΣΤΙΚΗ ΤΑΠΑ ΤΡΑΒΕΡΣΑΣ M35 |
| EX-7203500100 | GLAZING SETTING BLOCK FOR M35 / ΤΑΚΑΚΙ ΥΑΛΩΣΗΣ ΣΤΡΑΝΤΖΑΡΙΣΤΟ ΓΙΑ M35 |
| EX-7203500200 | GLAZING SETTING BLOCK FOR M35 46MM / ΤΑΚΑΚΙ ΥΑΛΩΣΗΣ ΣΤΡΑΝΤΖΑΡΙΣΤΟ M35 46MM |

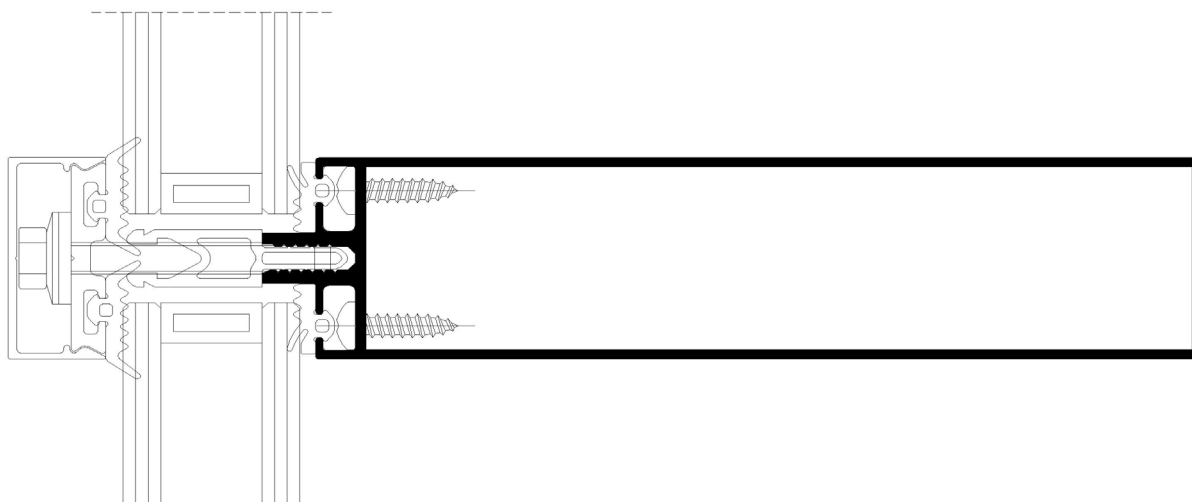

Profile: M35011
TRANSOM PROFILE
 ΤΡΑΒΕΡΣΑ
System: M35
I_x (cm⁴): 450,7
I_y (cm⁴): 23,86
Status: Active
Bicolor: No
Bar Length: 6000
Min Order kg: -

Required Accessories / Απαιτούμενα Εξαρτήματα

| | |
|---------------|-------------------------------------------------------------------------------------------------|
| EX-2301091103 | CURTAIN WALL GASKET TRANSOM 3,5mm EPDM BLACK / ΕΛΑΣΤΙΚΟ ΥΑΛΩΣΜΑΤΟΣ ΤΡΑΒΕΡΣΑ M6 3,5mm EPDM ΜΑΥΡΟ |
| EX-7103500500 | M35 TRANSOM PLASTIC CAP / ΠΛΑΣΤΙΚΗ ΤΑΠΑ ΤΡΑΒΕΡΣΑΣ M35 |
| EX-7203500100 | GLAZING SETTING BLOCK FOR M35 / ΤΑΚΑΚΙ ΥΑΛΩΣΗΣ ΣΤΡΑΝΤΖΑΡΙΣΤΟ ΓΙΑ M35 |
| EX-7203500200 | GLAZING SETTING BLOCK FOR M35 46MM / ΤΑΚΑΚΙ ΥΑΛΩΣΗΣ ΣΤΡΑΝΤΖΑΡΙΣΤΟ M35 46MM |

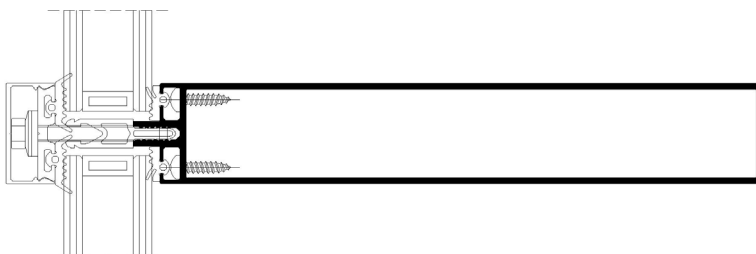
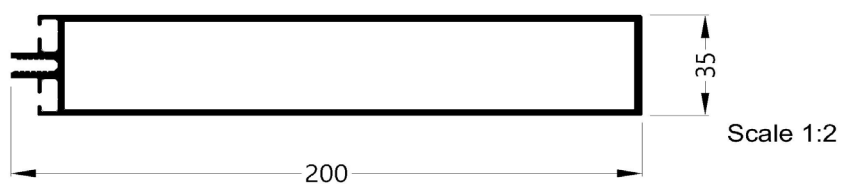

Profile: M35008
PRESSURE PLATE PROFILE
 ΠΛΑΚΑ ΠΙΕΣΗΣ
System: M35
I_x (cm⁴): ,03
I_y (cm⁴): 1,07
Status: Active
Bicolor: No
Bar Length: 6000
Min Order kg: -

Required Accessories / Απαιτούμενα Εξαρτήματα

| | |
|---------------|-----------------------------------------------------------------------------------------------|
| EX-2301092901 | CURTAIN WALL GASKET PLATE M6 3mm EPDM BLACK / ΕΛΑΣΤΙΚΟ ΥΑΛΩΣΜΑΤΟΣ ΣΦΙΓΚΤΗΡΑ M6 3mm EPDM ΜΑΥΡΟ |
|---------------|-----------------------------------------------------------------------------------------------|

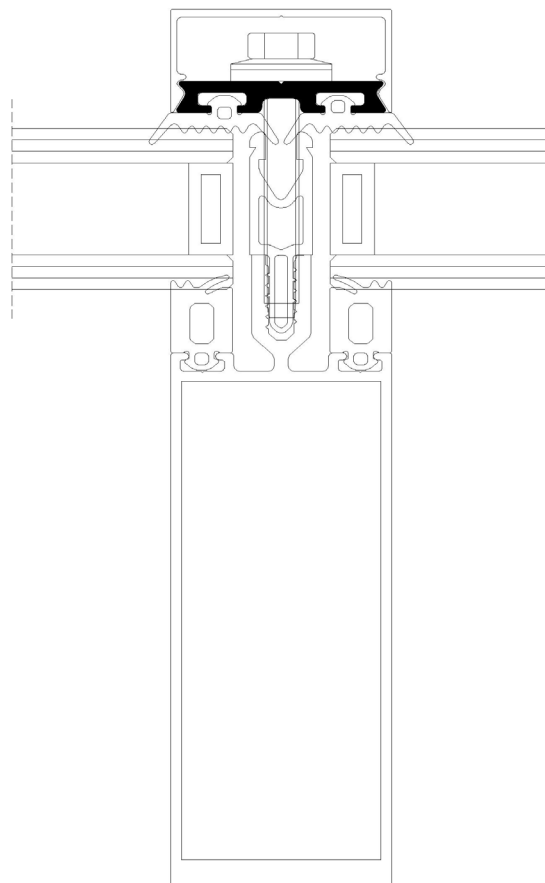
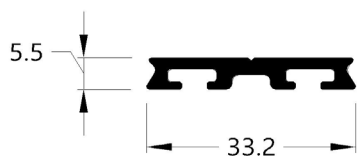

Profile: M35009
COVER PROFILE
KATAKI
System: M35
I_x (cm⁴): ,19
I_y (cm⁴): 1,49
Status: Active
Bicolor: No
Bar Length: 6000
Min Order kg: -

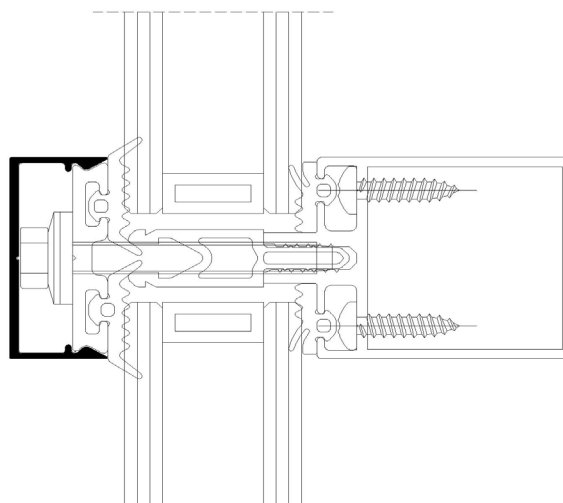
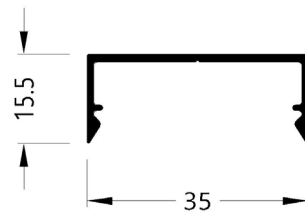

Profile: M35018
COVER PROFILE
ΚΑΠΙΑΚΙ
System: M35
I_x (cm⁴): ,29
I_y (cm⁴): 1,64
Status: Active
Bicolor: No
Bar Length: 6000
Min Order kg: -

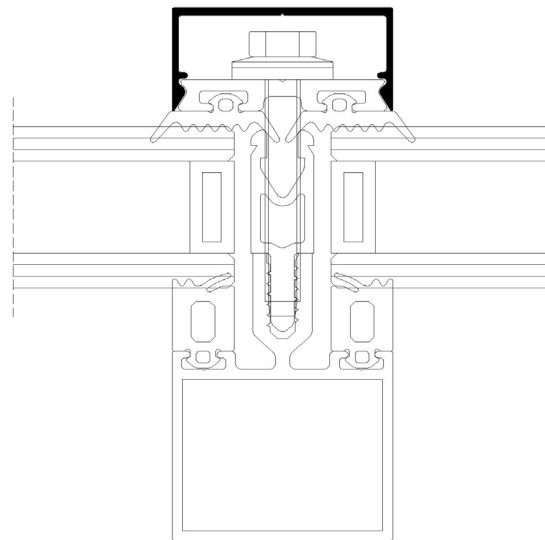
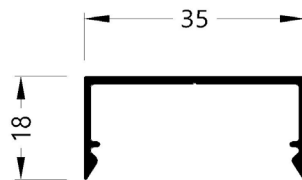

Profile: AL35001
ADD-ON PROFILE
ΠΡΟΣΘΕΤΟ
System: M35
I_x (cm⁴): 2,86
I_y (cm⁴): 4,32
Status: Active
Bicolor: No
Bar Length: 6000
Min Order kg: -

Required Accessories / Απαιτούμενα Εξαρτήματα

| | |
|---------------|---------------------------------------------------------------------------------------------------------------|
| EX-7982123919 | PAN TAPPING SCREW ISO 7049/DIN 7981 INOX A2 3,9X19 PH / ΚΕΦΑΛΩΤΗ ΛΑΜ/ΒΙΔΑ ISO 7049/DIN 7981 INOX A2 3,9X19 PH |
| EX-7982124819 | PAN TAPPING SCREW ISO 7049/DIN 7981 INOX A2 4,8X19 PH / ΚΕΦΑΛΩΤΗ ΛΑΜ/ΒΙΔΑ ISO 7049/DIN 7981 INOX A2 4,8X19 PH |

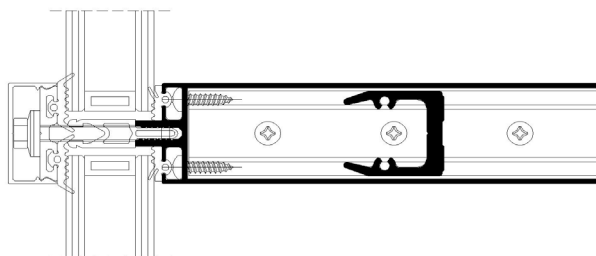
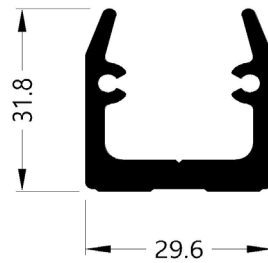

Profile: M35027
INSERT PROFILE
ΠΥΦΗΝΑΣ
System: M35
Ix (cm⁴): 3.43
Iy (cm⁴): 95
Status: Active
Bicolor: No
Bar Length: 6000
Min Order Kg: -

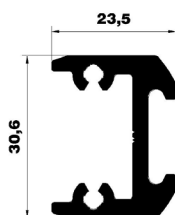

Profile: M35078
INSERT PROFILE
ΠΥΡΗΝΑΣ
System: M35
I_x (cm⁴): 50,9
I_y (cm⁴): 2,55
Status: Active
Bicolor: No
Bar Length: 7000
Min Order kg: -

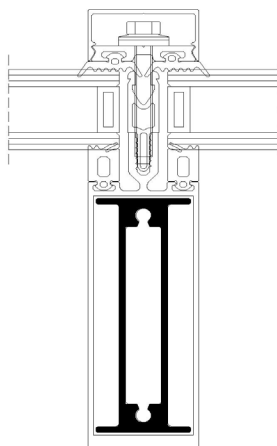
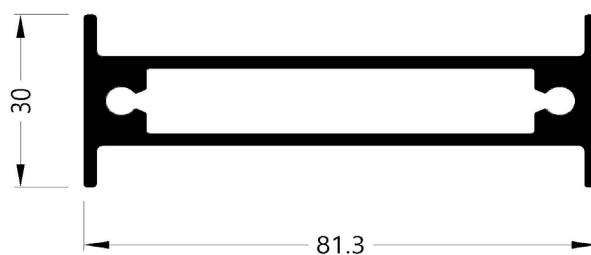

Profile: M35012
FRAME
 ΚΑΣΑ
System: M35
I_x (cm⁴): 72,56
I_y (cm⁴): 9,07
Status: Active
Bicolor: No
Bar Length: 6000
Min Order kg: -

Required Accessories / Απαιτούμενα Εξαρτήματα

| | |
|---------------|-----------------------------------------------------------------------------------------------------------|
| EX-2306500501 | CURTAIN WALL GASKET M65 PROJECTING SASH EPDM BLACK / ΕΛΑΣΤΙΚΟ ΥΑΛΩΜΑΤΟΣ ΚΑΣΑΣ ΠΡΟΒΑΛΛΟΜΕΝΟ Μ65 EPDM ΜΑΥΡΟ |
| EX-1131126600 | CRIMP CORNER CLEAT 10,9x27mm / ΓΩΝΙΑ ΣΥΝΔΕΣΗΣ ΠΡΕΣΑΡΙΣΤΗ 10,9x27mm |
| EX-1130908400 | CRIMP CORNER CLEAT 9x8,4mm / ΓΩΝΙΑ ΣΥΝΔΕΣΗΣ ΠΡΕΣΑΡΙΣΤΗ 9x8,4mm |
| EX-7670060201 | GASKET FOR P100-P200-C/W WINDOWS EPDM BLACK / ΕΛΑΣΤΙΚΟ P100-P200-ΠΑΡΑΘΥΡΩΝ Υ/Π EPDM ΜΑΥΡΟ |

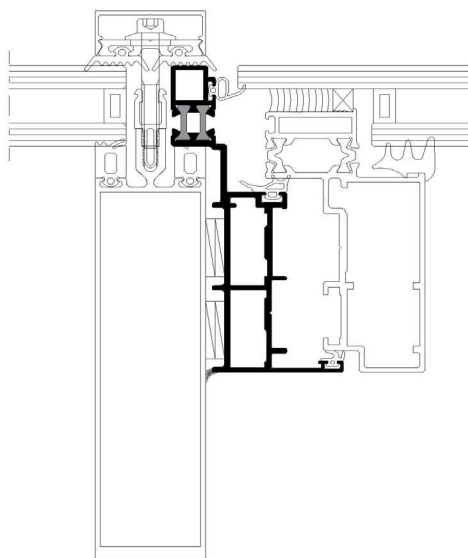
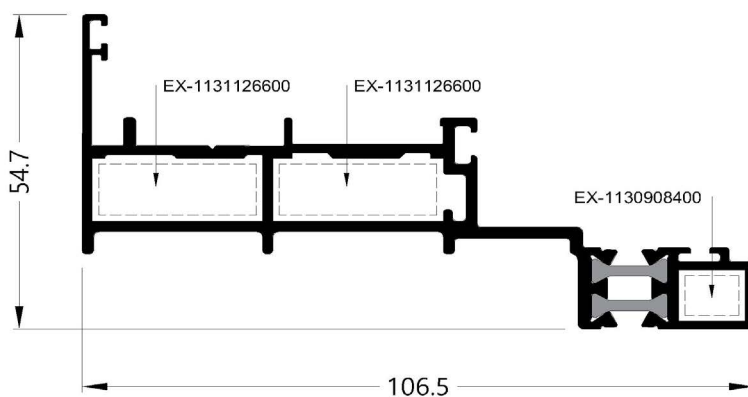

Profile: M35982
FRAME
 ΚΑΣΑ
System: M35
Ix (cm⁴): 12,79
Iy (cm⁴): 7,31
Status: Active
Bicolor: No
Bar Length: 6000
Min Order kg: -

Required Accessories / Απαιτούμενα Εξαρτήματα

| | |
|---------------|---------------------------------------------------------------------------------------------------|
| EX-2309420001 | CURTAIN WALL GASKET SEAL SASH 14mm EPDM BLACK / ΕΛΑΣΤΙΚΟ ΥΑΛ/ΣΜΑΤΟΣ ΦΤΕΡΟΥ ΦΥΛΛΩΝ 14mm EPDM ΜΑΥΡΟ |
| EX-2309959001 | CURTAIN WALL GASKET MULLION M3-M4 EPDM BLACK / ΕΛΑΣΤΙΚΟ ΥΑΛ/ΣΜΑΤΟΣ ΚΟΛΩΝΑ Μ3-Μ4 EPDM ΜΑΥΡΟ |
| EX-2301091601 | CURTAIN WALL GASKET PLATE 5mm EPDM BLACK / ΕΛΑΣΤΙΚΟ ΥΑΛ/ΣΜΑΤΟΣ ΣΦΙΓΚΤΗΡΑ 5mm EPDM ΜΑΥΡΟ |
| EX-1131126600 | CRIMP CORNER CLEAT 10,9x27mm / ΓΩΝΙΑ ΣΥΝΔΕΣΗΣ ΠΡΕΣΑΡΙΣΤΗ 10,9x27mm |
| EX-1401126000 | CORNER CONNECTOR DIE CAST 10,6x26,2mm / ΓΩΝΙΑ ΣΥΝΔΕΣΗΣ ΧΥΤΗ 10,6x26,2mm |

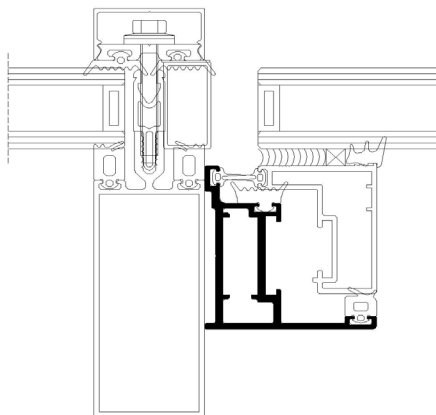
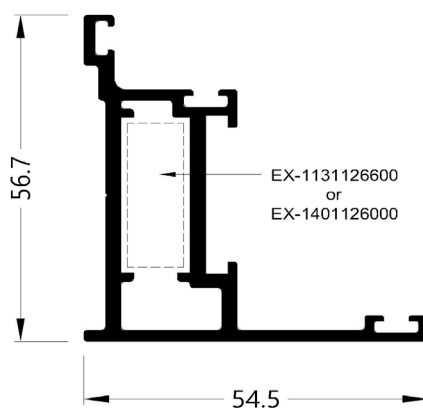

Profile: M35984
SASH PROFILE
 ΦΥΛΛΟ
System: M35
I_x (cm⁴): 7,36
I_y (cm⁴): 3,36
Status: Active
Bicolor: No
Bar Length: 6000
Min Order kg: -

Required Accessories / Απαιτούμενα Εξαρτήματα

| | |
|---------------|---------------------------------------------------------------------------------------------------|
| EX-2309420001 | CURTAIN WALL GASKET SEAL SASH 14mm EPDM BLACK / ΕΛΑΣΤΙΚΟ ΥΑΛΩΣΜΑΤΟΣ ΦΤΕΡΟΥ ΦΥΛΛΩΝ 14mm EPDM ΜΑΥΡΟ |
| EX-1800094900 | ALIGNMENT CORNER LARGE M9981 / ΓΩΝΙΑ ΕΠΙΠΕΔΟΤΗΤΑΣ ΜΕΓΑΛΗ M9981 |
| EX-1131126600 | CRIMP CORNER CLEAT 10,9x27mm / ΓΩΝΙΑ ΣΥΝΔΕΣΗΣ ΠΡΕΣΑΡΙΣΤΗ 10,9x27mm |
| EX-1401126000 | CORNER CONNECTOR DIE CAST 10,6x26,2mm / ΓΩΝΙΑ ΣΥΝΔΕΣΗΣ ΧΥΤΗ 10,6x26,2mm |

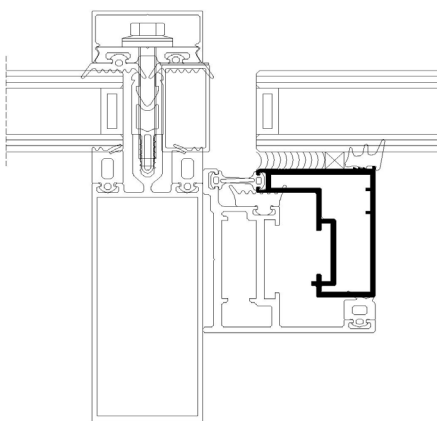
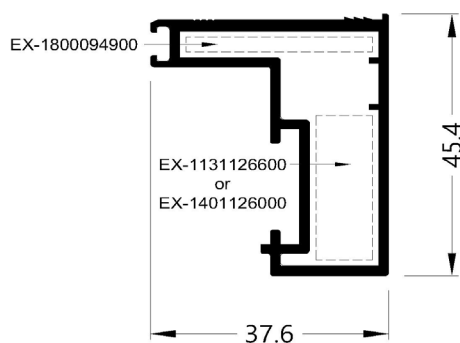

Profile: M35024
SASH PROFILE
ΦΥΛΛΟ
System: M35
I_x (cm⁴): 15,37
I_y (cm⁴): 55,37
Status: Active
Bicolor: No
Bar Length: 6000
Min Order kg: -

Required Accessories / Απαιτούμενα Εξαρτήματα

| | |
|---------------|------------------------------------------------------------------------------------------|
| EX-1132304600 | CRIMP CORNER CLEAT 23x5mm / ΓΩΝΙΑ ΣΥΝΔΕΣΗΣ ΠΡΕΣΑΡΙΣΤΗ 23x5mm |
| EX-1252334500 | MECHANICAL CORNER CLEAT 23x34,7mm OFFSET / ΓΩΝΙΑ ΣΥΝΔΕΣΗΣ ΜΗΧΑΝΙΚΗ 23x34,7mm ΕΚΚΕΝΤΡΗ |
| EX-1132319600 | CRIMP CORNER CLEAT 23x19,8mm / ΓΩΝΙΑ ΣΥΝΔΕΣΗΣ ΠΡΕΣΑΡΙΣΤΗ 23x19,8mm |
| EX-1252319600 | MECHANICAL CORNER CLEAT 23x19,6mm / ΓΩΝΙΑ ΣΥΝΔΕΣΗΣ ΜΗΧΑΝΙΚΗ 23x19,6mm |
| EX-1132334500 | CRIMP CORNER CLEAT 23x34,7 mm / ΓΩΝΙΑ ΣΥΝΔΕΣΗΣ ΠΡΕΣΑΡΙΣΤΗ 23x34,7mm |

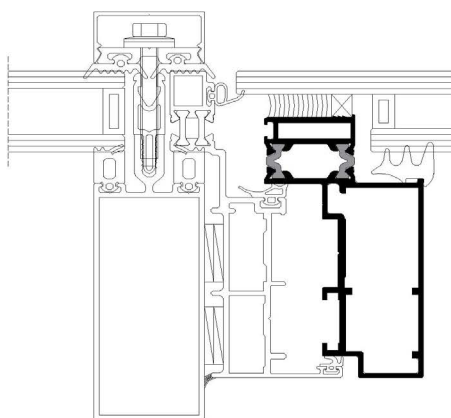
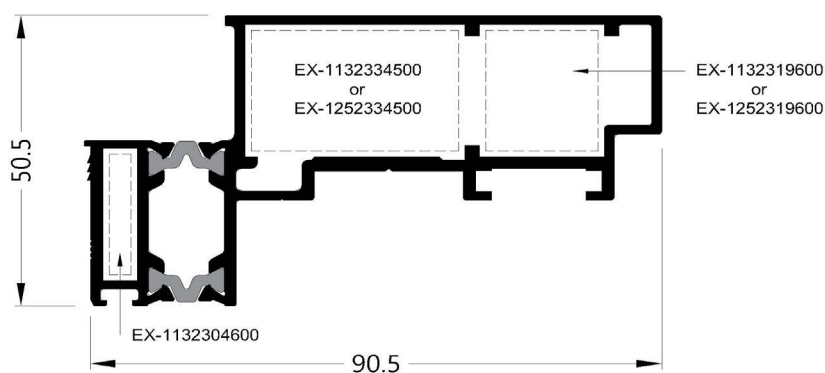

Profile: M35022
ADD-ON PROFILE
 ΠΡΟΣΘΕΤΟ
System: M35
I_x (cm⁴): .04
I_y (cm⁴): .05
Status: Active
Bicolor: No
Bar Length: 6000
Min Order kg: -

Required Accessories / Απαιτούμενα Εξαρτήματα

| | |
|---------------|---------------------------------------------------|
| EX-7201093101 | PVC FOR SINGLE GLAZING M6 / PVC ΓΙΑ ΜΟΝΟ ΤΖΑΜΙ Μ6 |
|---------------|---------------------------------------------------|

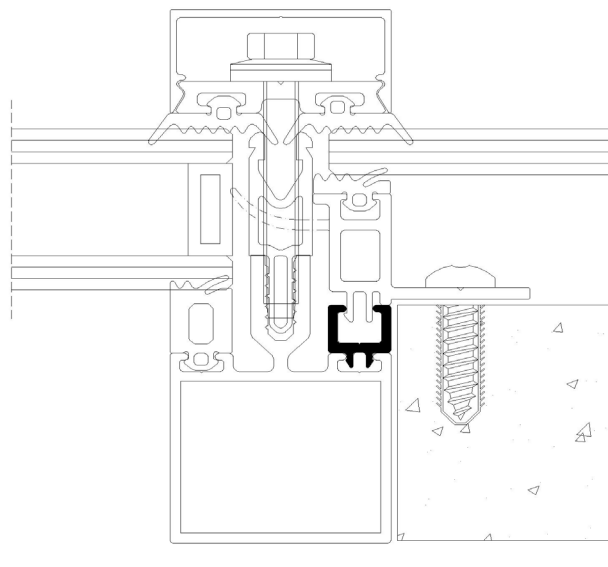
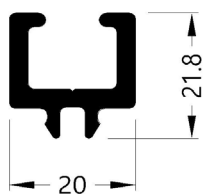

Profile: M35025
ADD-ON PROFILE
ΠΡΟΣΘΕΤΟ
System: M35
I_x (cm⁴): 131.14
I_y (cm⁴): 148.13
Status: Active
Bicolor: No
Bar Length: 6000
Min Order Kg: -

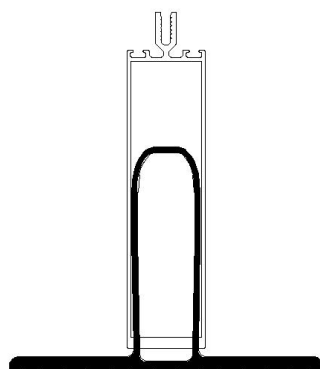
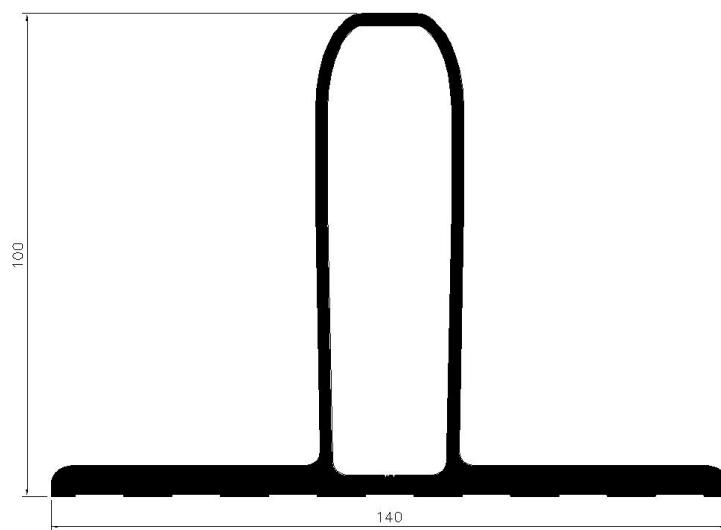

A large, abstract graphic on the left side of the page, composed of several overlapping diagonal bands in shades of yellow and orange, creating a sense of depth and movement.

TYPOLOGIES SECTIONS ΤΟΜΕΣ ΤΥΠΟΛΟΓΙΩΝ

· Standard Sections - Βασικές Τομές.

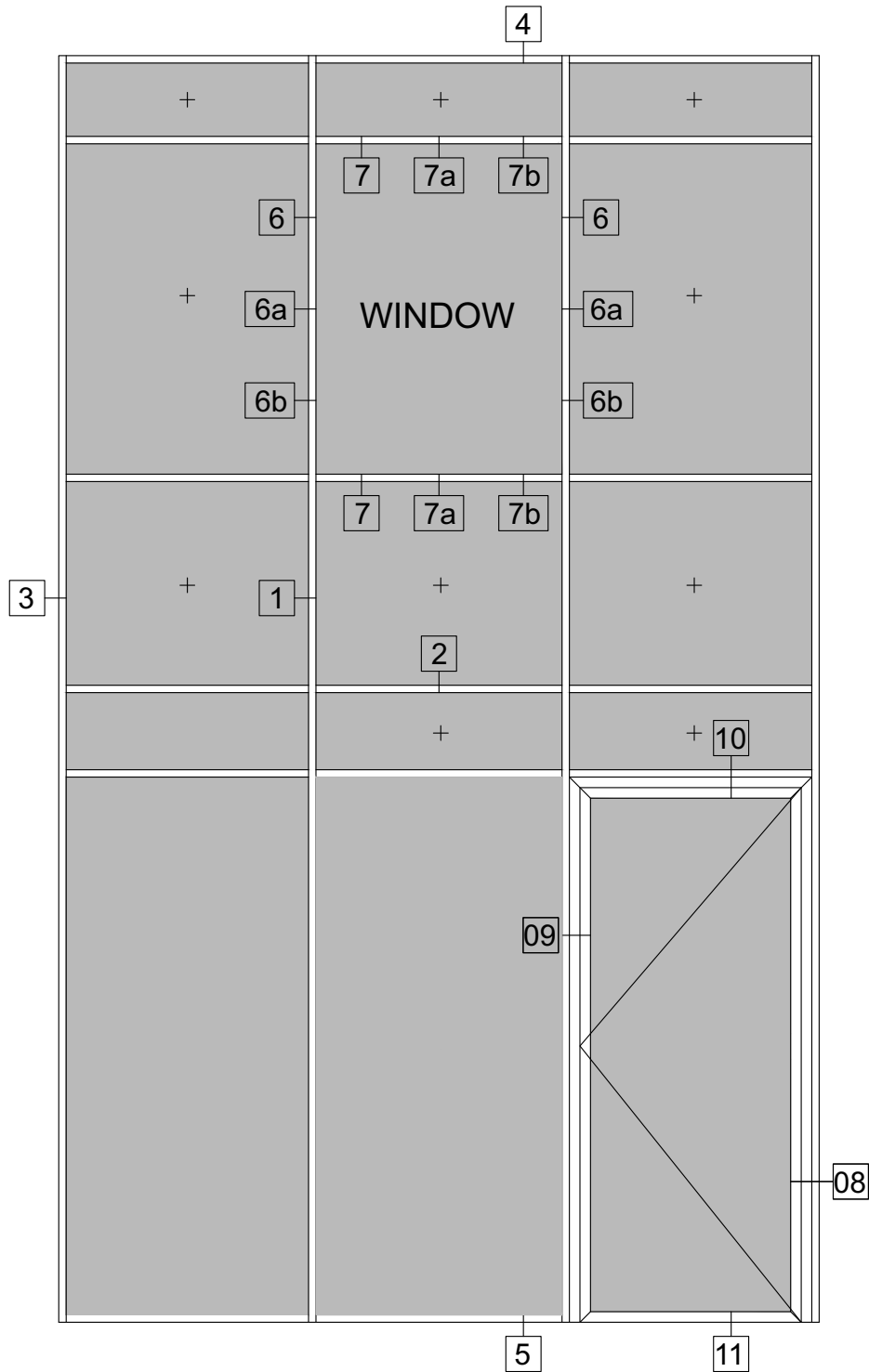

01

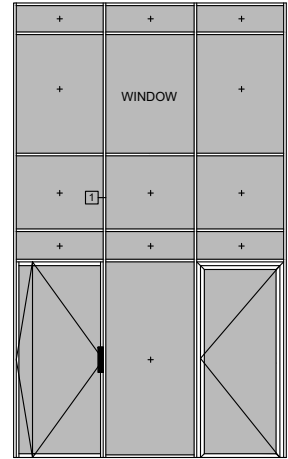
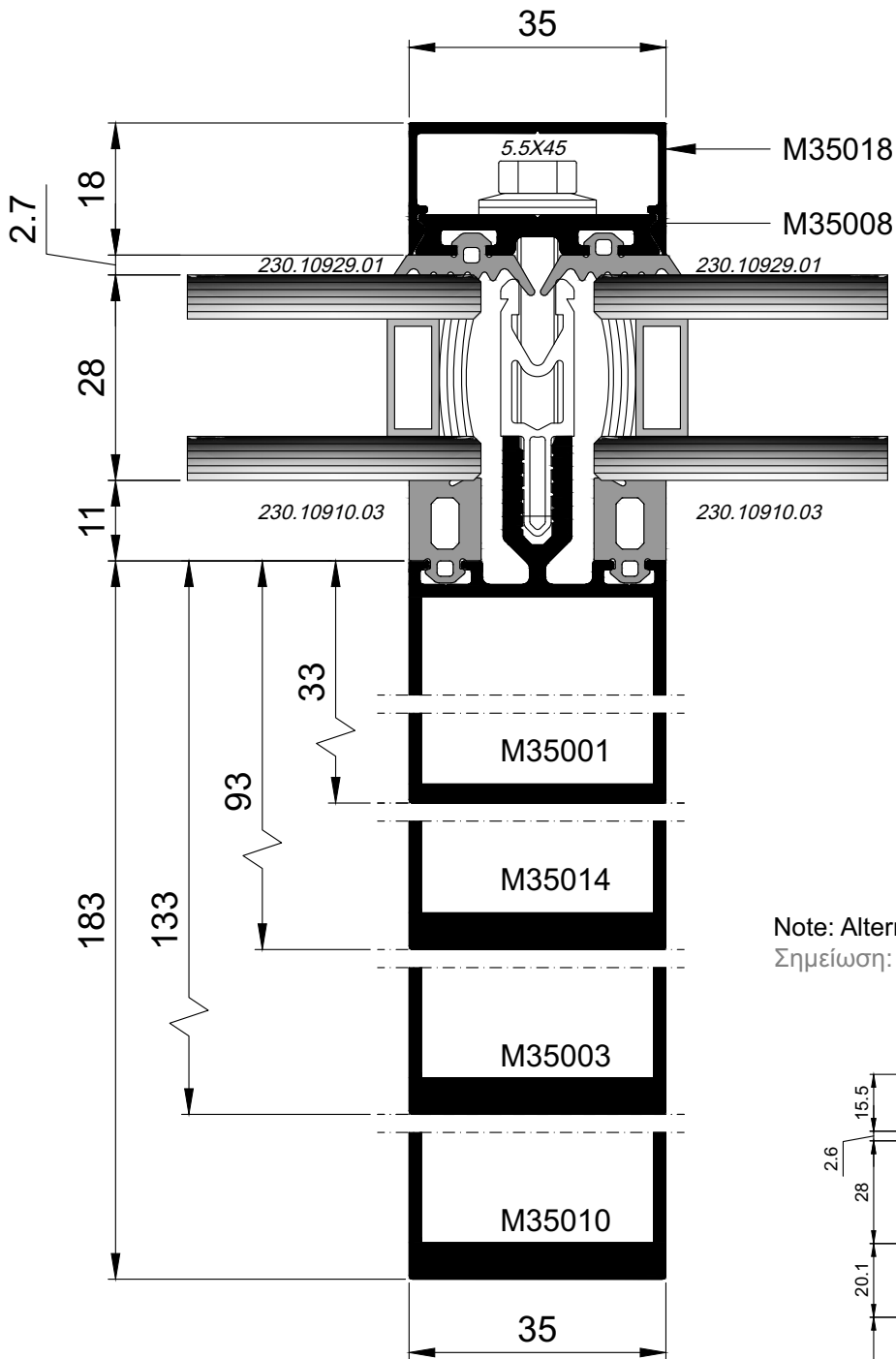

Note: Alternative Mullion Gasket
 Σημείωση: Εναλλακτικό Λάστιχο Κολώνας

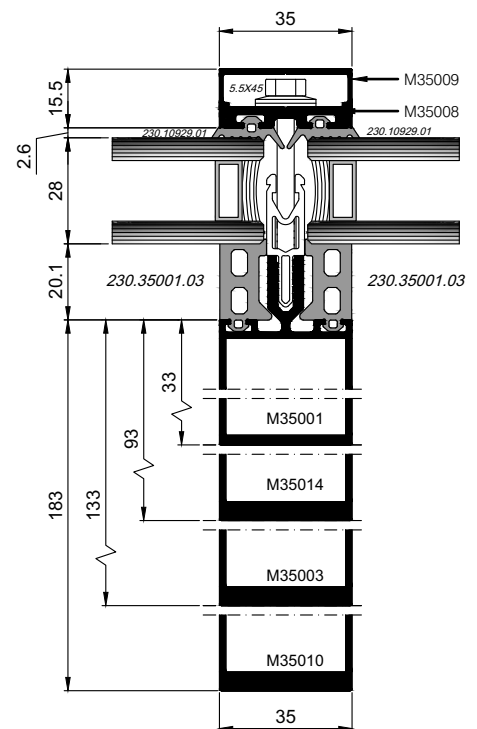

Note: Alternative Transom Gasket
Σημείωση: Εναλλακτικό Λάστιχο Τραβέρσας

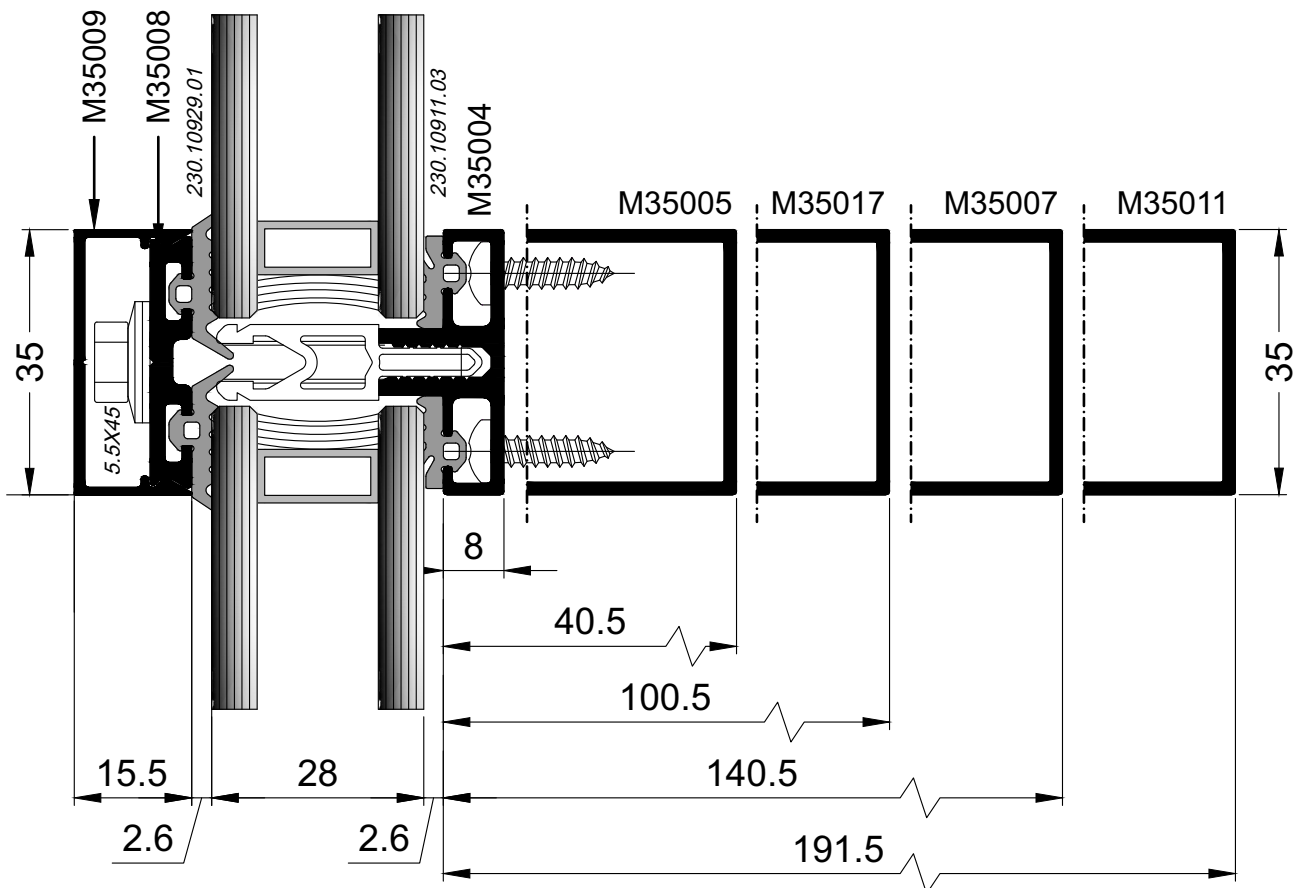
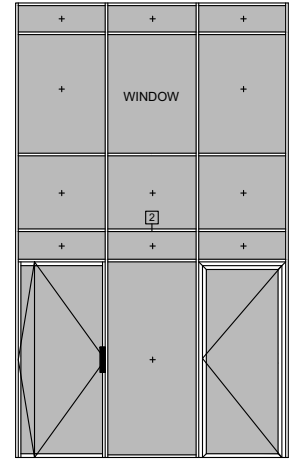
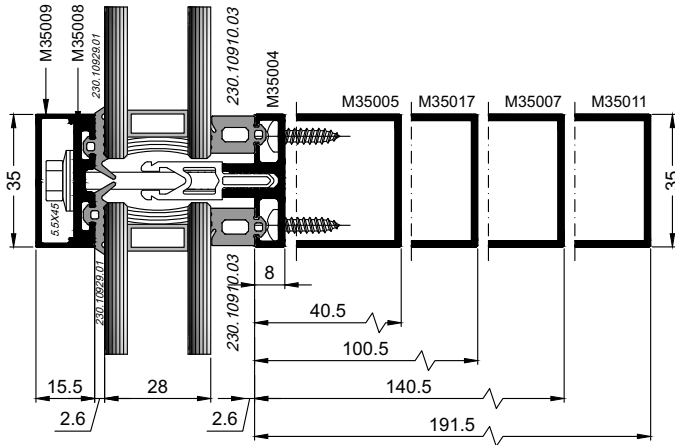

03

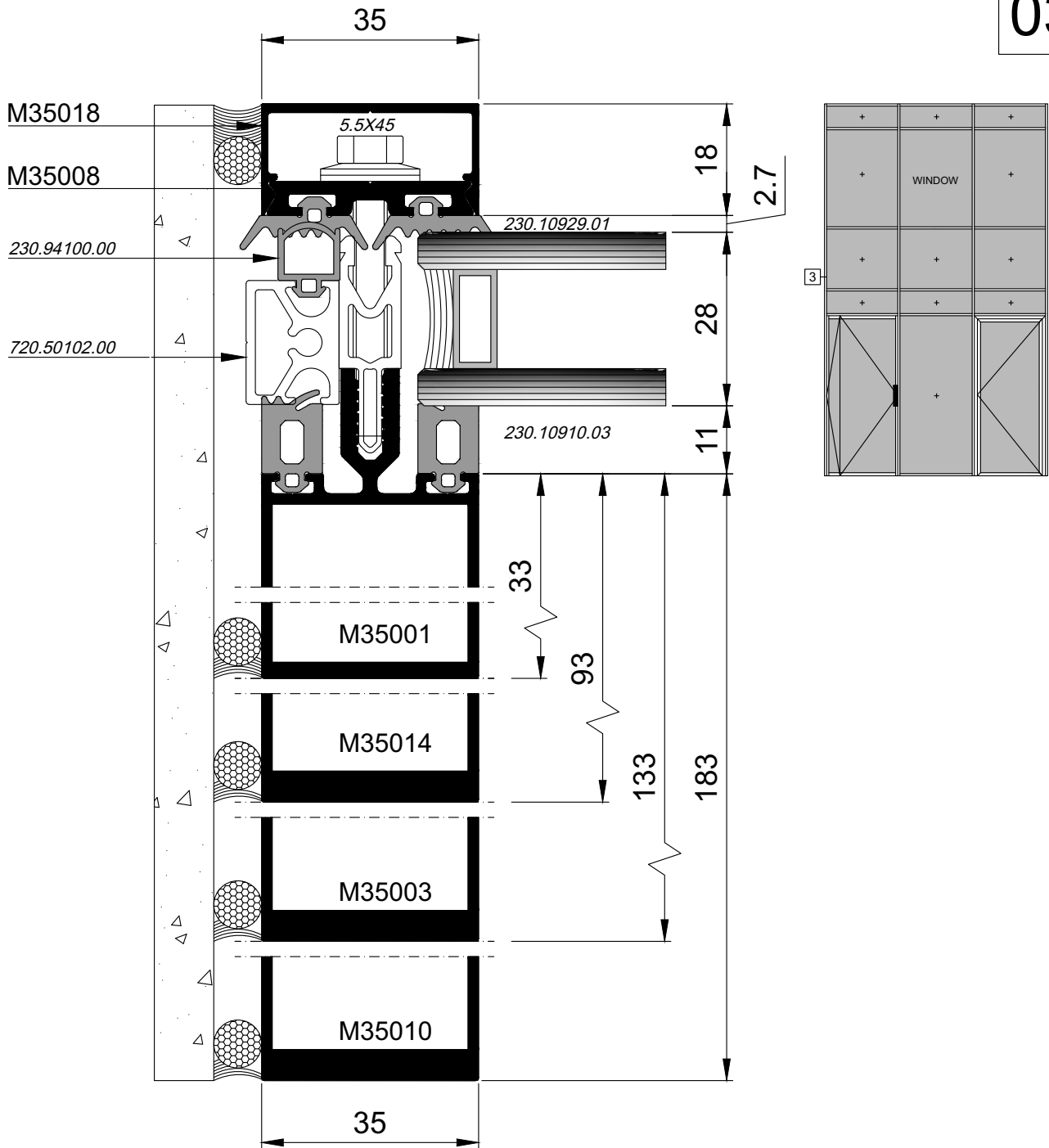

Note: Rotate View 90°
 Σημείωση: Κάθετη Απεικόνιση 90°

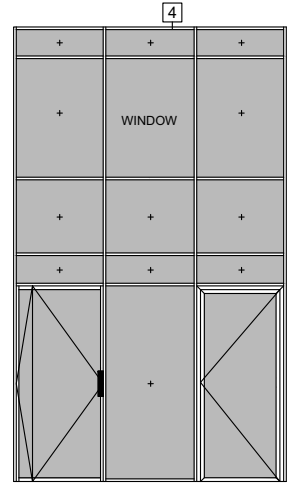
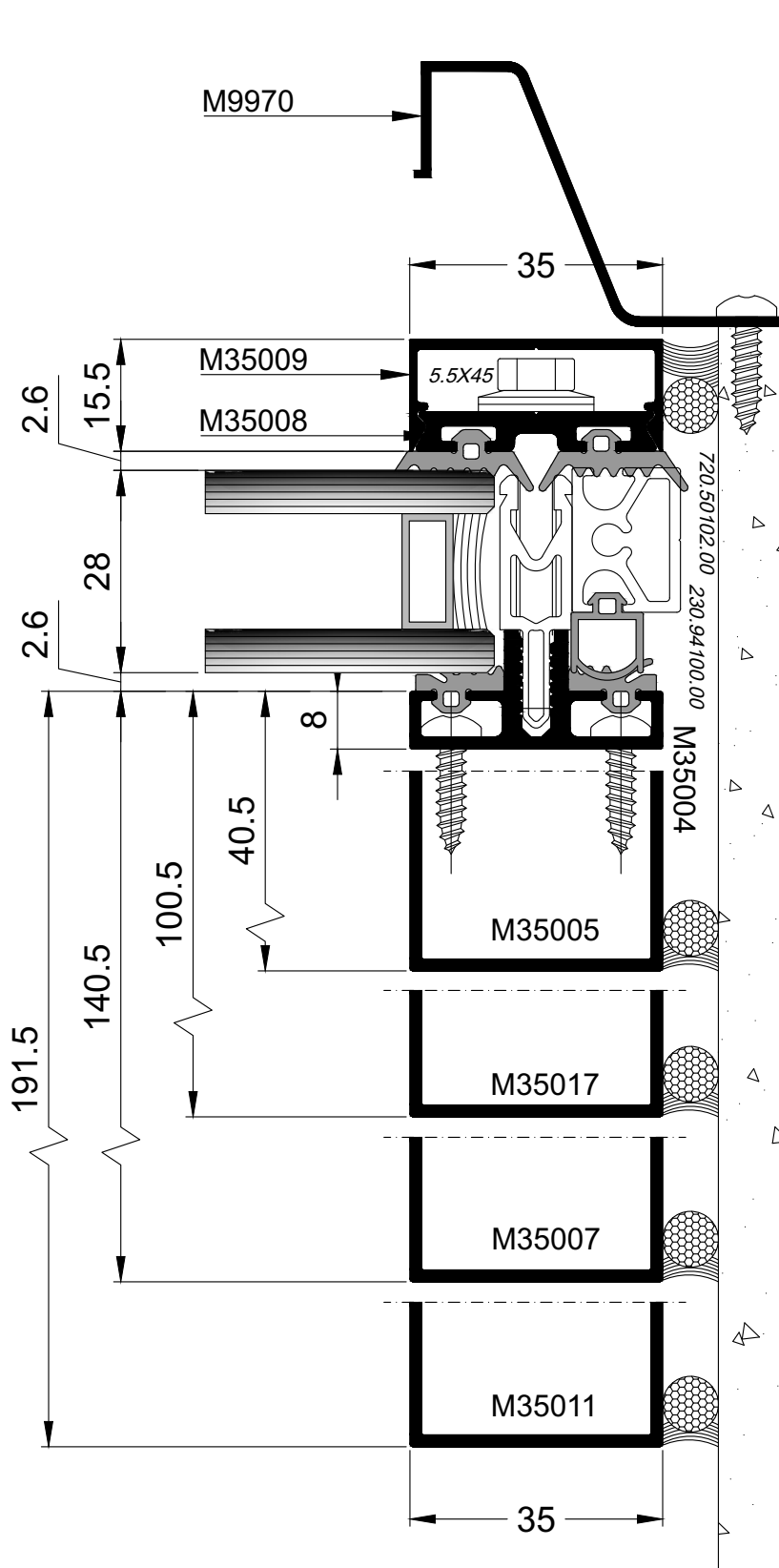

Note: Rotate View 90°
Σημείωση: Κάθετη Απεικόνιση 90°

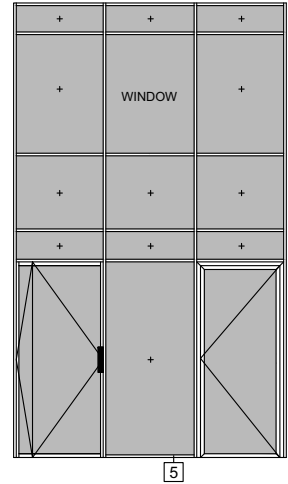
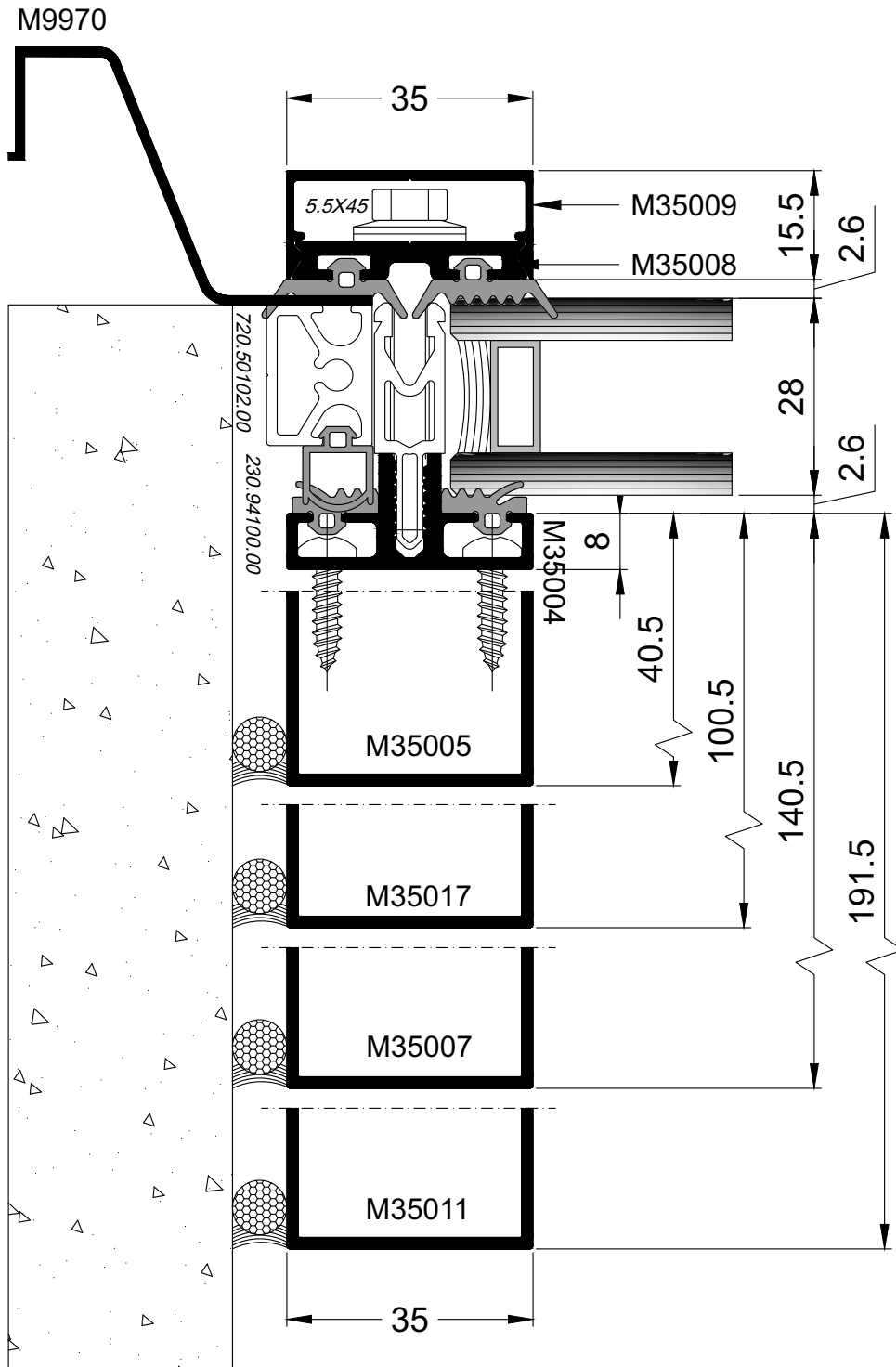

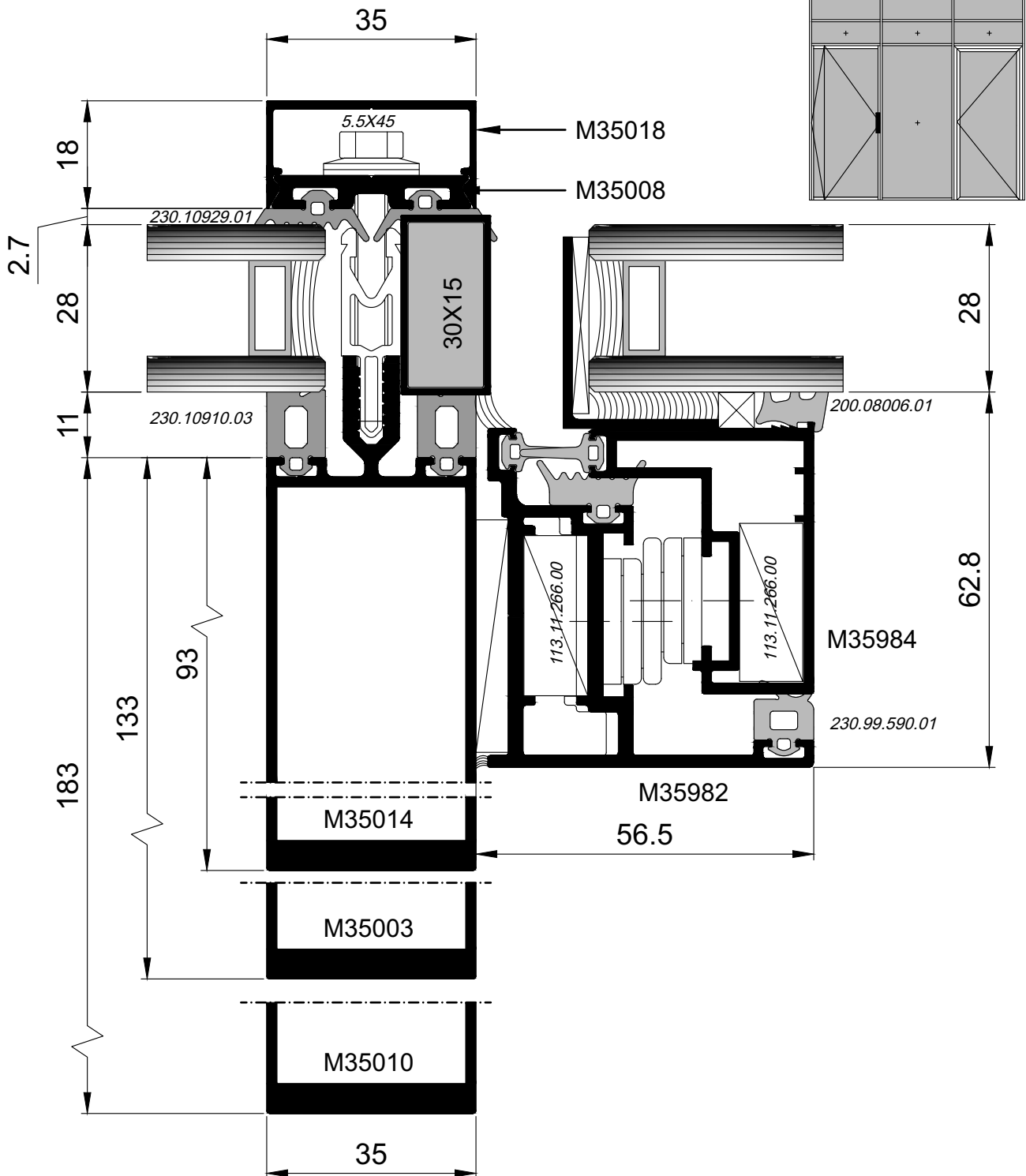

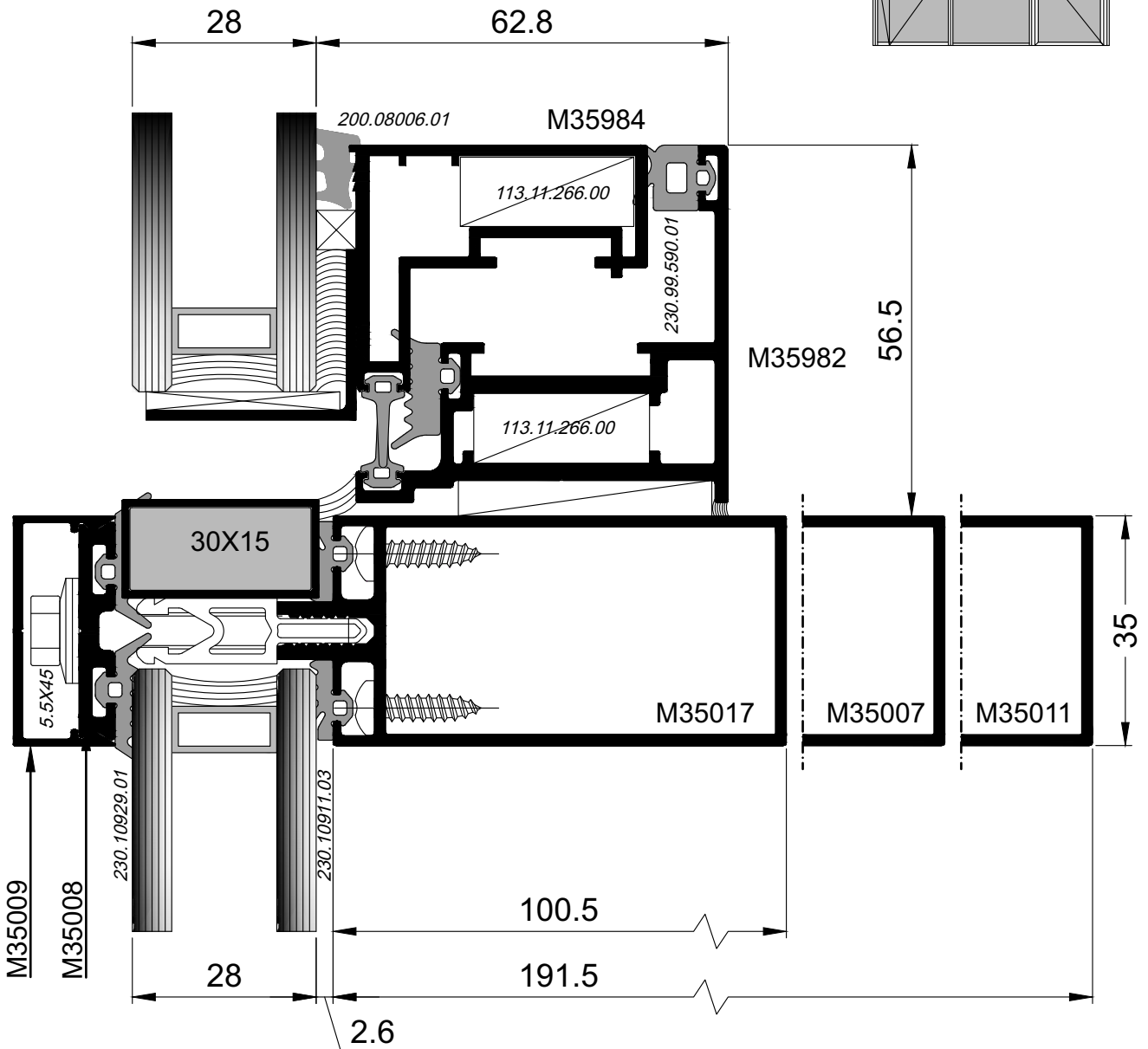
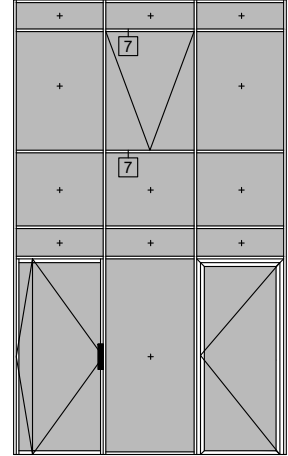

6a

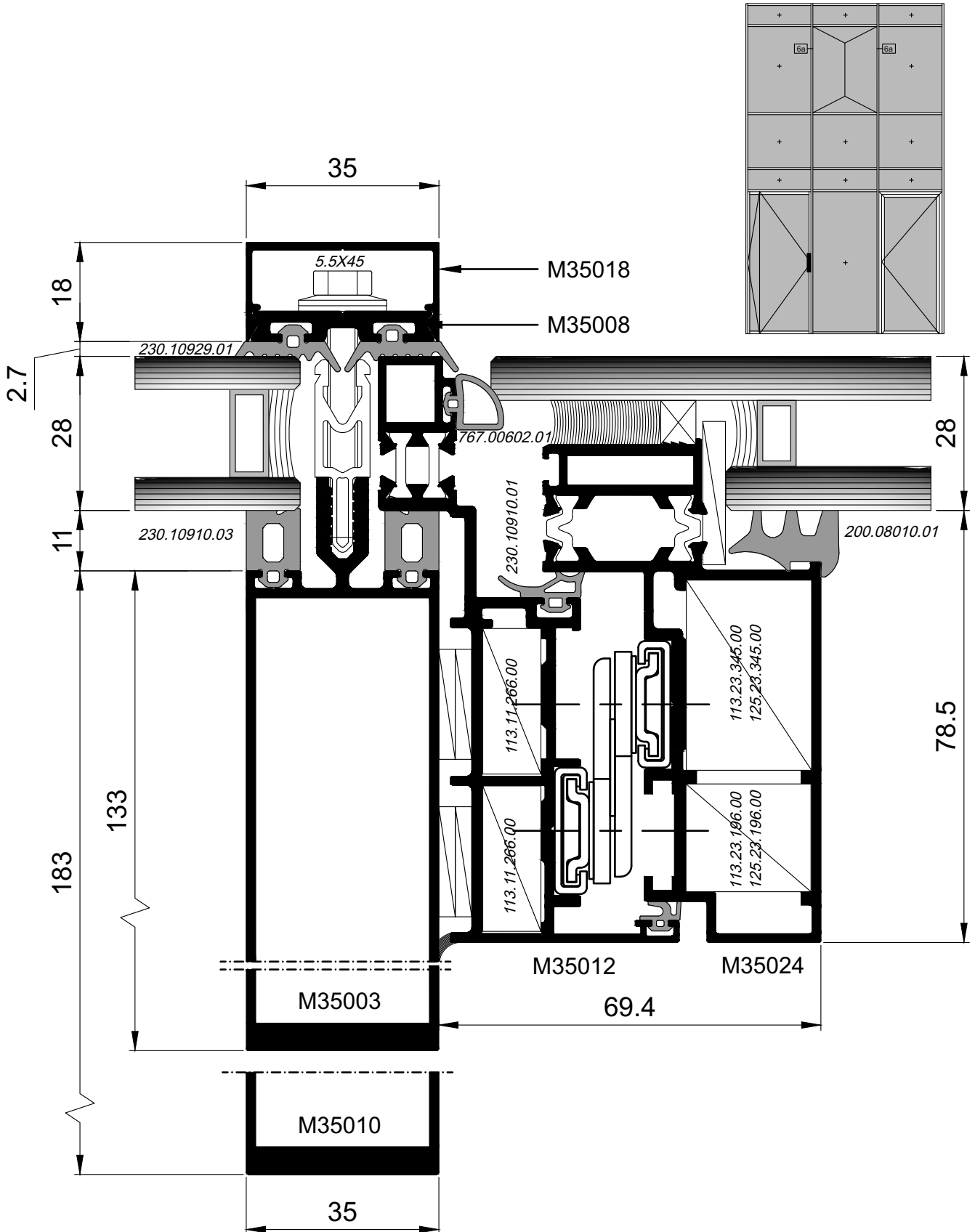

7a

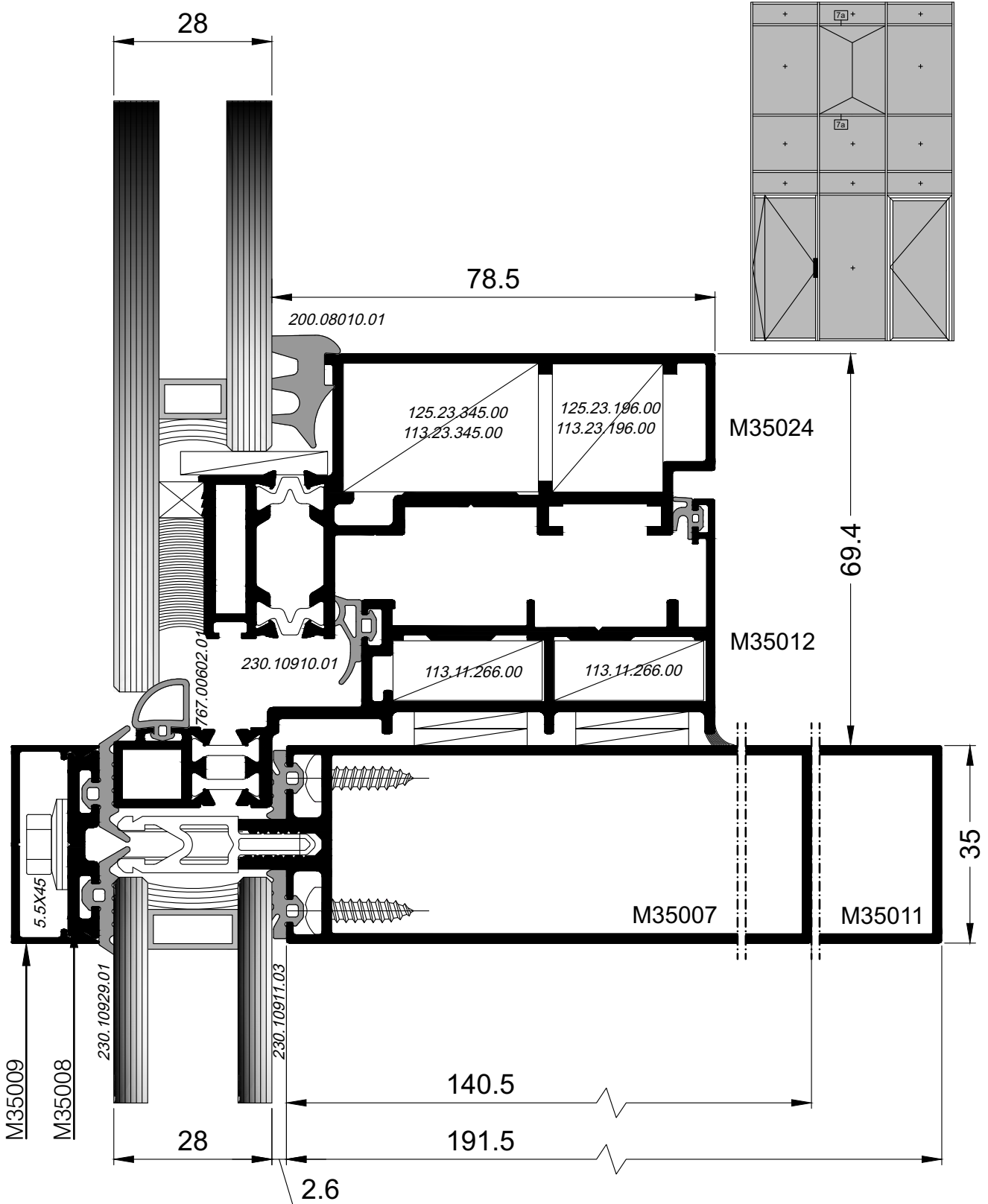

6b

Note: Rotate View 90°
Σημείωση: Κάθετη Απεικόνιση 90°

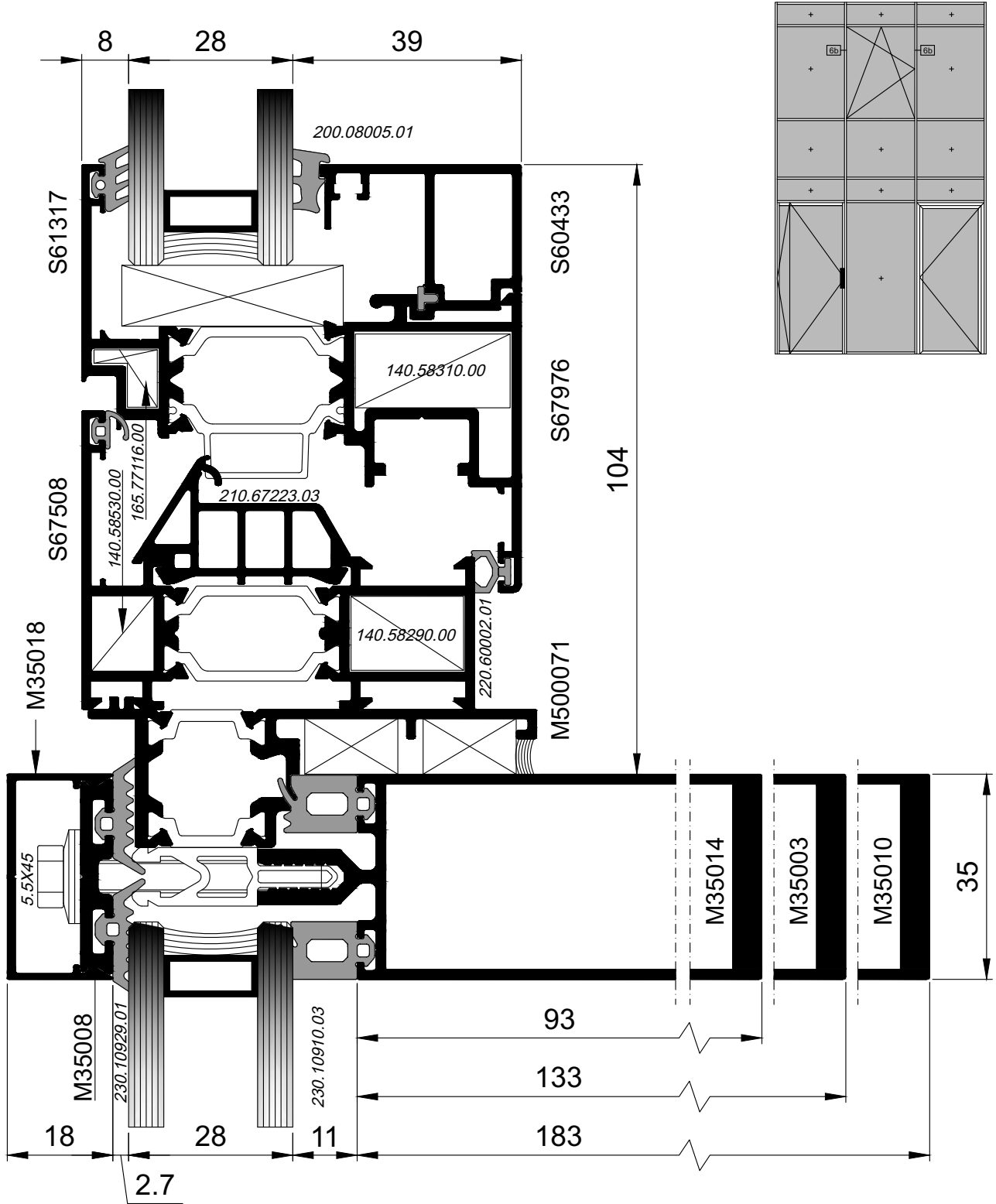

7b

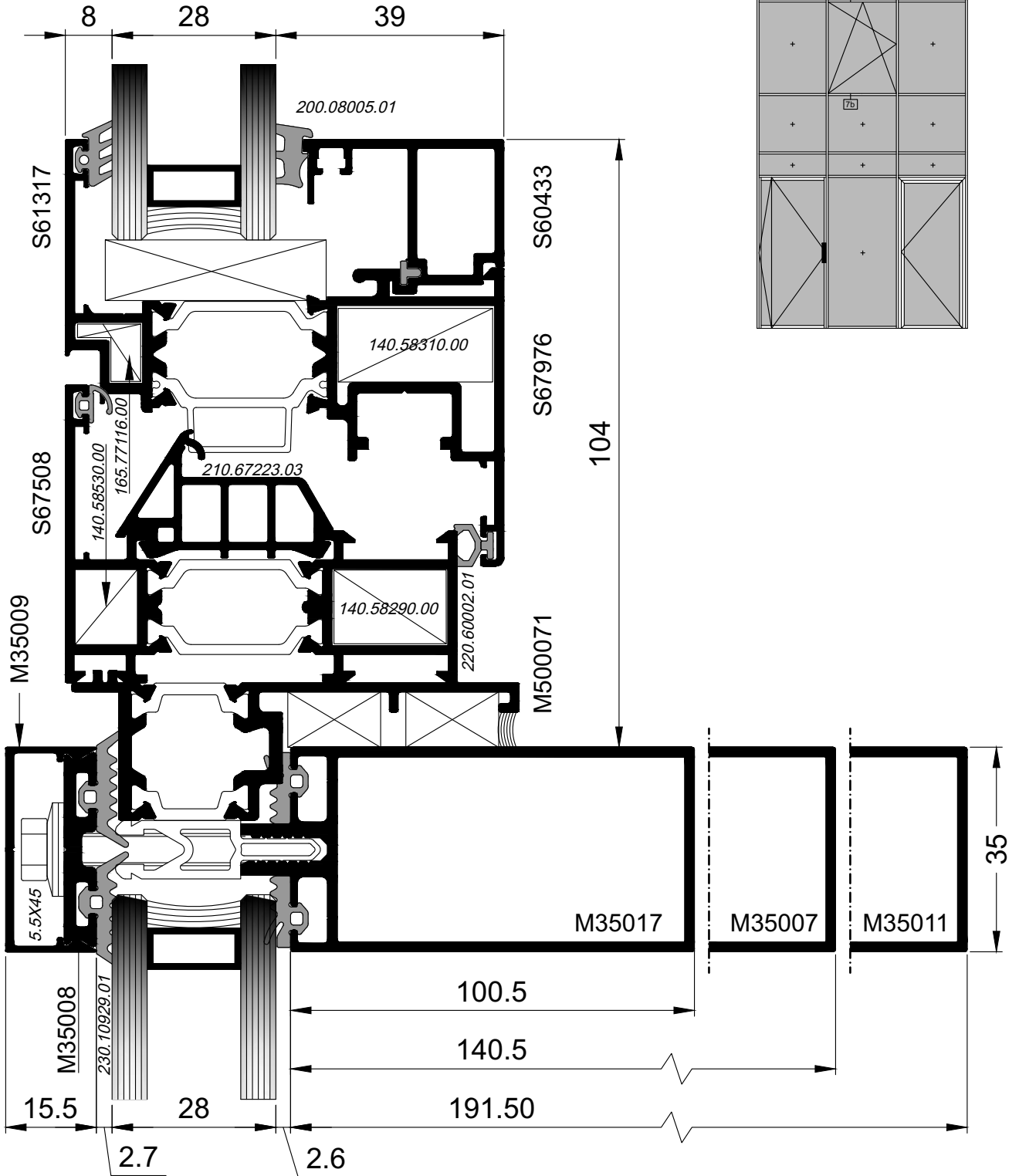

08

Note: Rotate View 90°
Σημείωση: Κάθετη Απεικόνιση 90°

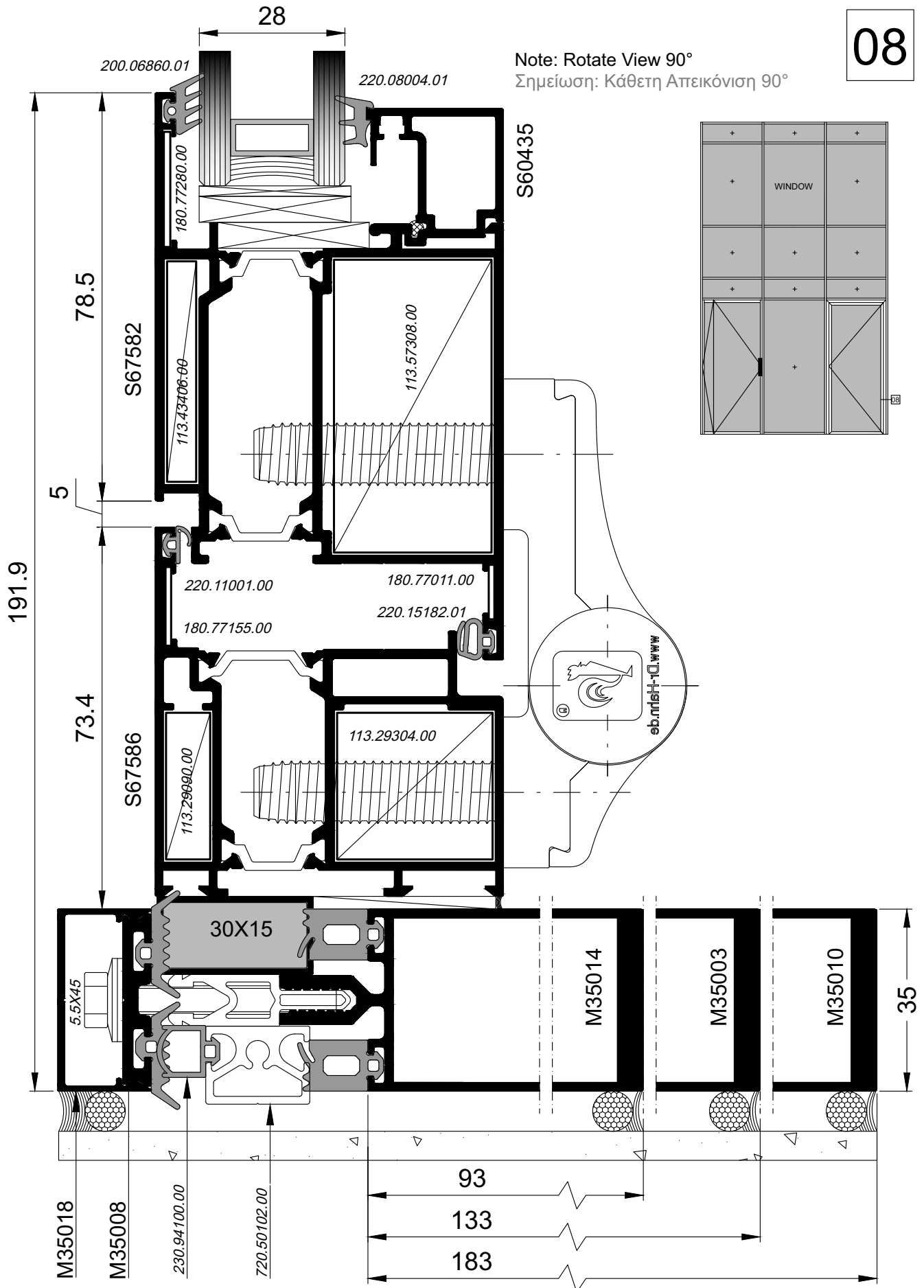

09

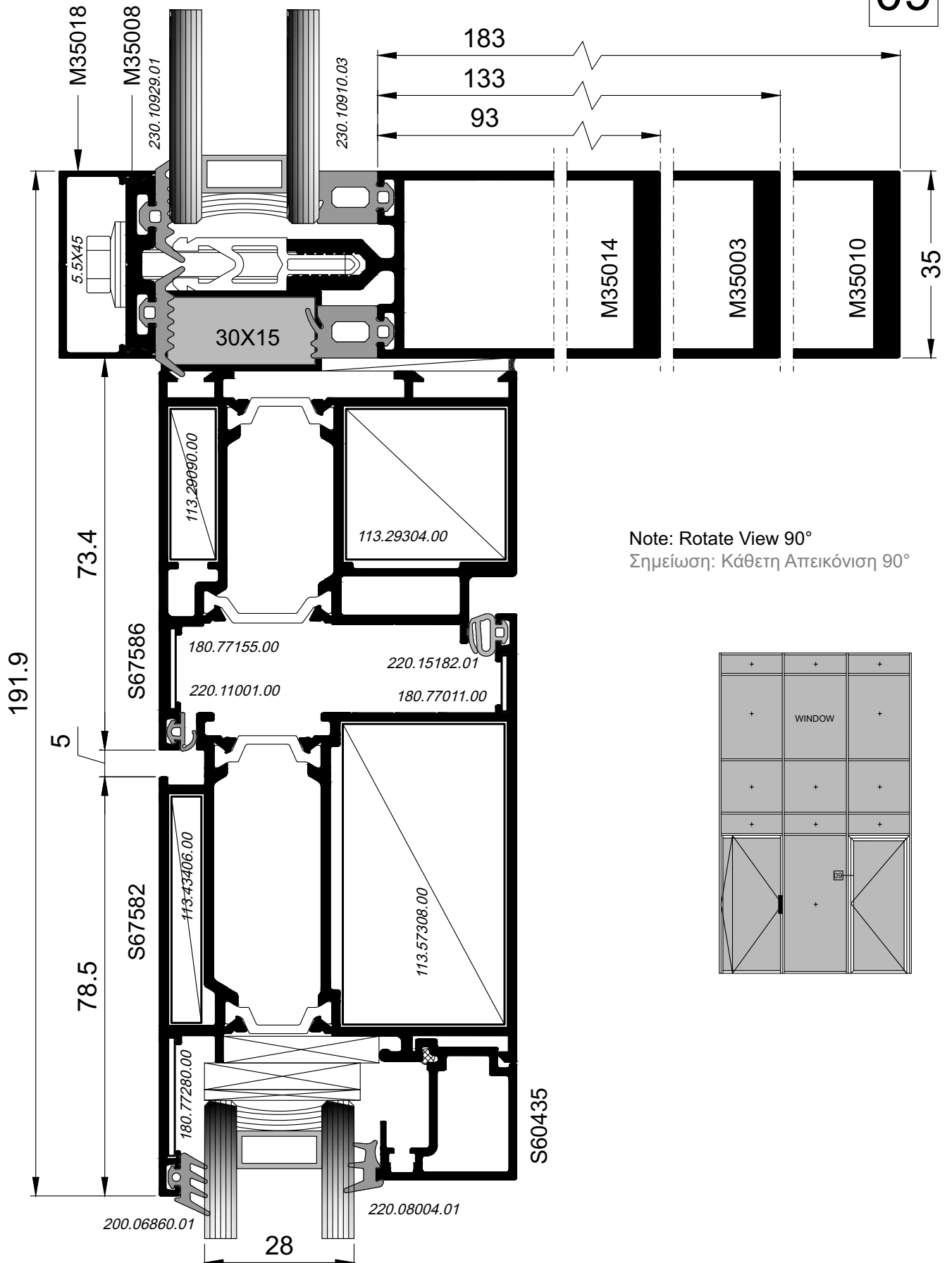

Note: Rotate View 90°
Σημείωση: Κάθετη Απεικόνιση 90°

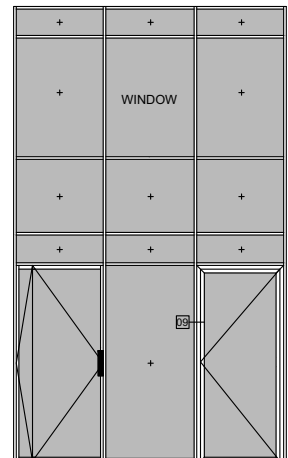

10

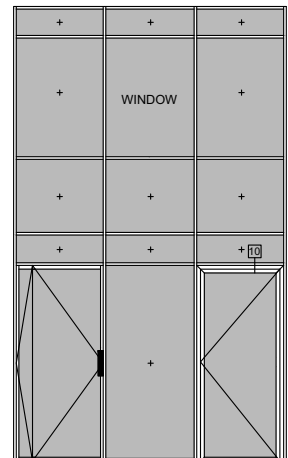
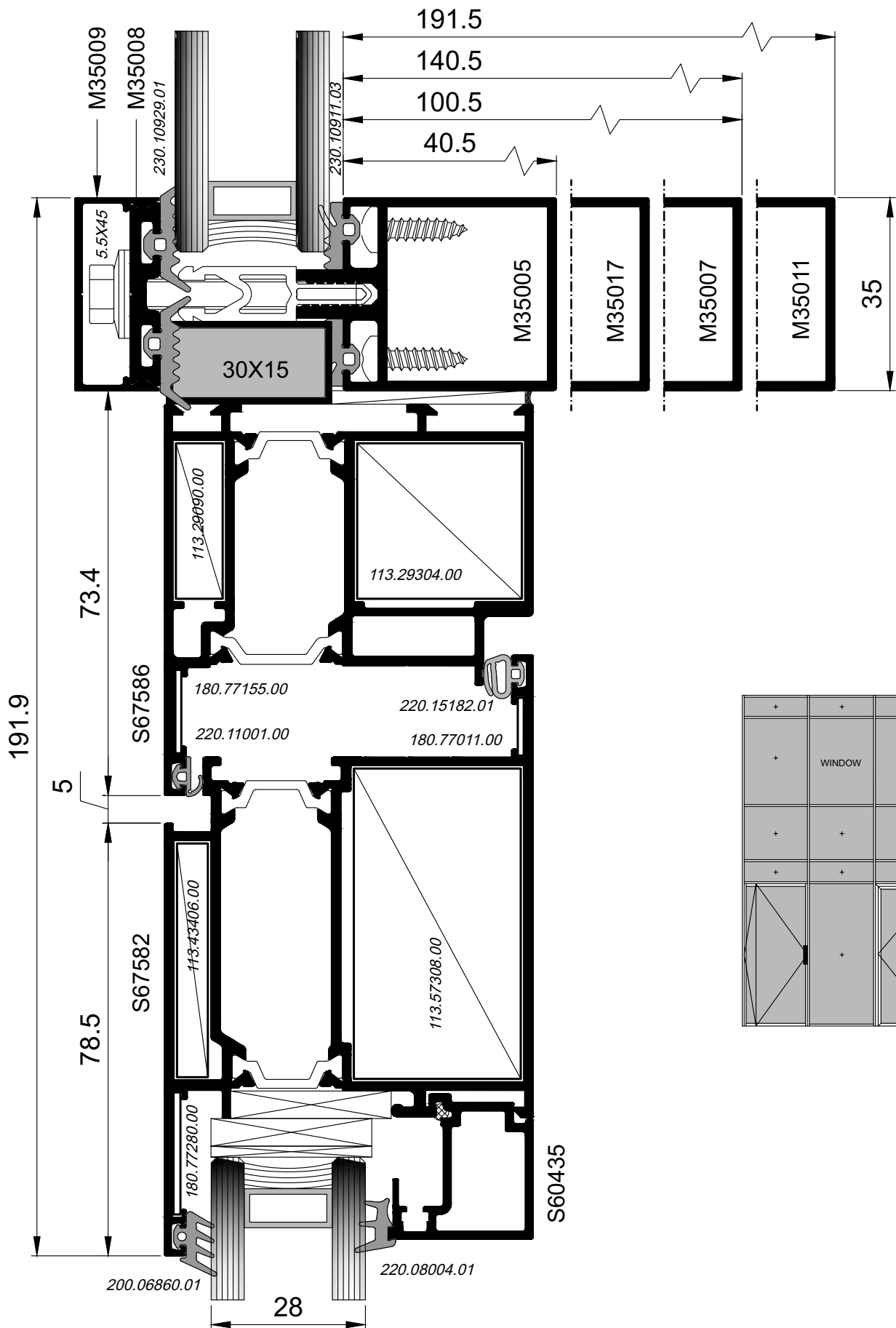

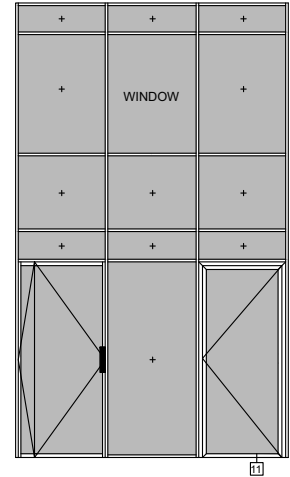
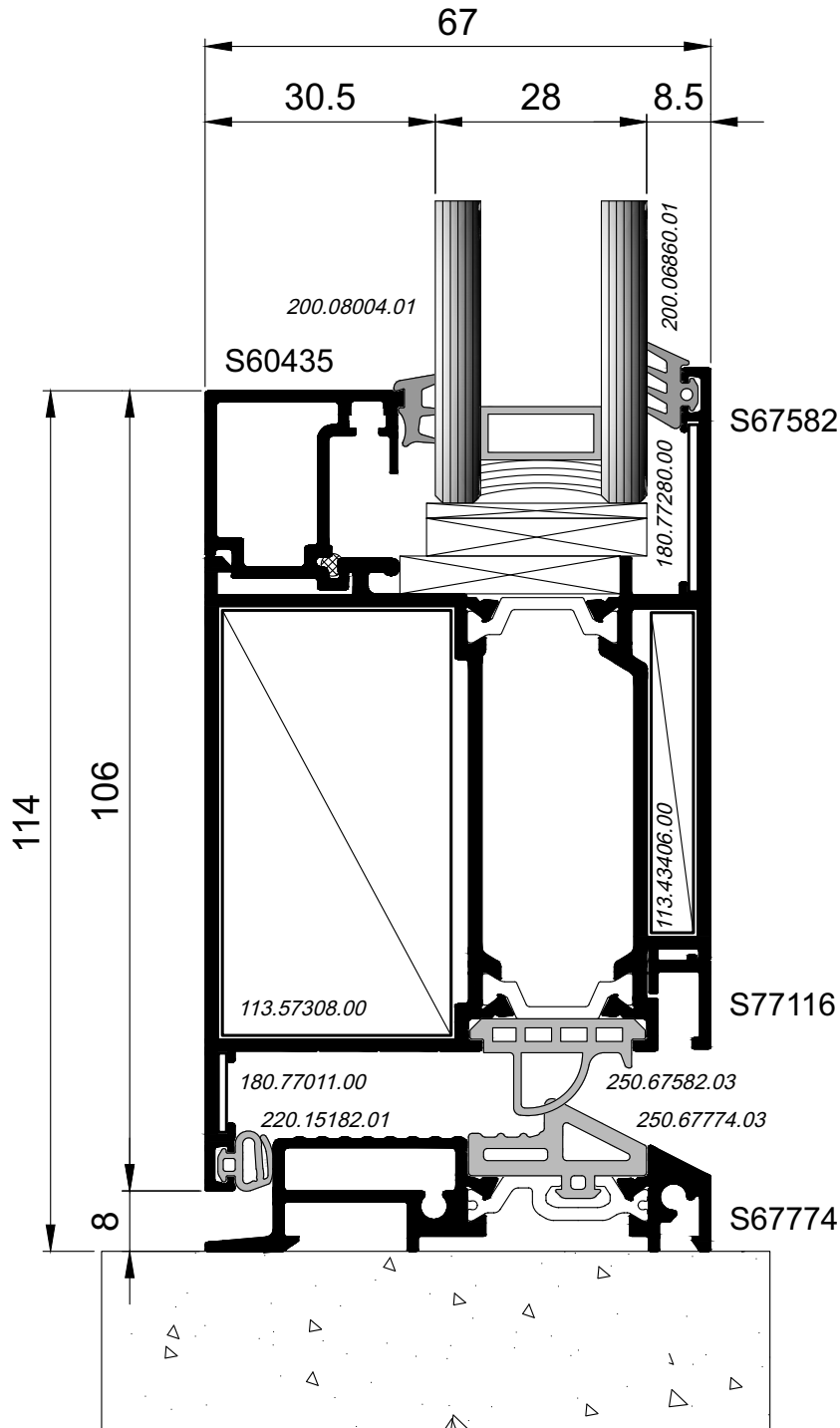

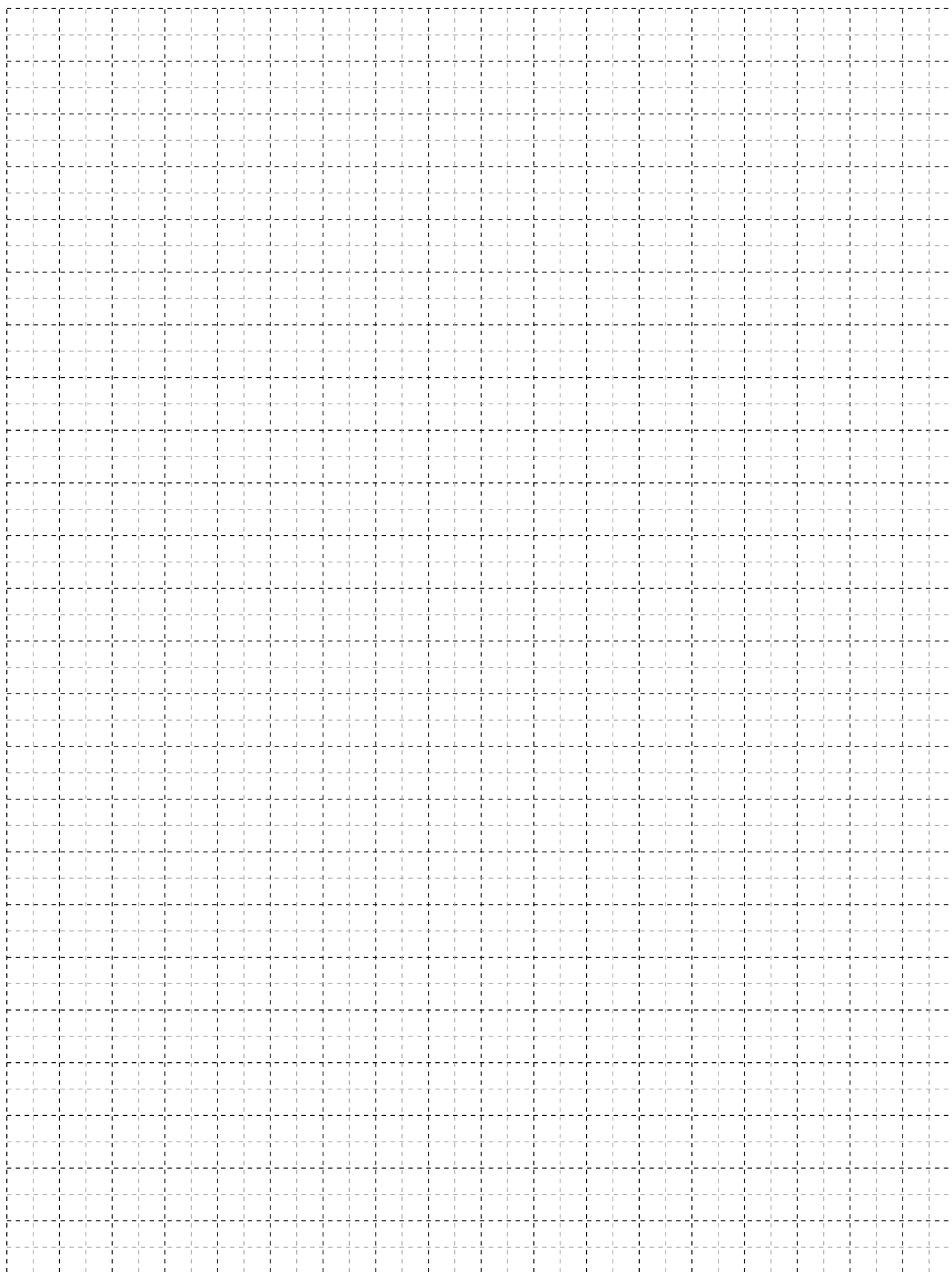

A large, abstract graphic on the left side of the page, composed of several overlapping yellow and orange geometric shapes, including triangles and parallelograms, creating a dynamic, layered effect.

TYPOLOGIES CUTTING LISTS ΚΟΠΕΣ ΤΥΠΟΛΟΓΙΩΝ

| | |
|------------------------------------------------------------------|----------------------------|
| Mullion Center width Πλάτος κολώνας - Κέντρο κολώνας | WMC |
| Mullion width inside Πλάτος κολώνας - Κέντρο κολώνας εσωτερικά | W |
| Transom width Πλάτος τραβέρσας | $WT = W + 20 \text{ mm}$ |
| Transom width Πλάτος τραβέρσας | $WT = WMC - 15 \text{ mm}$ |

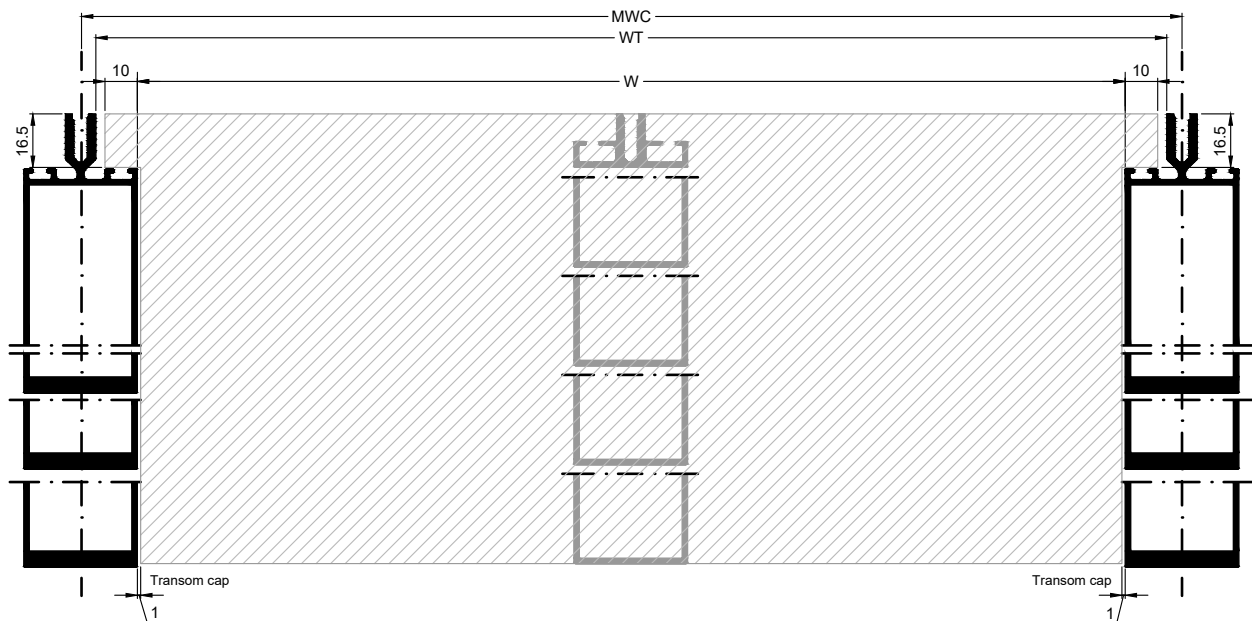
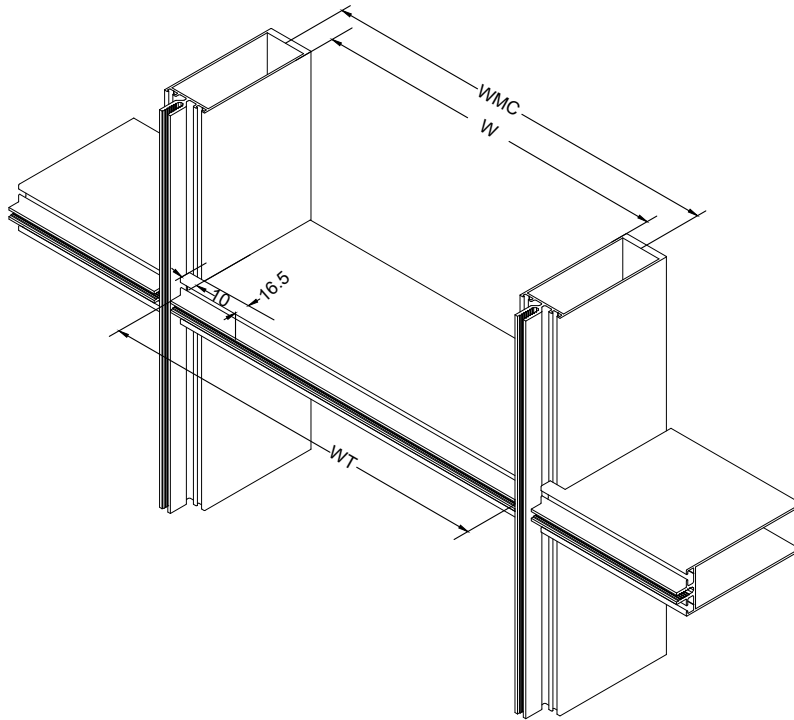

| | |
|--------------------------------------------------------|------------------|
| Mullion Center width Πλάτος κολώνας - Κέντρο κολώνας | WMC |
| Transom center height Ύψος κέντρο τραβέρσας | HT |
| Glazing width Πλάτος τζαμιού | WG = WMC - 15 mm |
| Glazing height Ύψος τζαμιού | HG = HT - 15 mm |

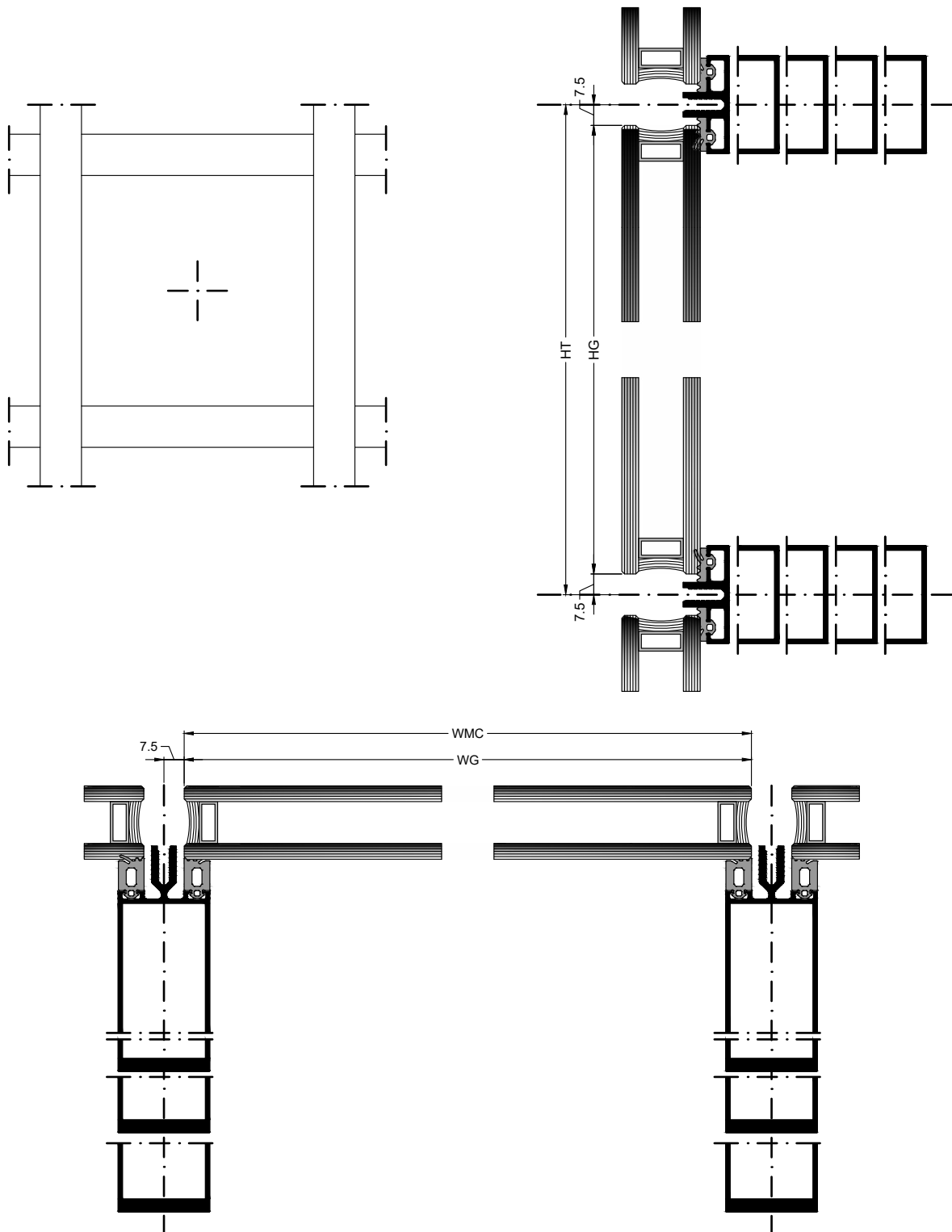

| | |
|--------------------------------------------------------|------------------|
| Mullion Center width Πλάτος κολώνας - Κέντρο κολώνας | WMC |
| Frame width Πλάτος κάσας | WF=WMC - 39 mm |
| Sash width Πλάτος φύλλου | WS=WMC - 72,8 mm |
| Glazing width Πλάτος τζαμιού | WG=WMC - 72,8 mm |

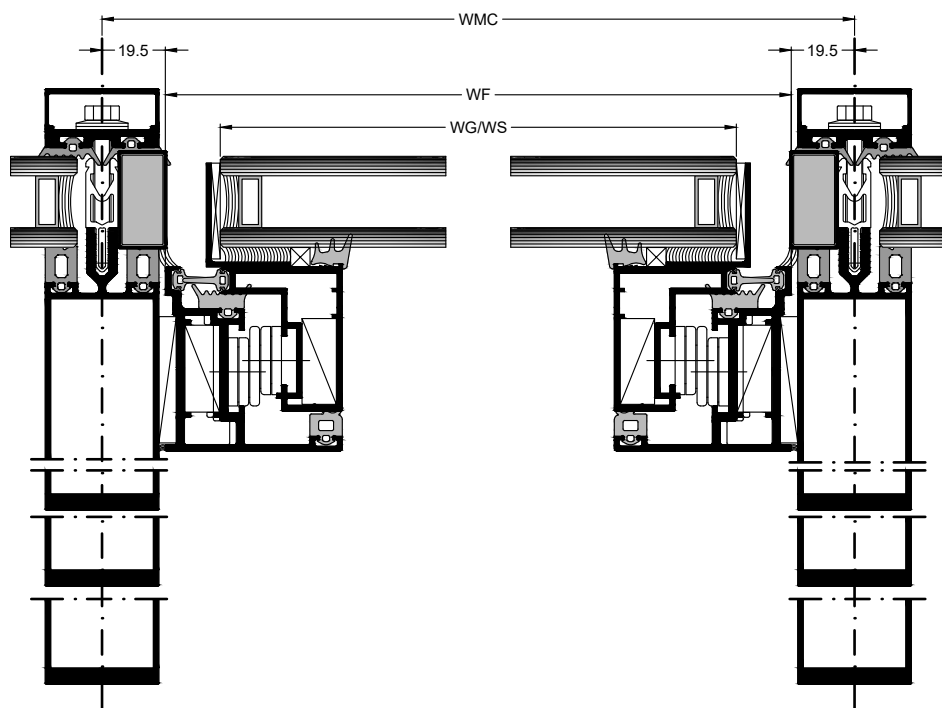
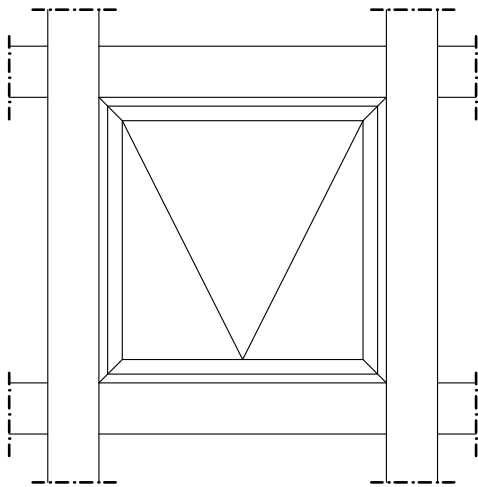

| | |
|-----------------------------------------------|-------------------|
| Transom center height Ύψος κέντρο τραβέρσας | HT |
| Frame height Ύψος κάσας | HF=HT - 39 mm |
| Sash height Ύψος φύλλου | HS = HT - 72,8 mm |
| Glazing height Ύψος τζαμιού | HG = HT - 72,8 mm |

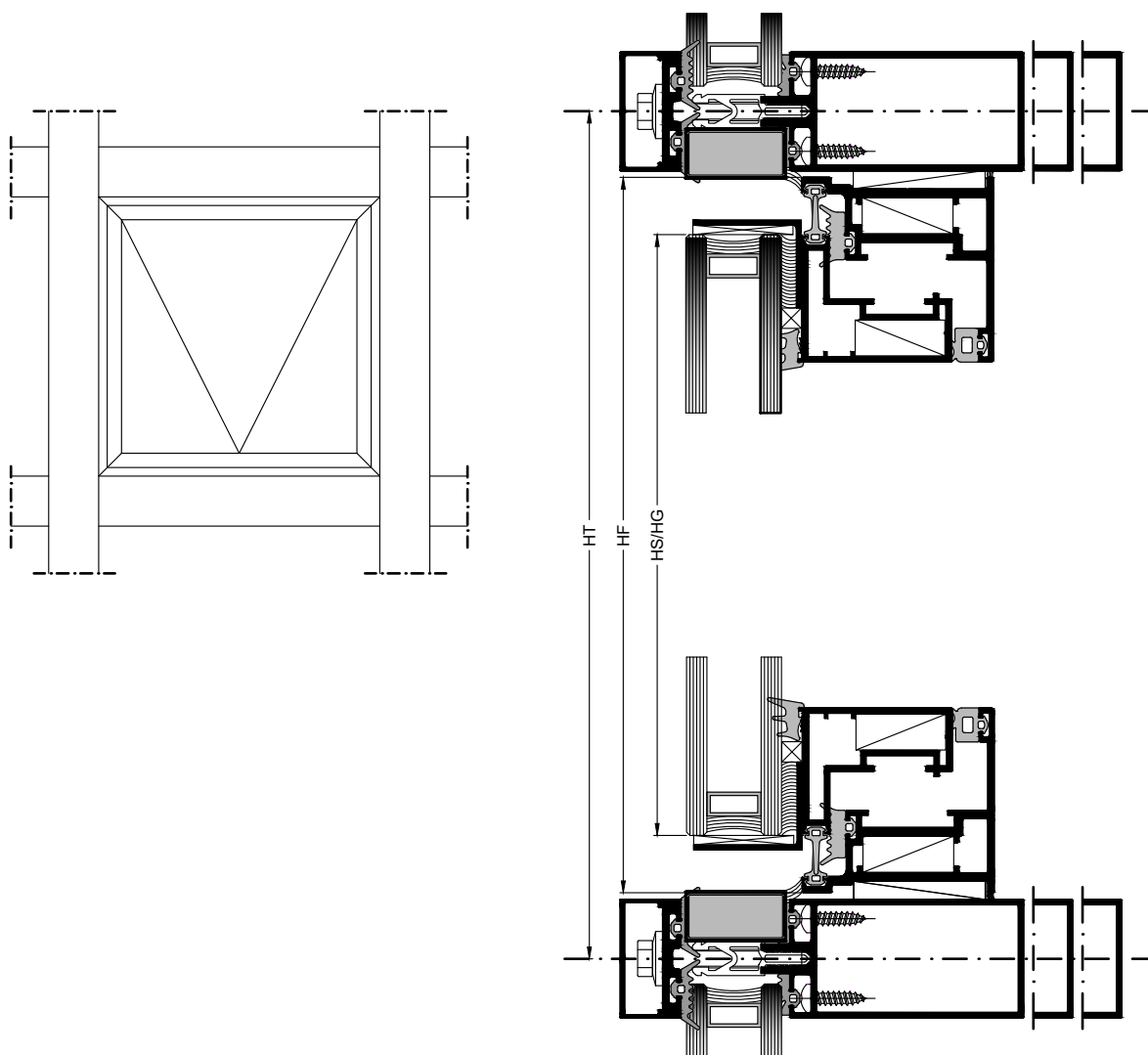

| | |
|----------------------------------------------------------|--------------------|
| Mullion Center width Πλάτος κολώννας - Κέντρο κολώννας | WMC |
| Frame width Πλάτος κάσας | WF = WMC - 12,8 mm |
| Sash width Πλάτος φύλλου | WS = WMC - 72,8 mm |
| Glazing width Πλάτος τζαμιού | WG = WMC - 54 mm |

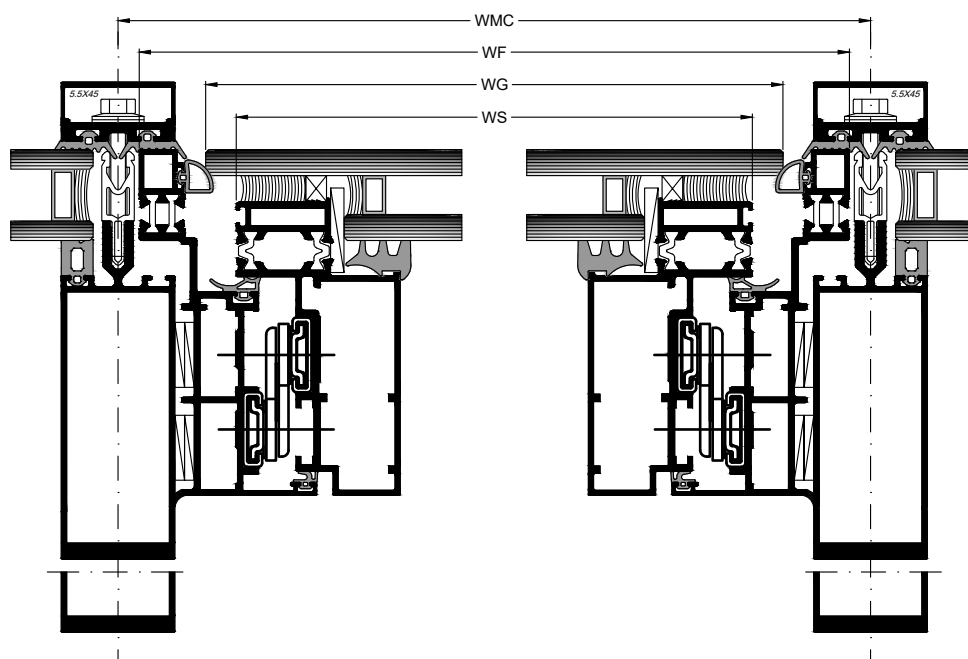
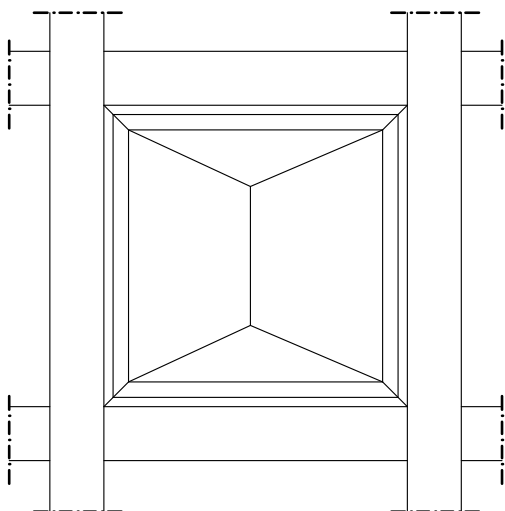

| | |
|-----------------------------------------------|-------------------|
| Transom center height Ύψος κέντρο τραβέρσας | HT |
| Frame height Ύψος κάσας | HF = HT - 12,8 mm |
| Sash height Ύψος φύλλου | HS = HT - 72,8 mm |
| Glazing height Ύψος τζαμιού | HG = HT - 54 mm |

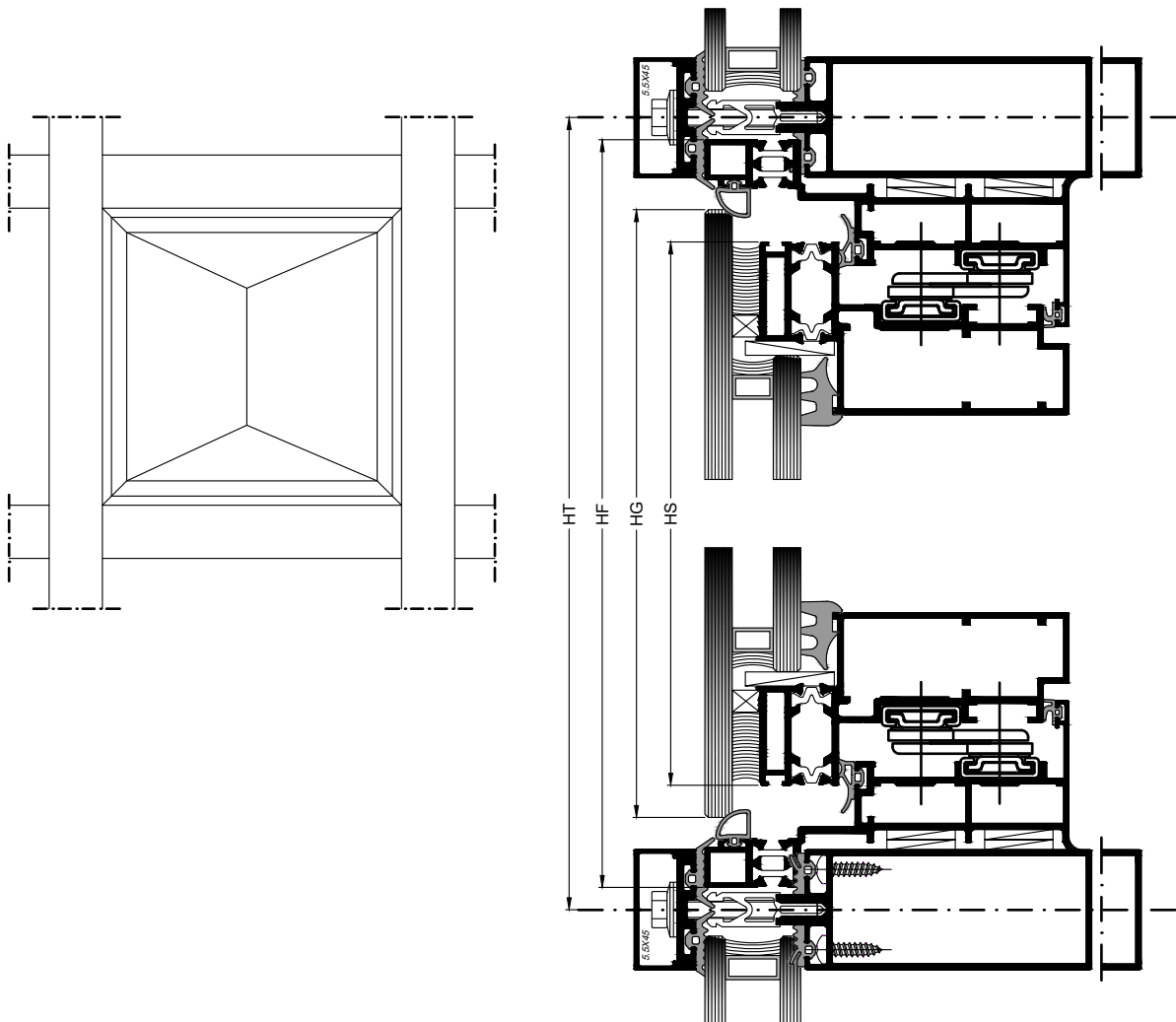

| | |
|----------------------------------------------------------|----------------------|
| Mullion Center width Πλάτος κολώννας - Κέντρο κολώννας | WMC |
| Frame width Πλάτος κάσας | WF = WMC - 40 mm |
| Sash width Πλάτος φύλλου | WS = WMC - 131 mm |
| Threshold width Πλάτος κατωκασίου | Ltw = WMC - 135,6 mm |
| Glazing bead width Πλάτος πηχακίου | WB = WMC - 342,9 mm |
| Glazing width Πλάτος τζαμιού | WG = WMC - 313 mm |

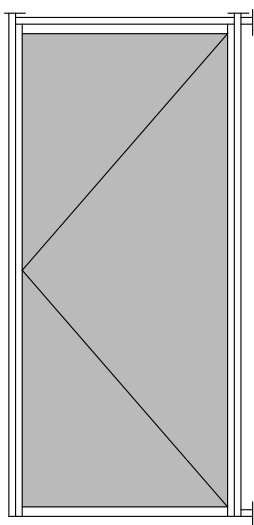

Note: Rotate View 90°
 Σημείωση: Κάθετη Απεικόνιση 90°

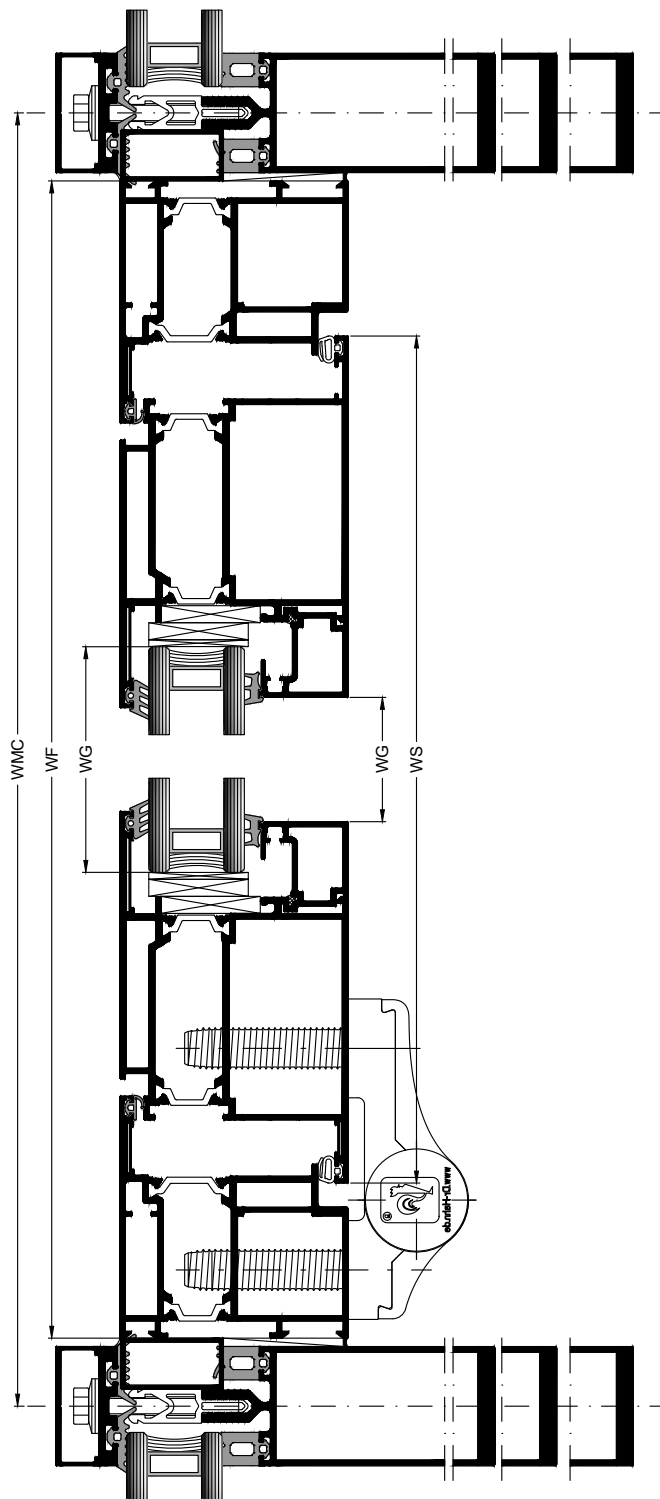

| | |
|-----------------------------------------------|--------------------|
| Transom center height Ύψος κέντρο τραβέρσας | HT |
| Frame height Ύψος κάσας | HF = HT - 20 mm |
| Sash height Ύψος φύλλου | HS = HT - 73,5 mm |
| Glazing bead height Ύψος πηχακίου | HB = HT - 241,5 mm |
| Glazing height Ύψος τζαμιού | HG = HT - 255 mm |

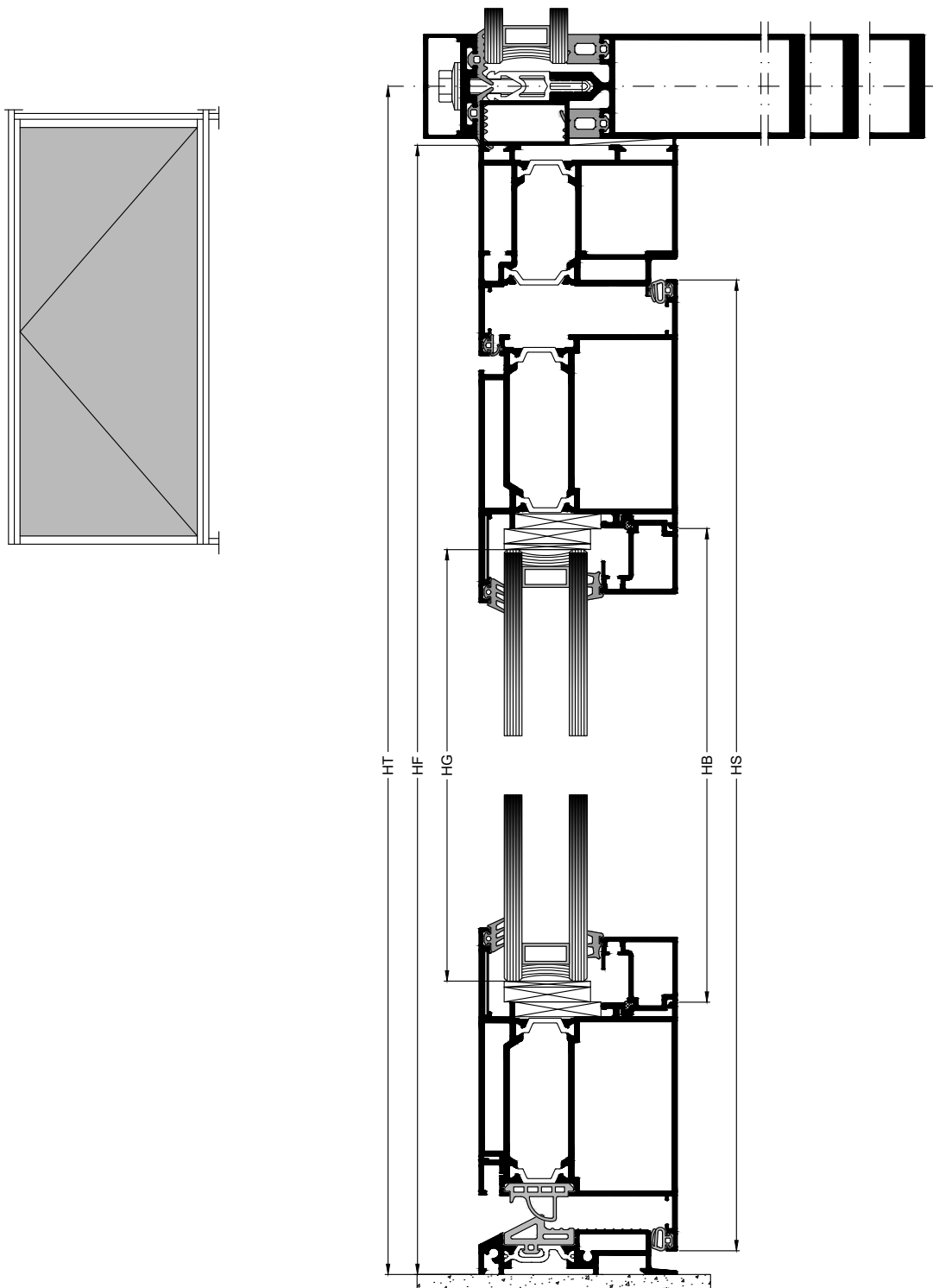

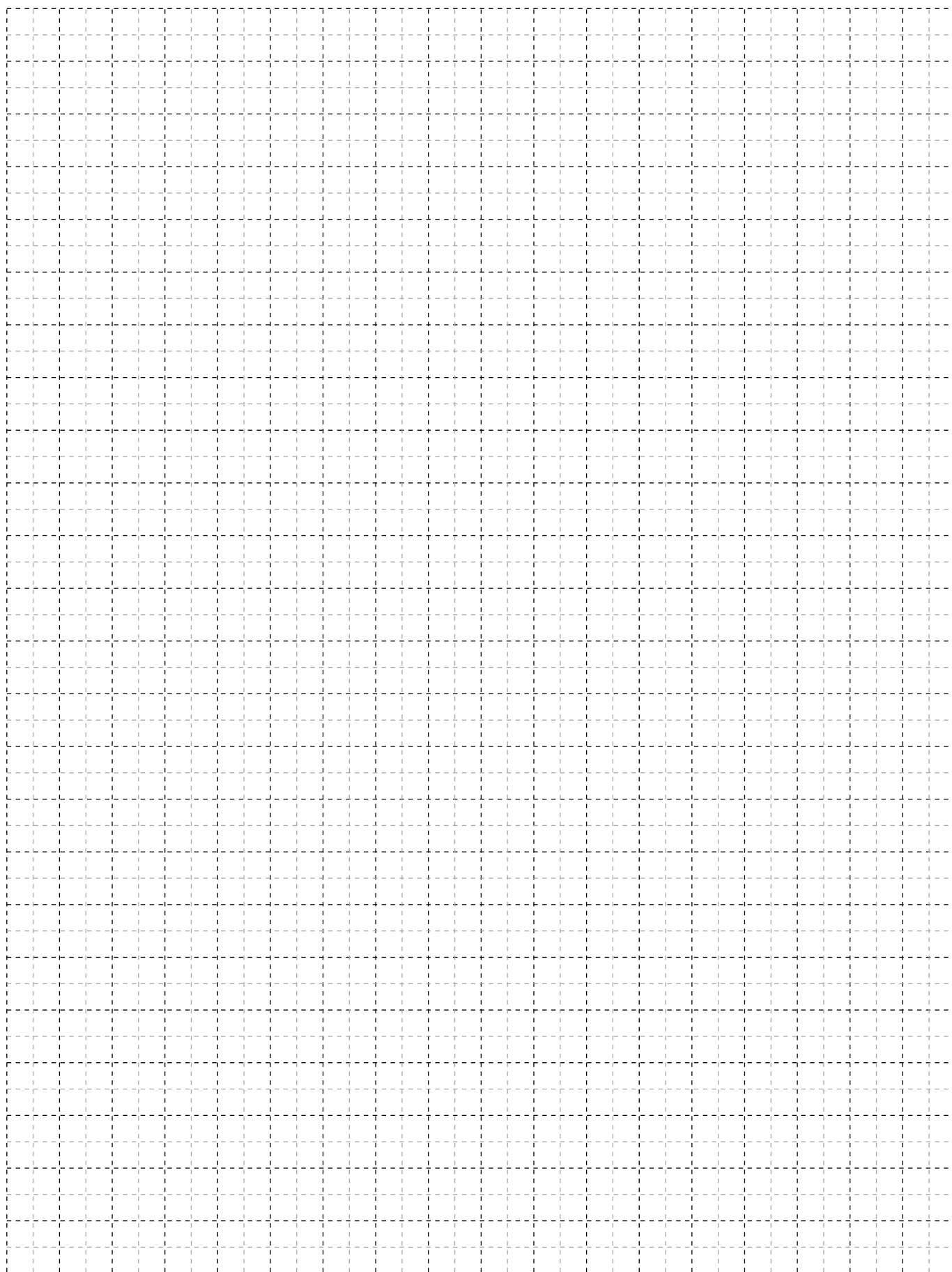

A large, abstract graphic on the left side of the page, composed of several overlapping yellow and orange geometric shapes, including triangles and parallelograms, creating a dynamic, angular composition.

GENERAL MILLING-TOOLING OPERATIONS ΓΕΝΙΚΕΣ ΚΑΤΕΡΓΑΣΙΕΣ

- Coincident Pairs of Mullion-Transom/ Ισοβαθή Ζεύγη Κολώνας-Τραβέρσας.

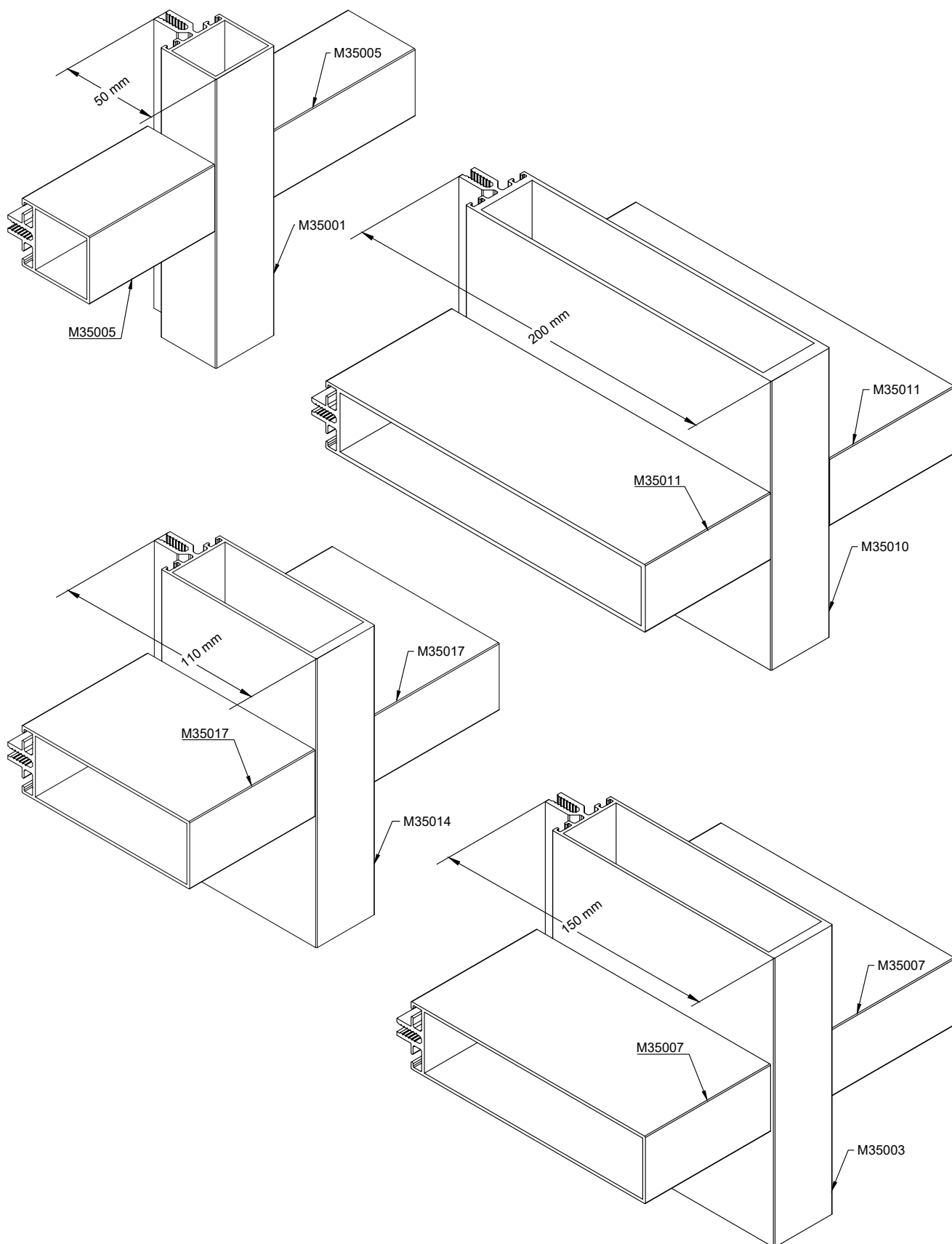

- Mullion Connector/ Σύνδεσμος Κολώνας.

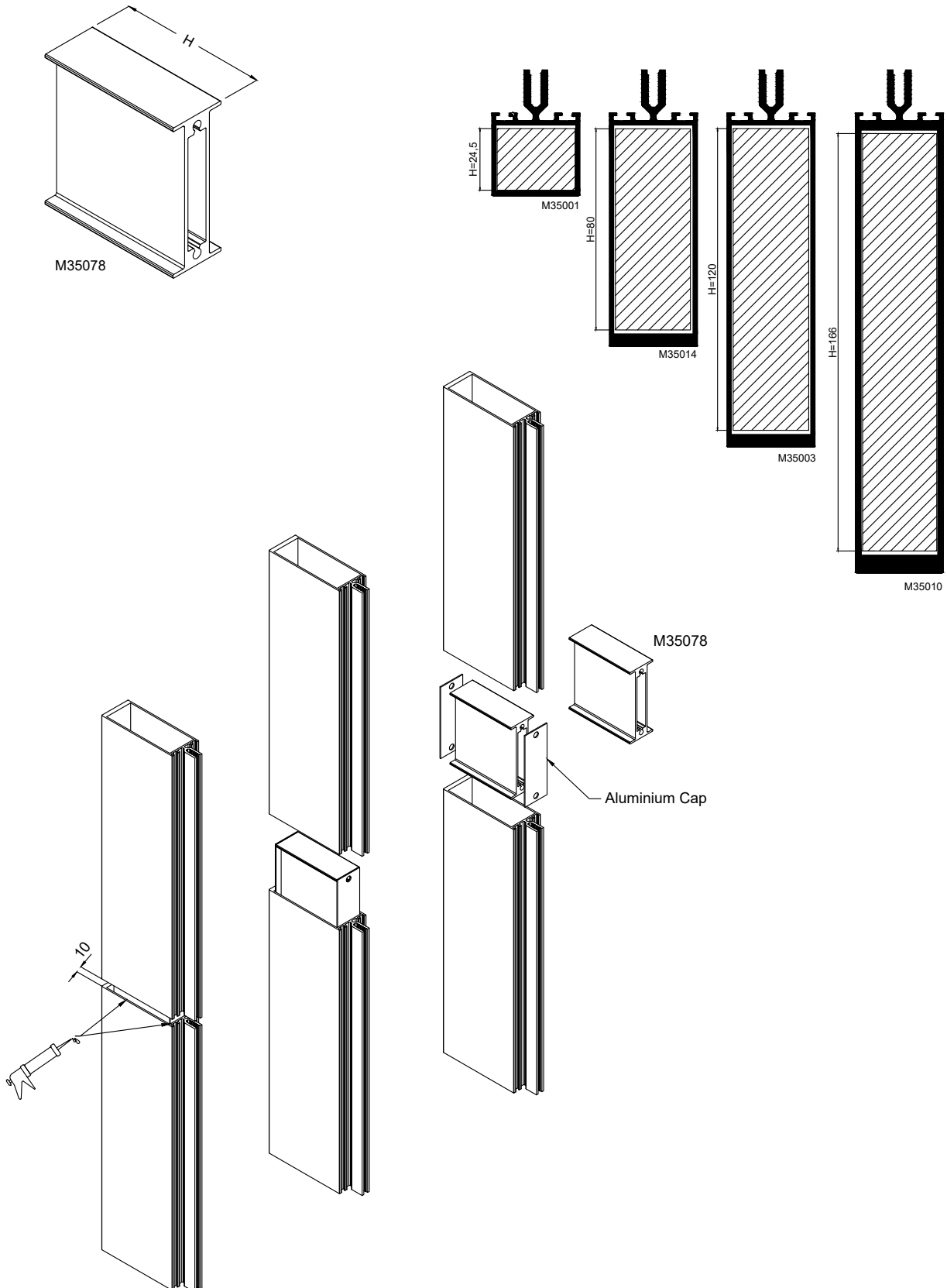

- Transom Milling for Connection with End Caps/ Κατεργασία Τραβέρσας για Σύνδεση με Τάπες.

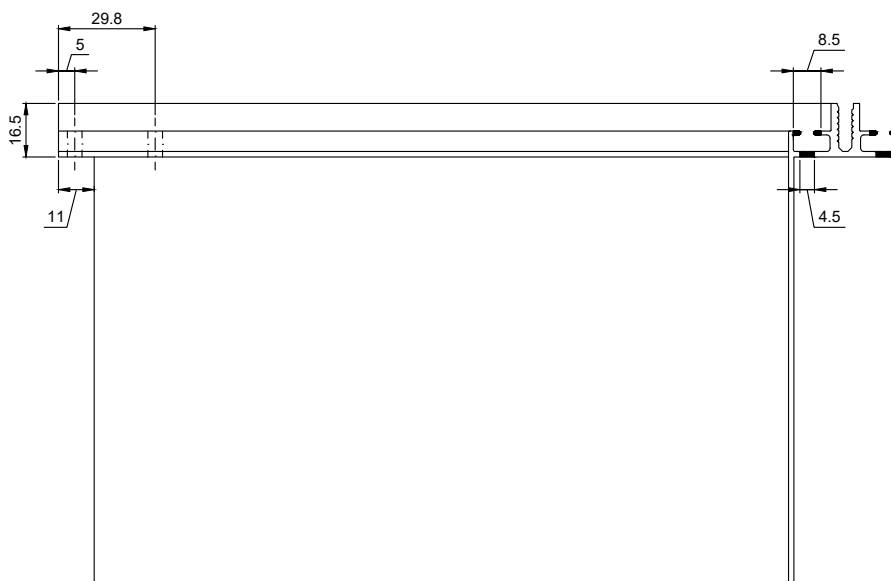
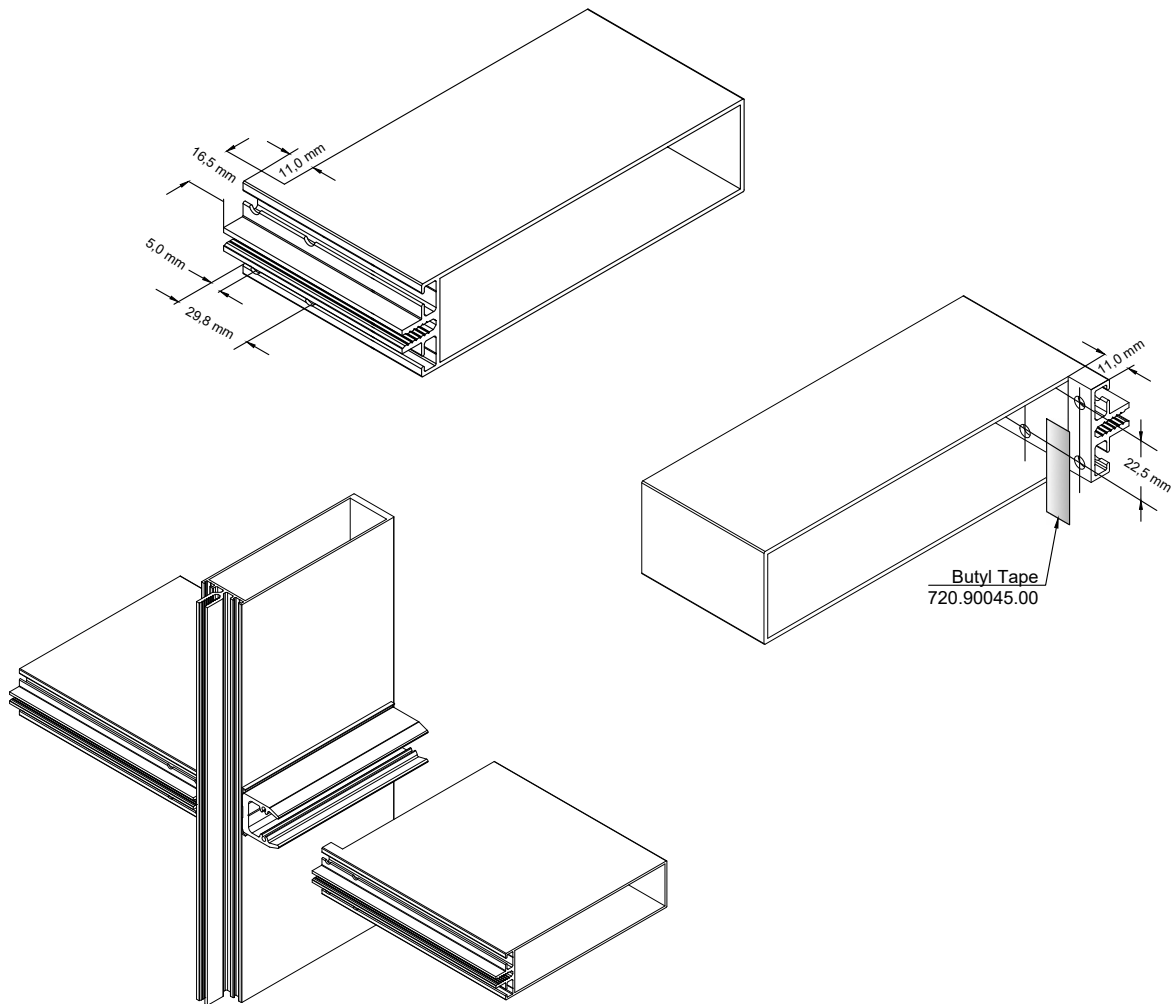

- Transom Milling for Connection without End Caps/ Κατεργασία Τραβέρσας για Σύνδεση χωρίς Τάπες.

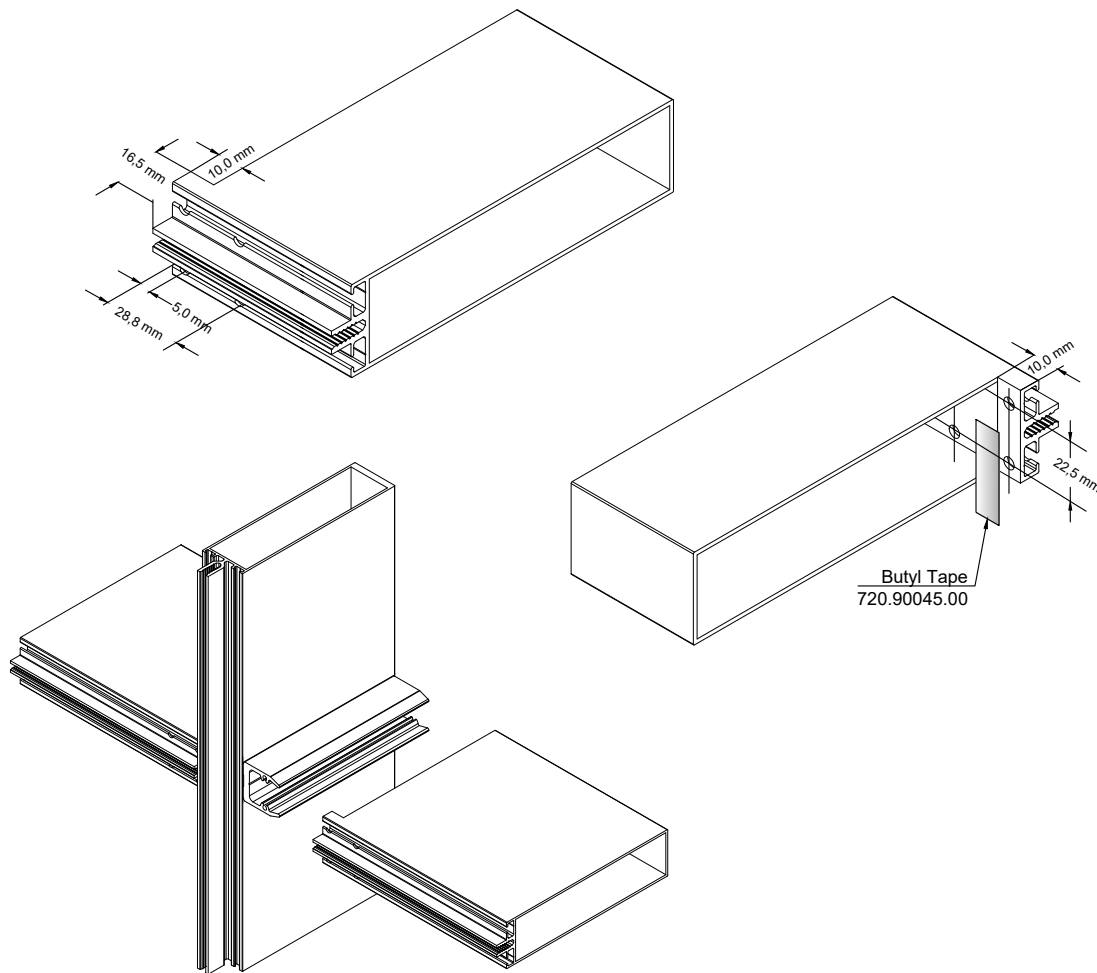

- Transom End Caps/ Τάπες Τραβέραςας.

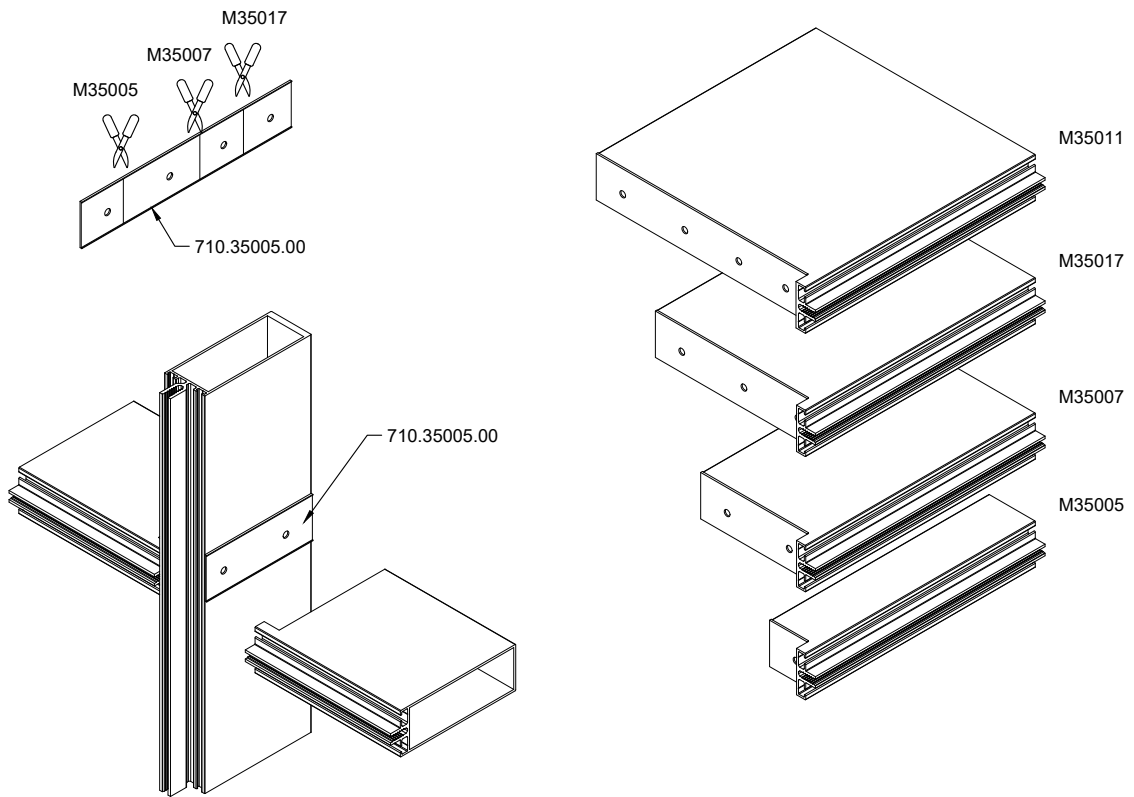

- Transom Connector/ Σύνδεσμος Τραβέραςας.

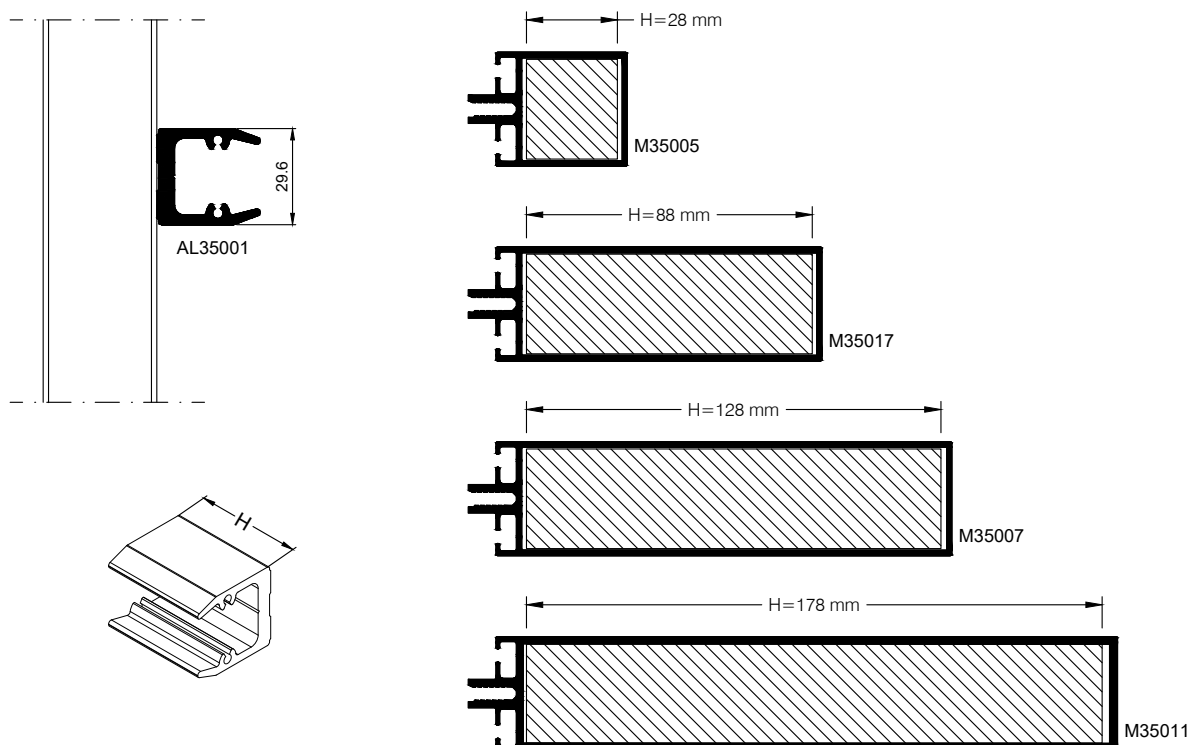

- Glazing Bridges/ Γέφυρες Υάλωσης.

Note: Max load for each glazing bridge EX-7203500600, EX-7203500700: 80kg.
 Max glass panel weight: 160kg.

Σημείωση: Μέγιστο βάρος για κάθε γέφυρα τακαρίσματος EX-7203500600, EX-7203500700: 80kg.
 Μέγιστο βάρος υαλοπίνακα: 160kg.

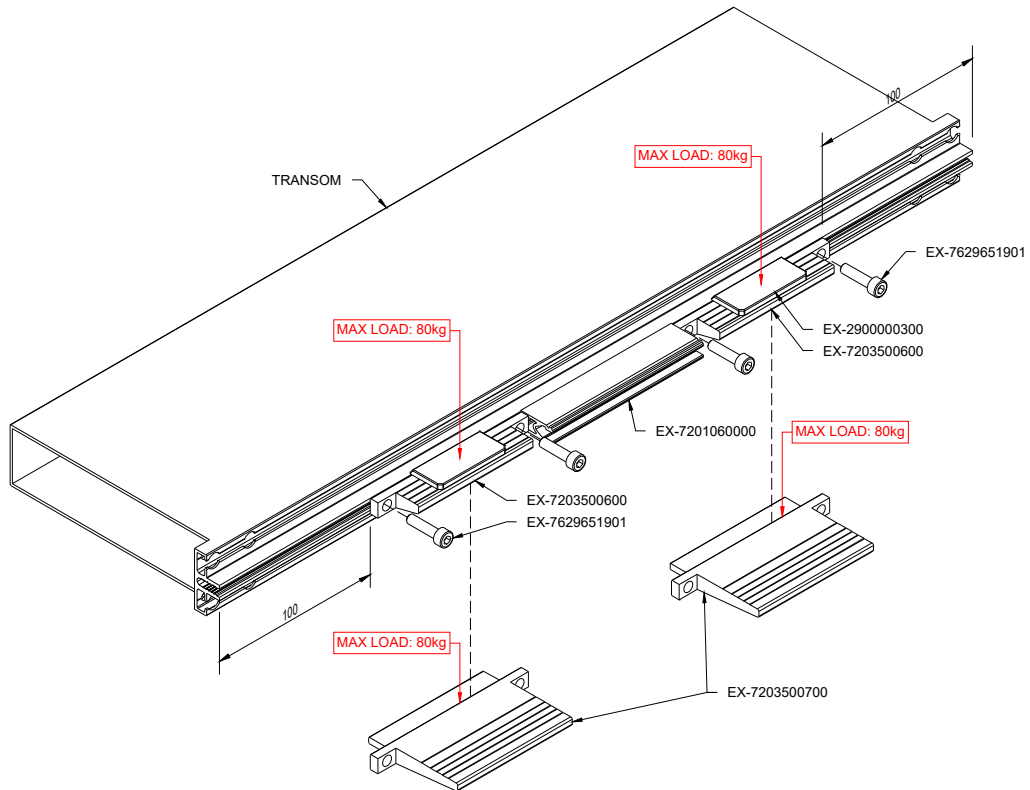

Note: Max load for each double glazing bridge EX-7203500600, EX-7203500700: 160kg.
 Max glass panel weight: 320kg.

Σημείωση: Μέγιστο βάρος για κάθε διπλή γέφυρα τακαρίσματος EX-7203500600, EX-7203500700: 160kg.
 Μέγιστο βάρος υαλοπίνακα: 320kg.

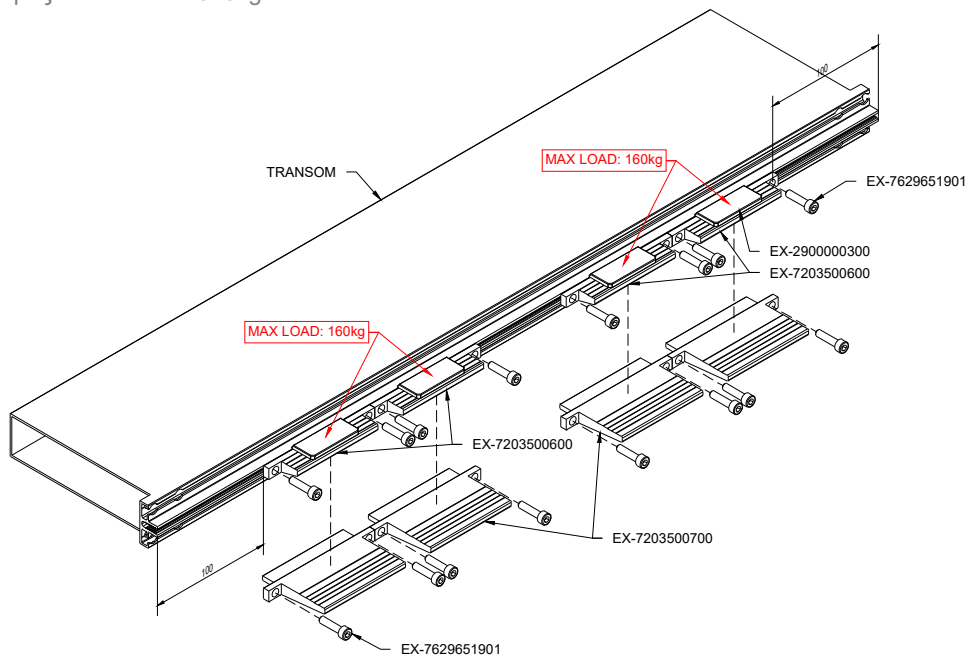

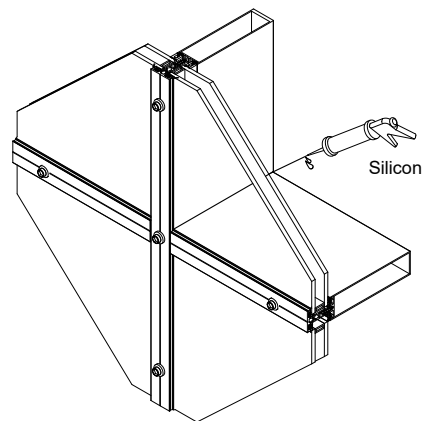
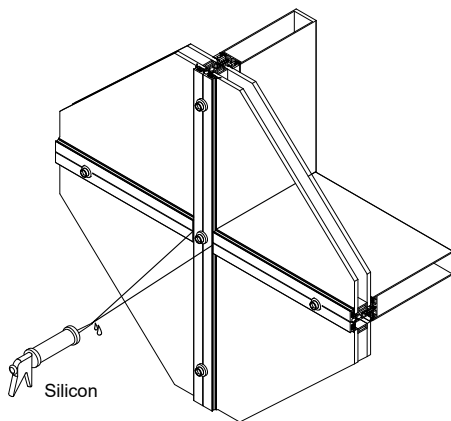
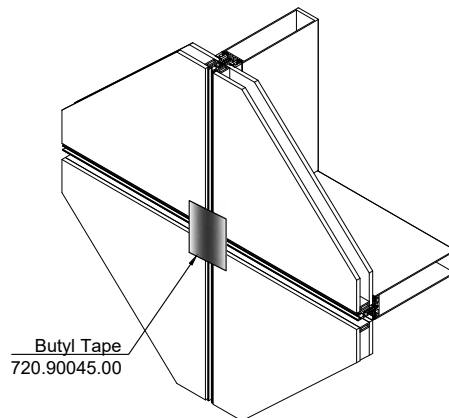
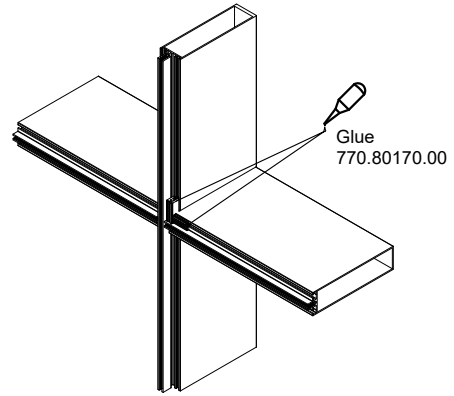
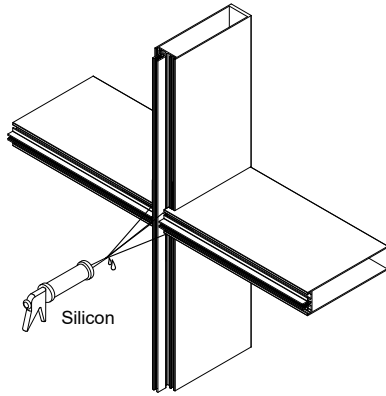

- Machinings of Pressure Plate and Cover Profile/ Κατεργασίες Πλάκας Πίεσης και Καπακίου.

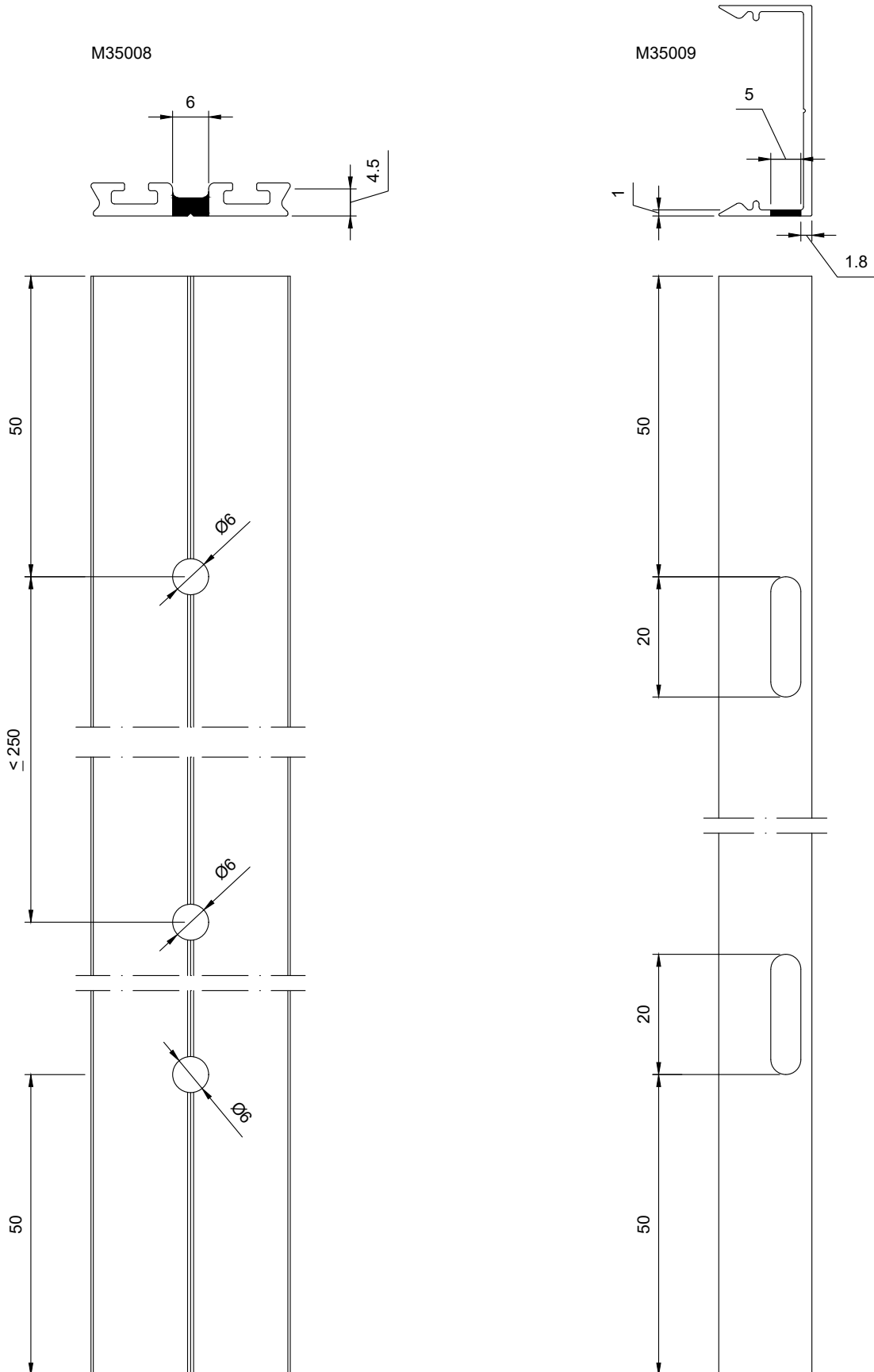

- Pressure Plate Gasket/ Ελαστικό Πλάκας Πίεσης.

Note: When the transom length is less than 1500mm the lower gasket of pressure plate must be trimmed in two places, and if the transom length is equal or greater than 1500mm the lower gasket must be trimmed in three places. The upper gasket remains continuous. The pressure plate gasket may be separated into two separate gasket before installation, see milling and manufacturing section for further details.

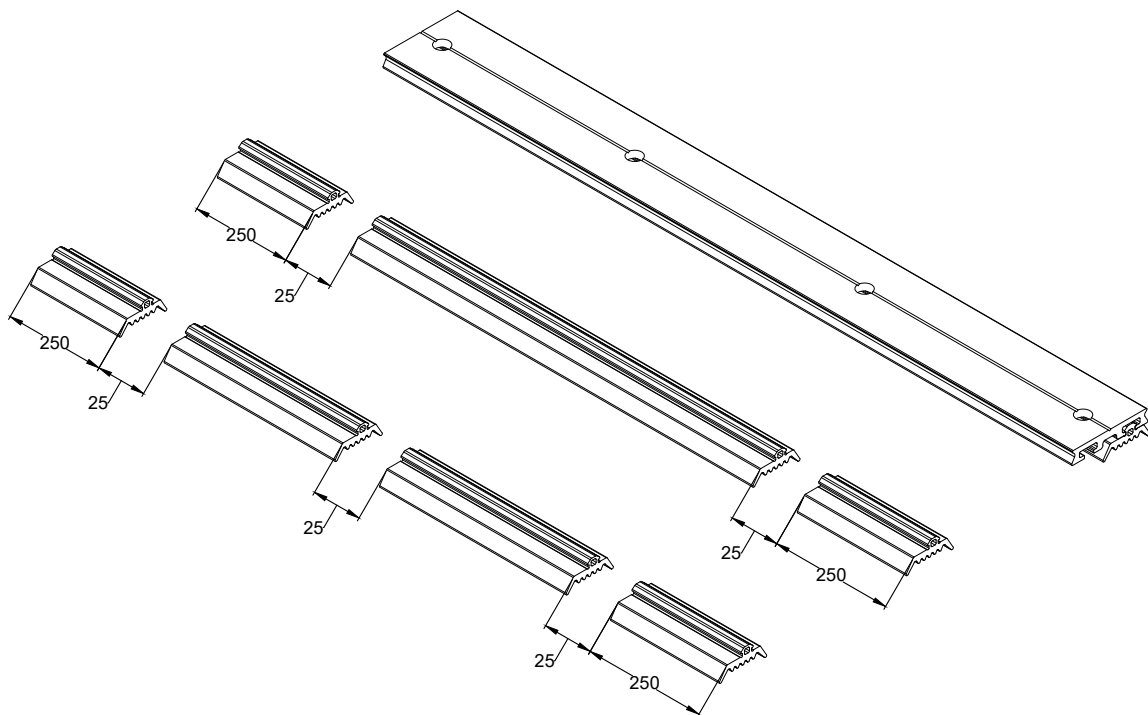

Σημείωση: Όταν το μήκος της τραβέρσας είναι μικρότερο από 1500mm το κάτω ελαστικό της πλάκας πίεσης πρέπει να κόβεται σε 2 τμήματα και εάν το μήκος της τραβέρσας είναι μεγαλύτερο ή ίσο από 1500mm το κάτω ελαστικό πρέπει να κόβεται σε τρία τμήματα. Το άνω ελαστικό παραμένει συνεχόμενο. Το ελαστικό της πλάκας πίεσης μπορεί να διαχωρισθεί σε δύο διαφορετικά ελαστικά πριν την τοποθέτηση, βλέπε τομές κατεργασιών για περισσότερες λεπτομέρειες.

- Mullion Water Evacuation Machinings/ Κατεργασίες Νεροχύτη Κολώνας.

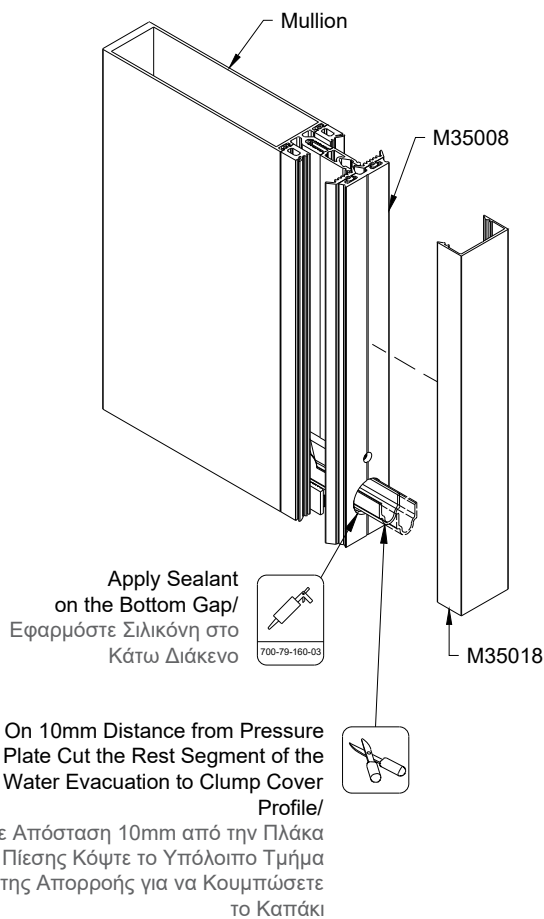
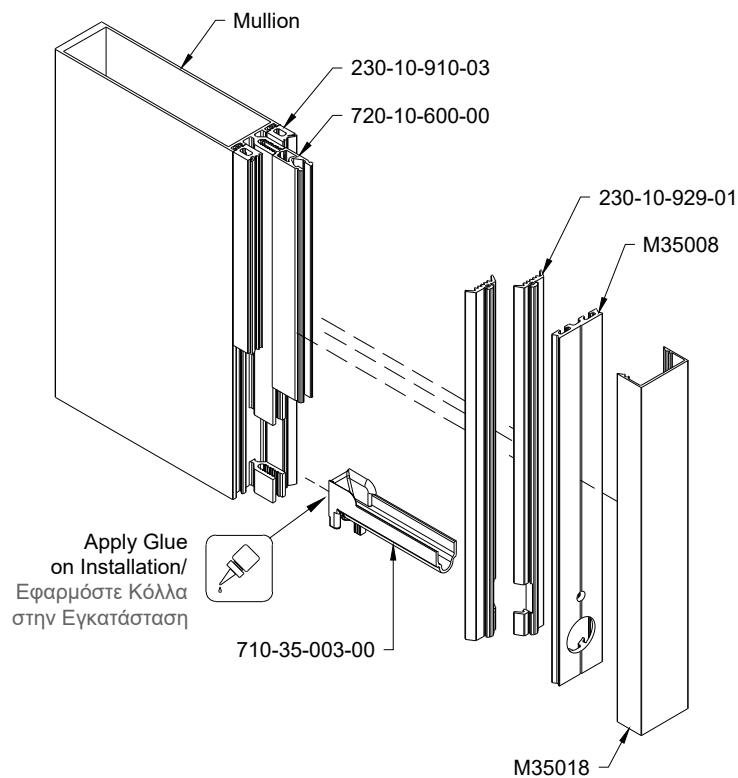

Mullion Machining/ Κατεργασία Κολώνας

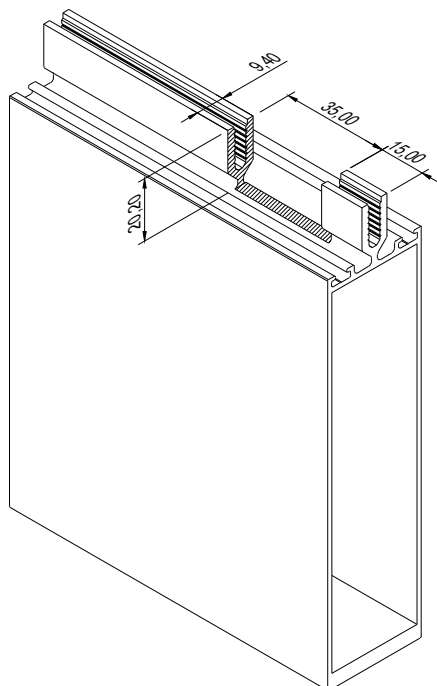

Pressure Plate Gasket Notching/ Εγκοπή Ελαστικού Πλάκας Πίεσης

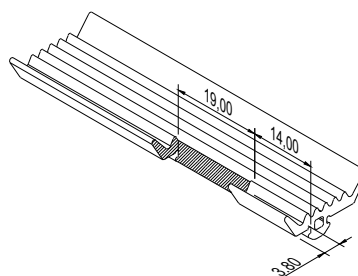

Pressure Plate Machining/ Κατεργασία Πλάκας Πίεσης

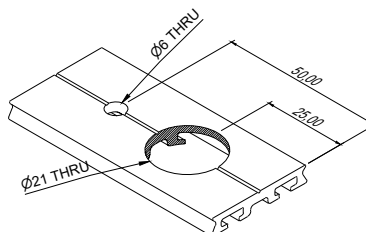

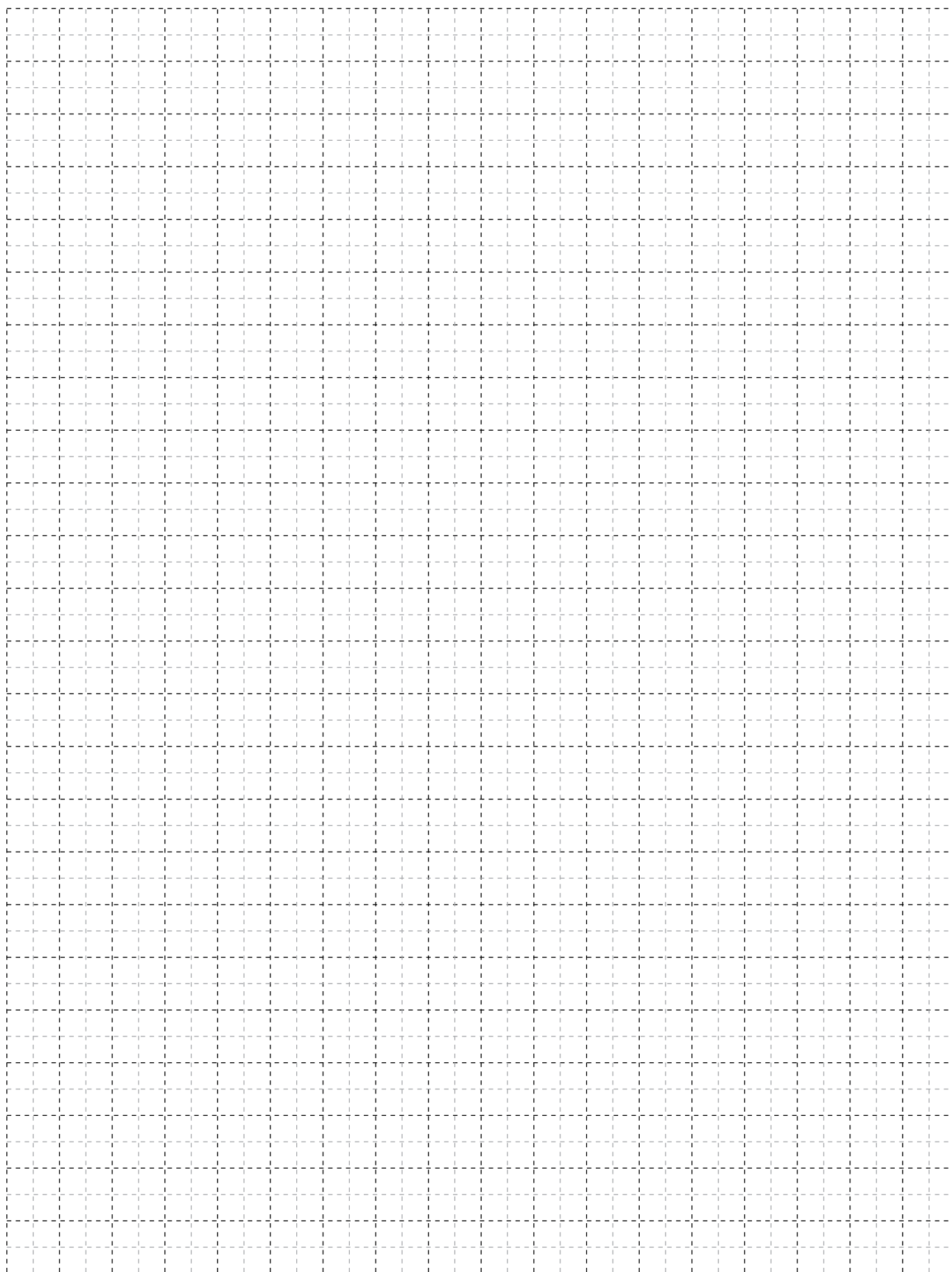

A large, abstract graphic on the left side of the page, composed of several overlapping yellow and orange geometric shapes, including triangles and rectangles, creating a dynamic, layered effect.

ASSEMBLY ΣΥΝΑΡΜΟΛΟΓΗΣΗ

1. Assembly Mullion-Transoms-Mullion/ Συναρμολόγηση Κολώνα-Τραβέρσες-Κολώνα.

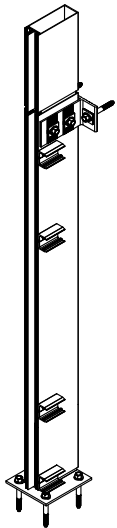

1.1

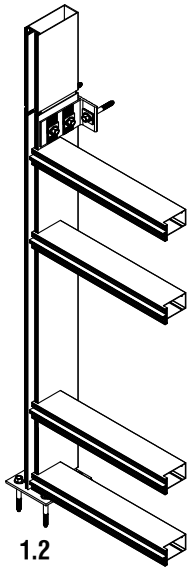

1.2

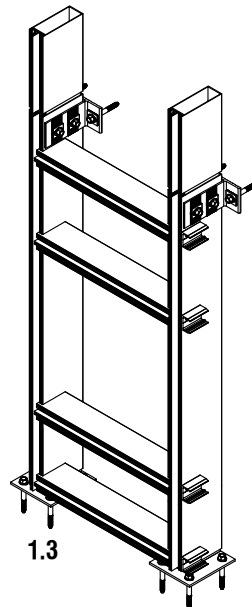

1.3

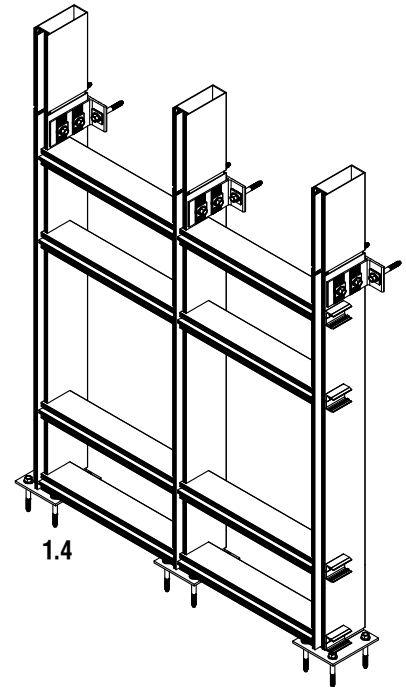

1.4

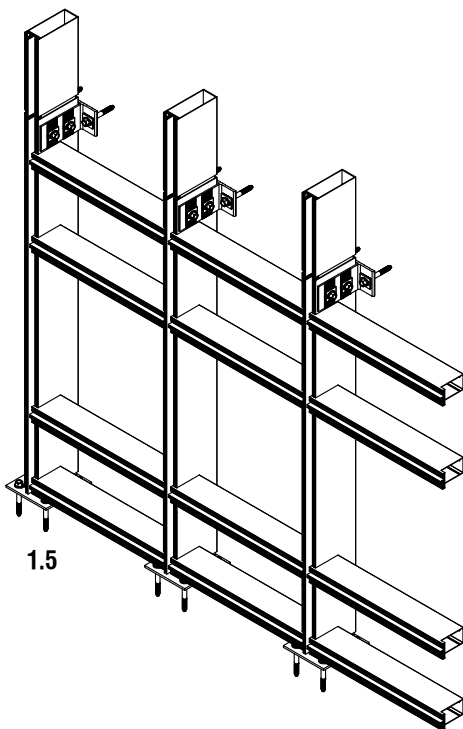

1.5

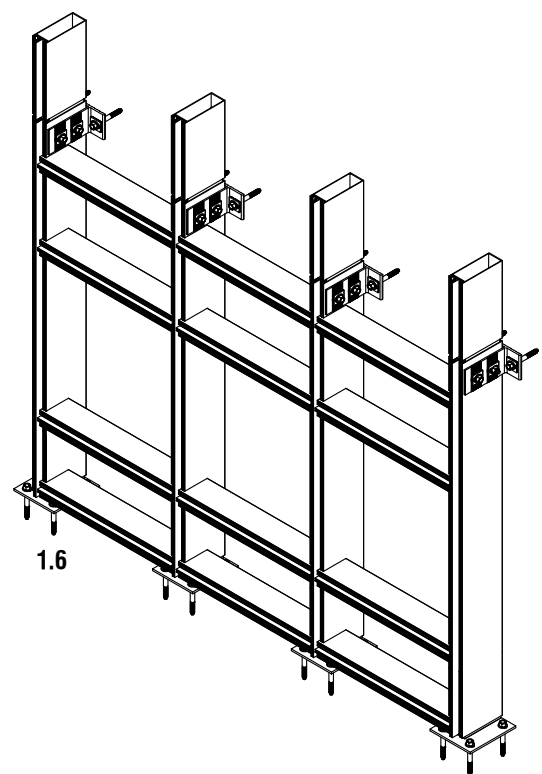

1.6

2. Assembly Ladder Elements/ Συναρμολόγηση Elements.

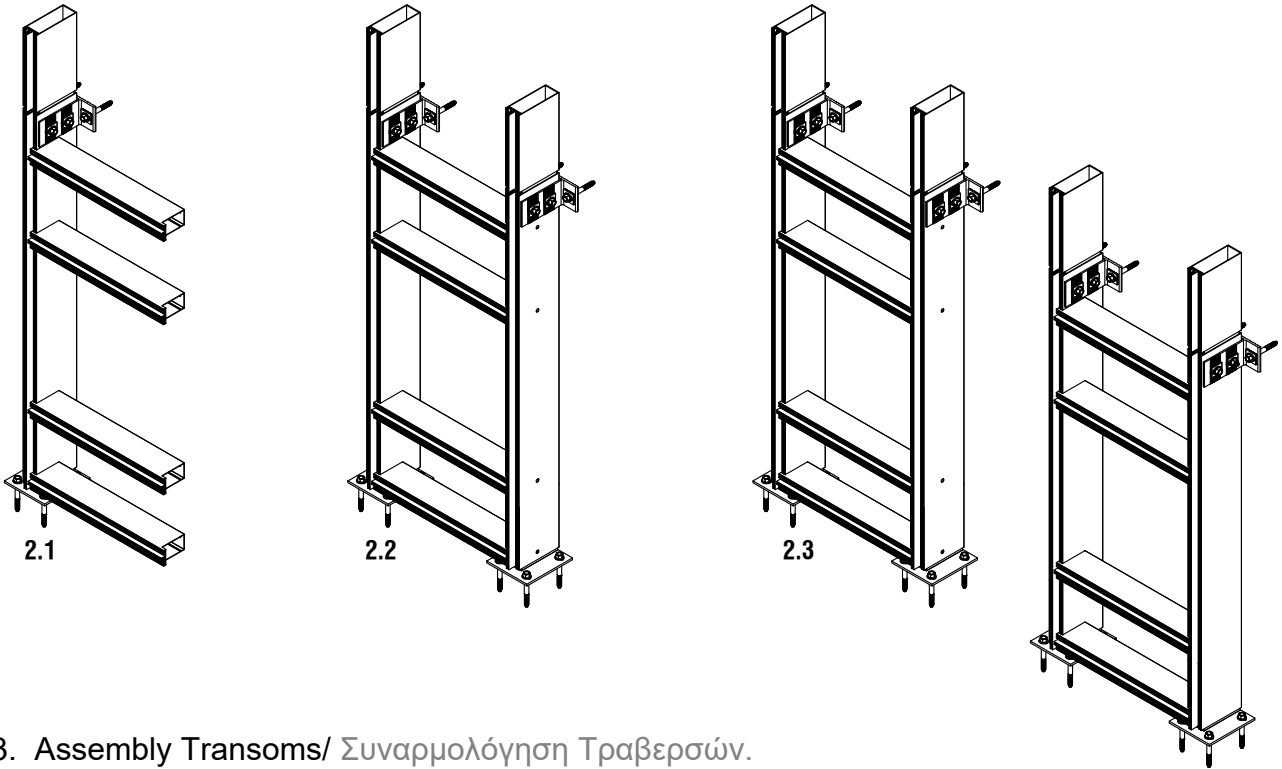

3. Assembly Transoms/ Συναρμολόγηση Τραβερσών.

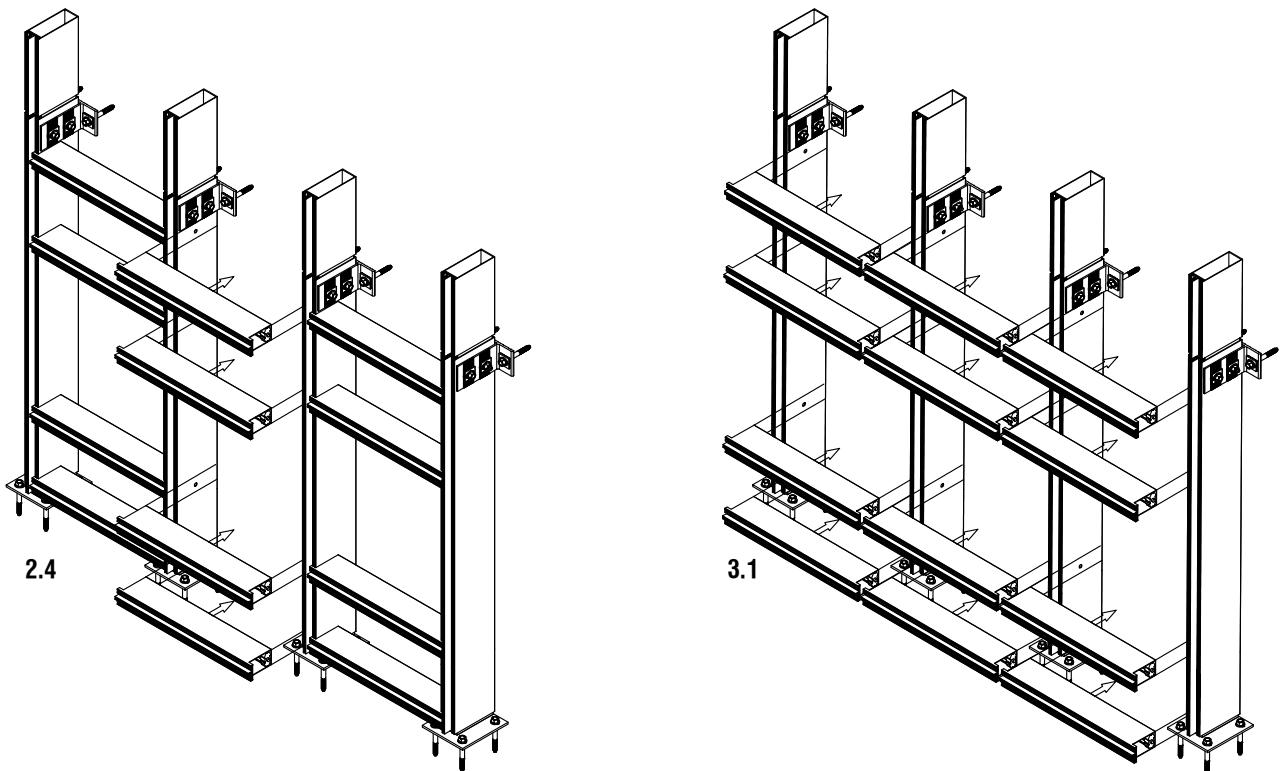

4. Water Evacuation/ Απορροές Υδάτων.

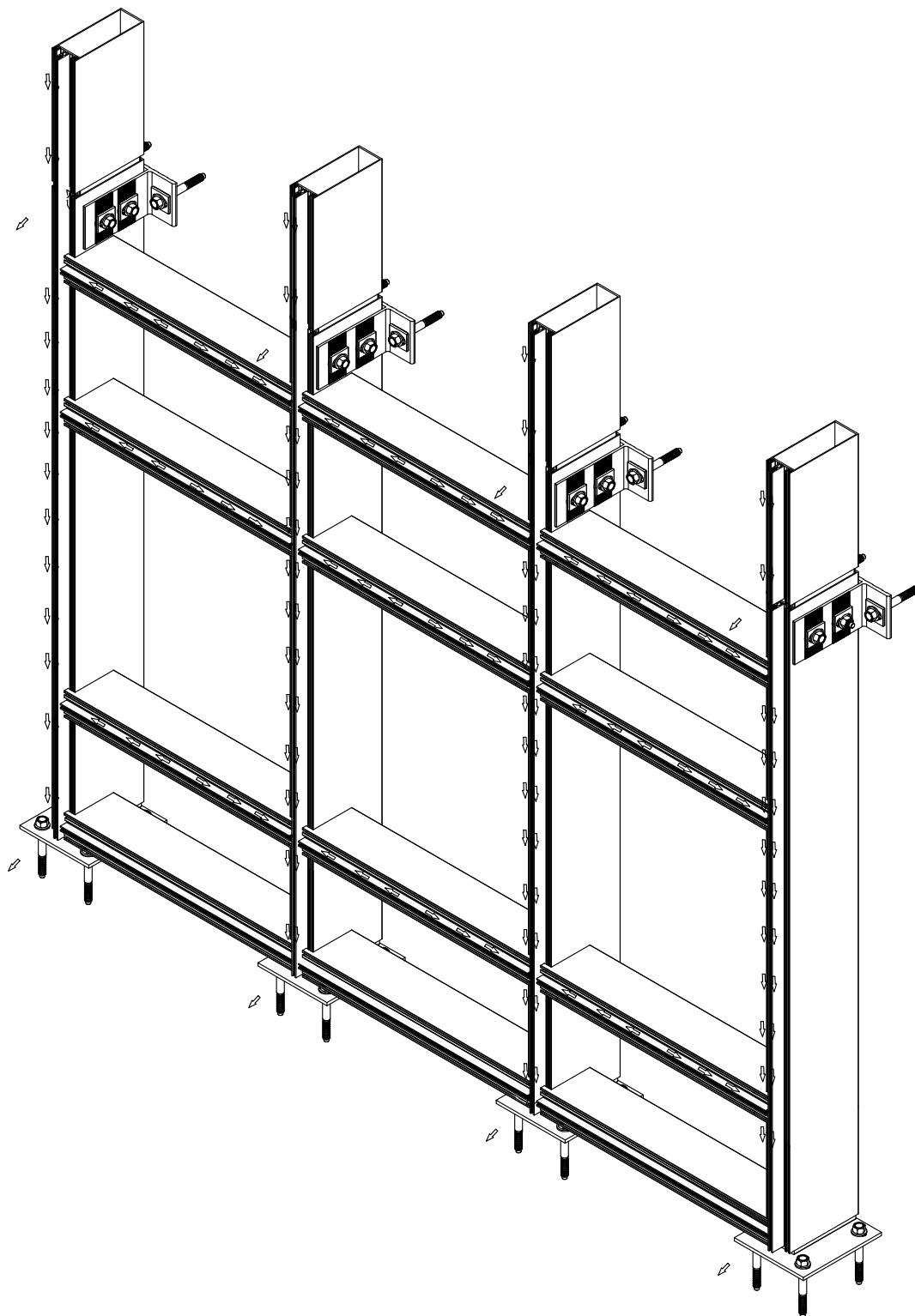

GLAZINGS ΥΑΛΩΣΕΙΣ

- Glass Thickness/ Πάχος Υάλωσης: 4-26mm.

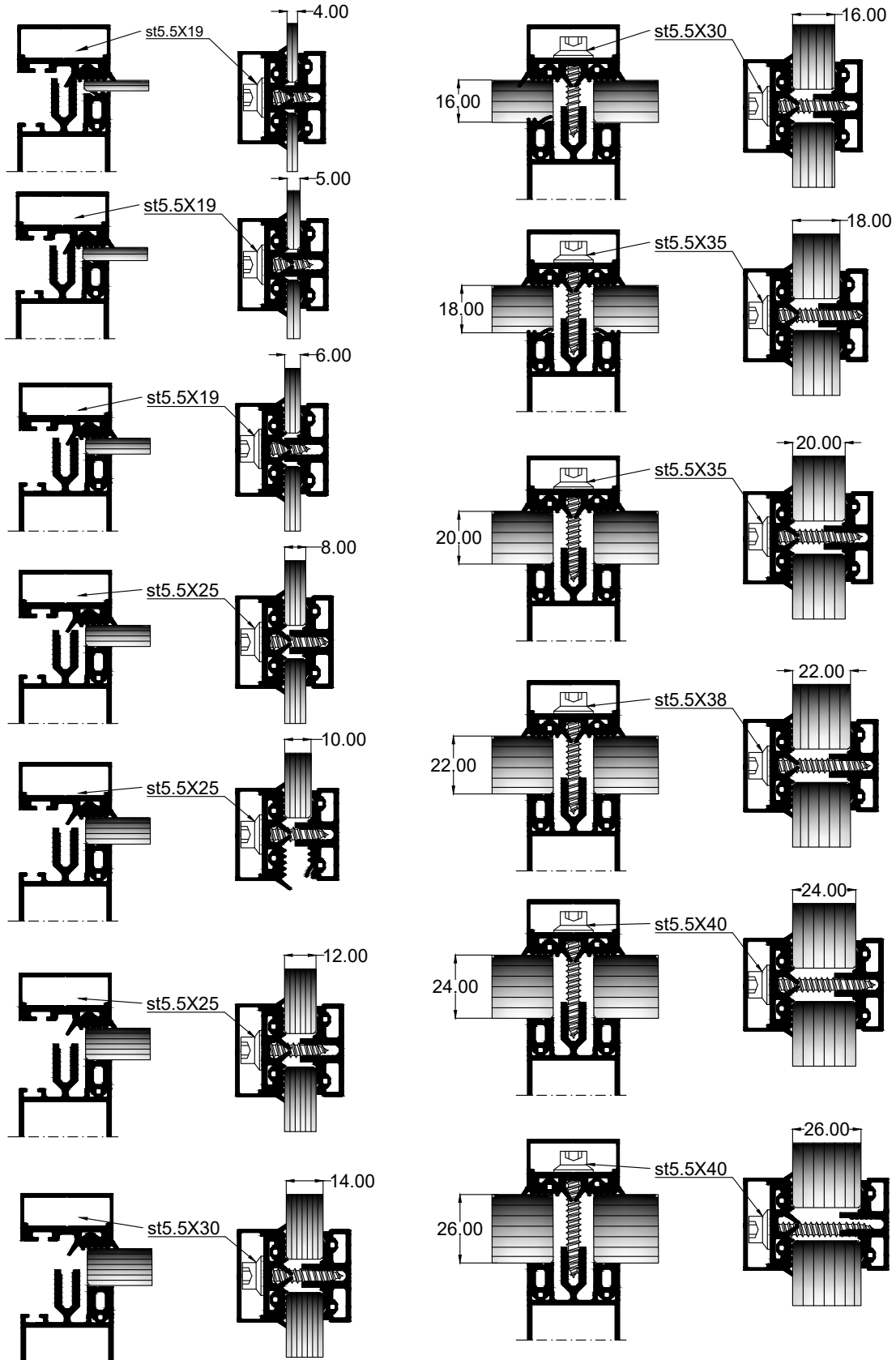

- Glass Thickness/ Πάχος Υάλωσης: 28-44mm.

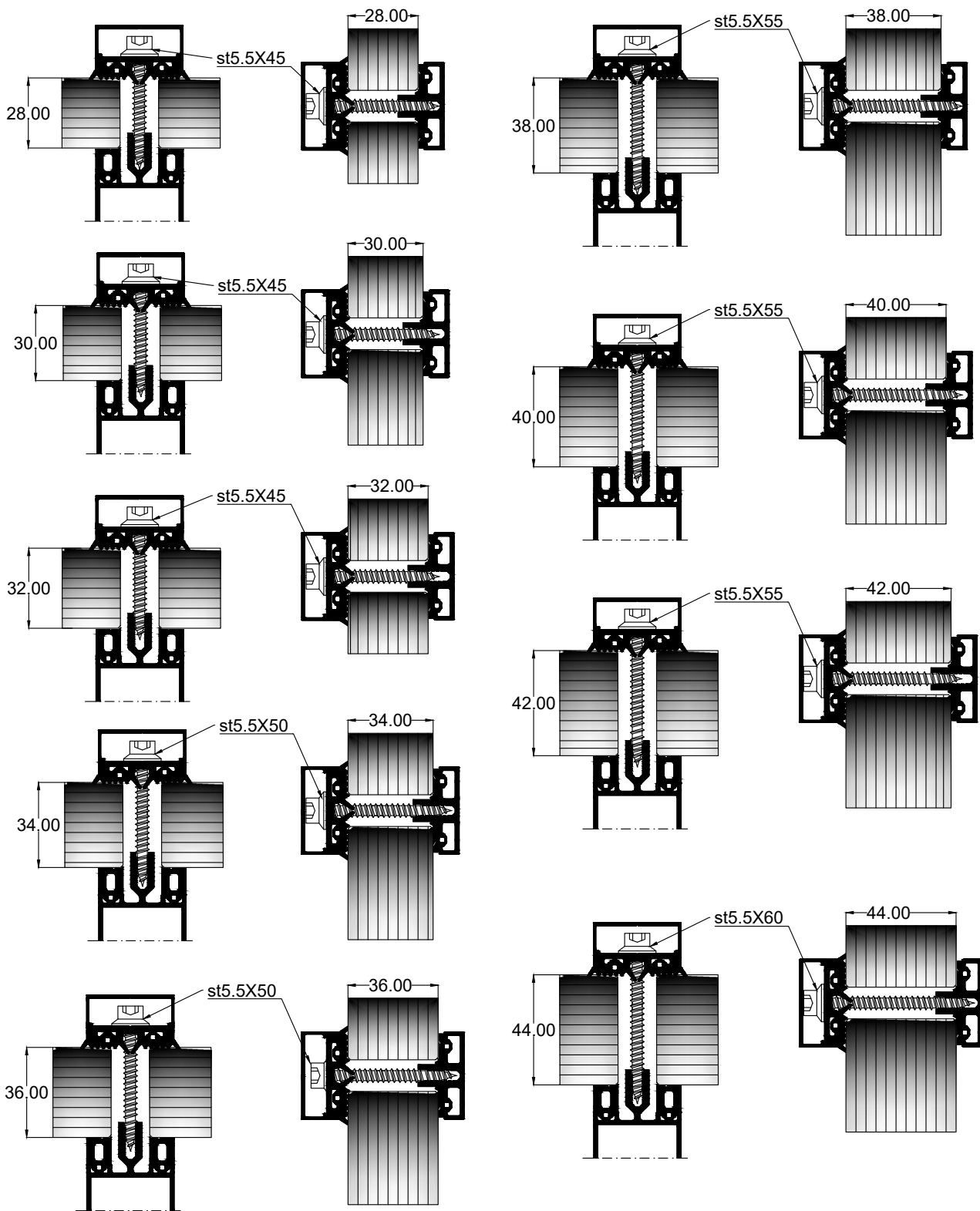

- Glass Thickness/ Πάχος Υάλωσης: 46-54mm.

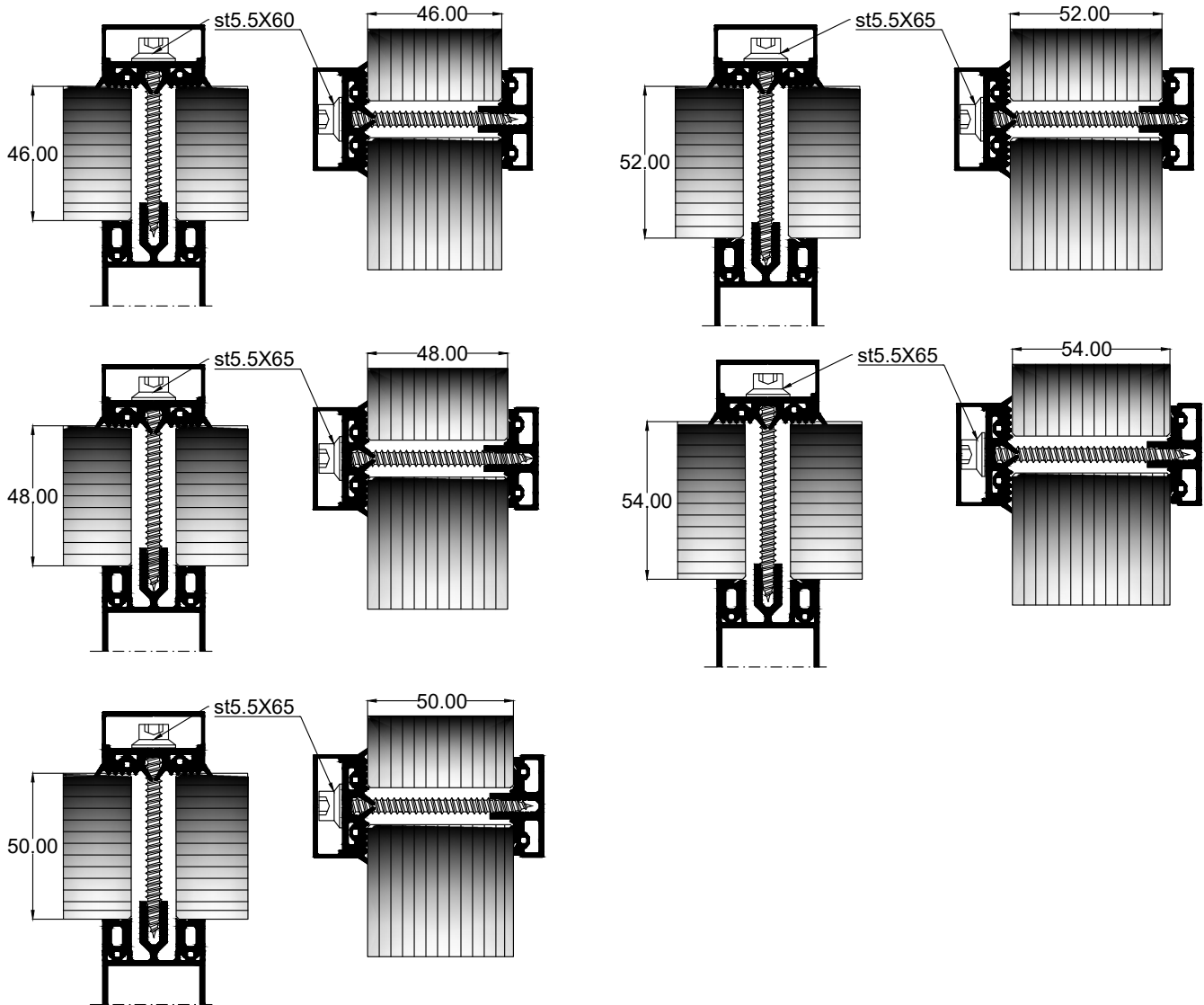

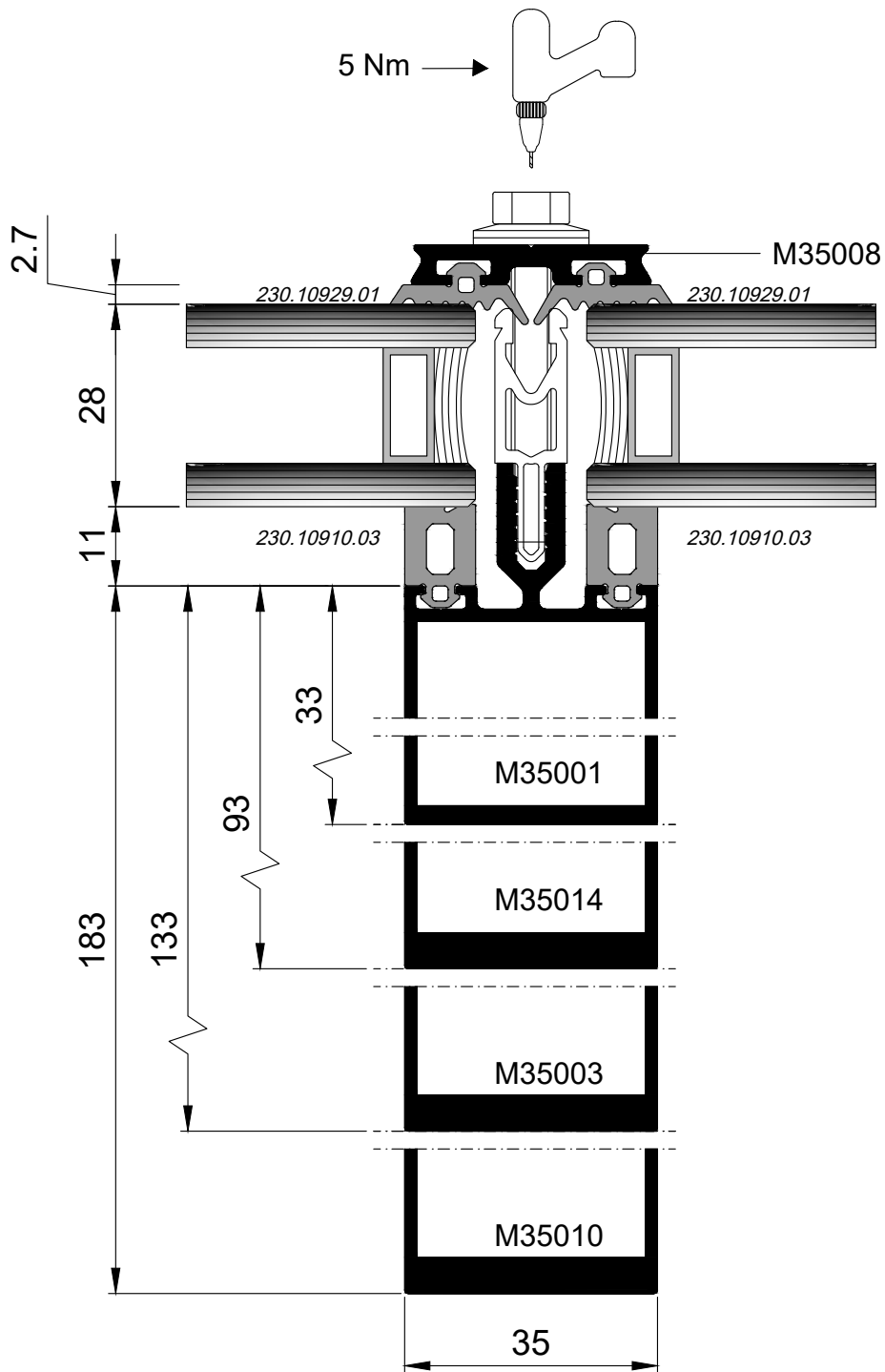

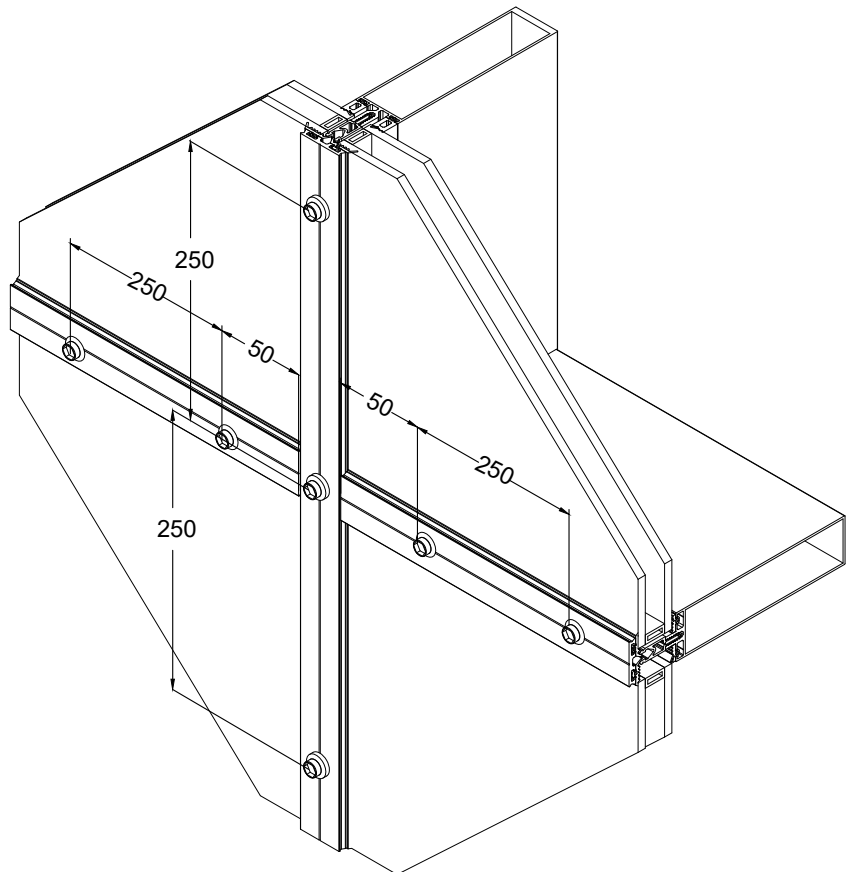
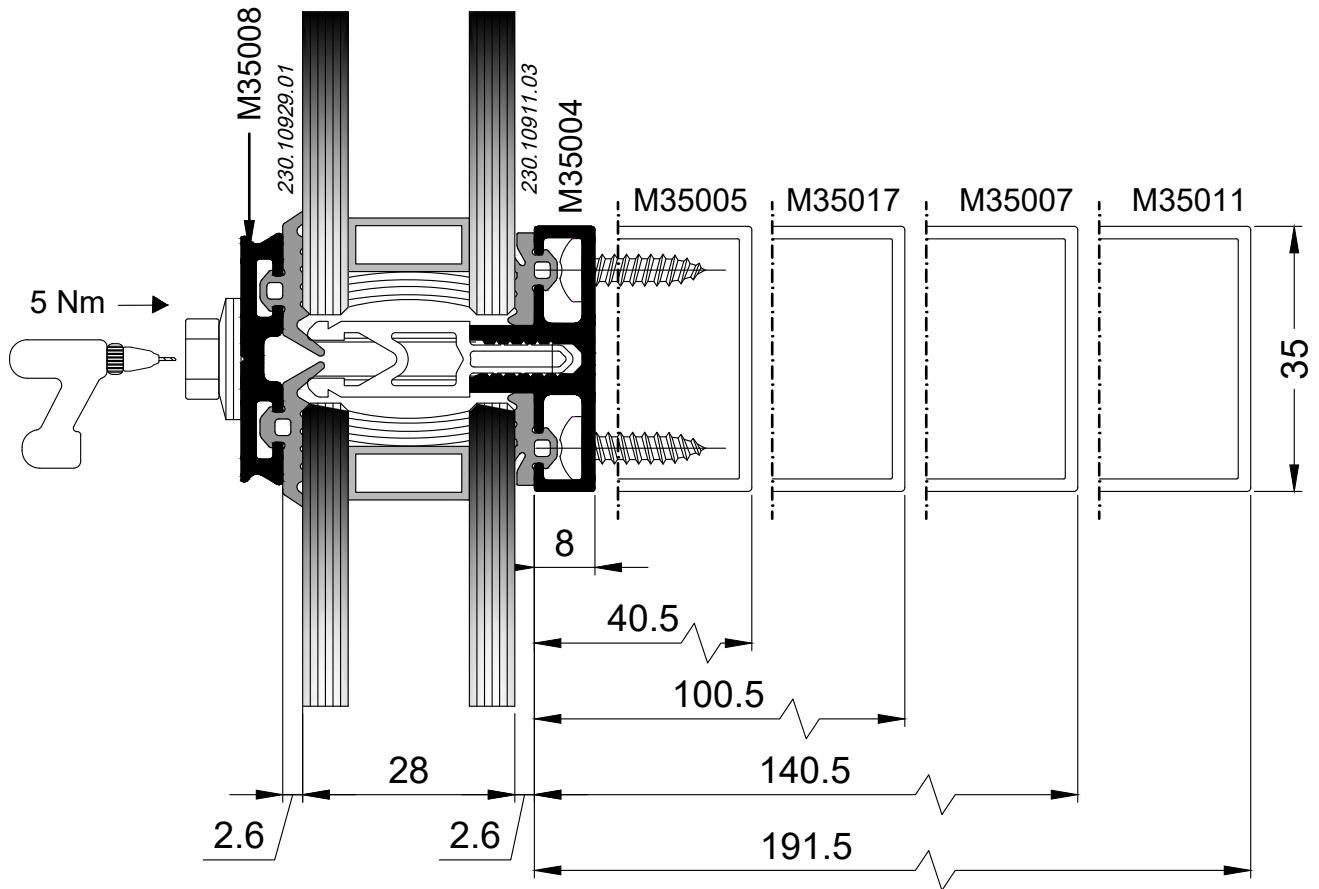

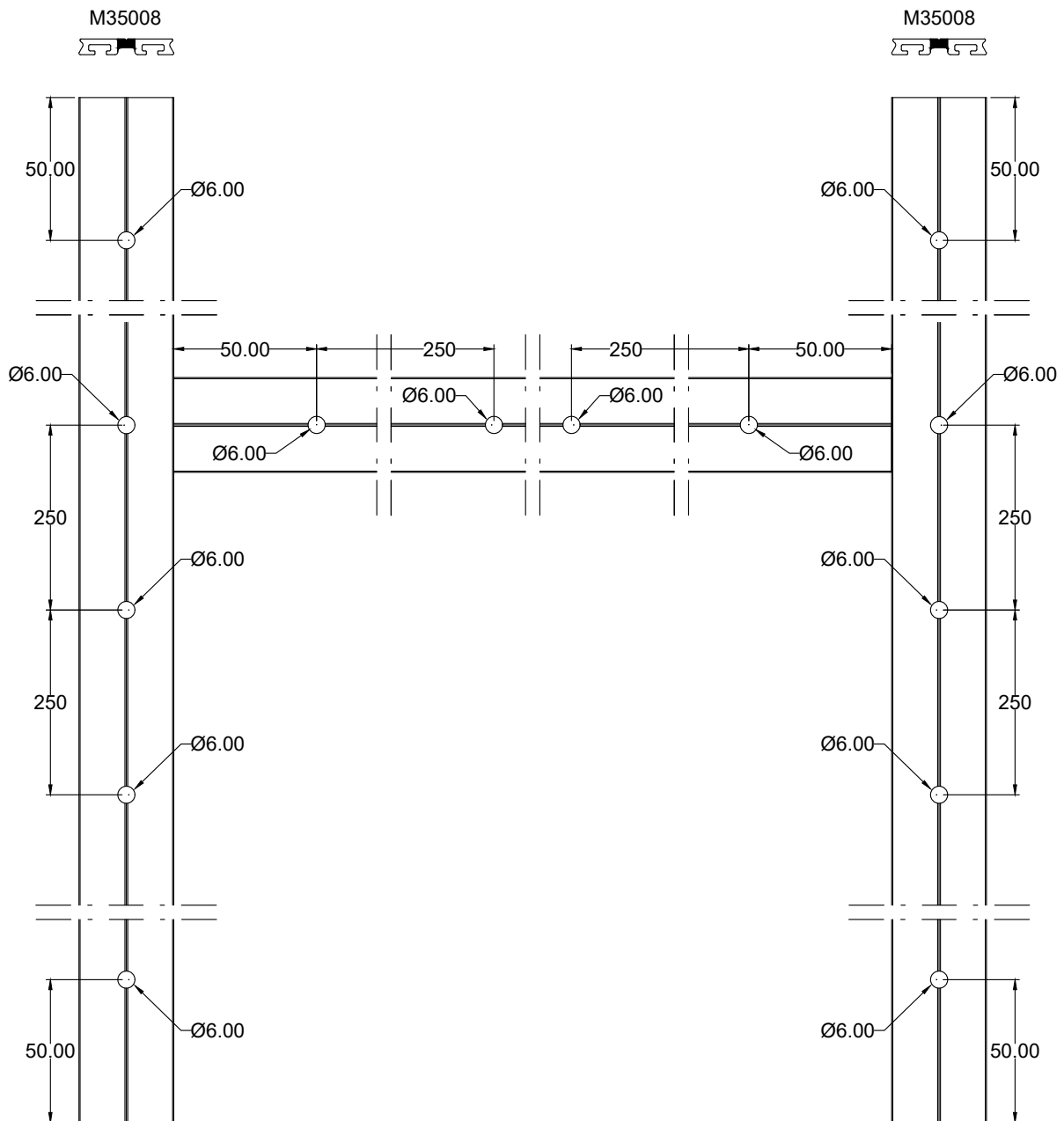
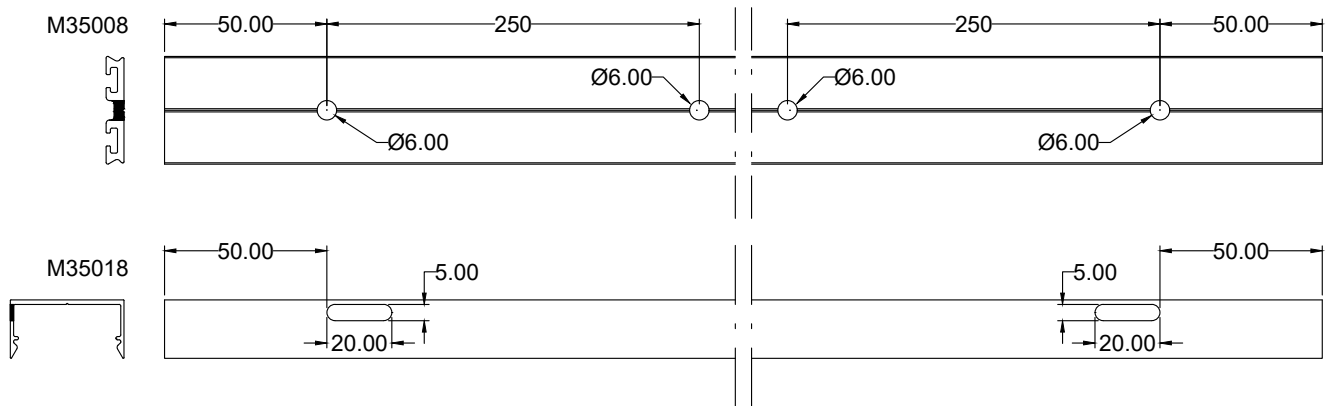

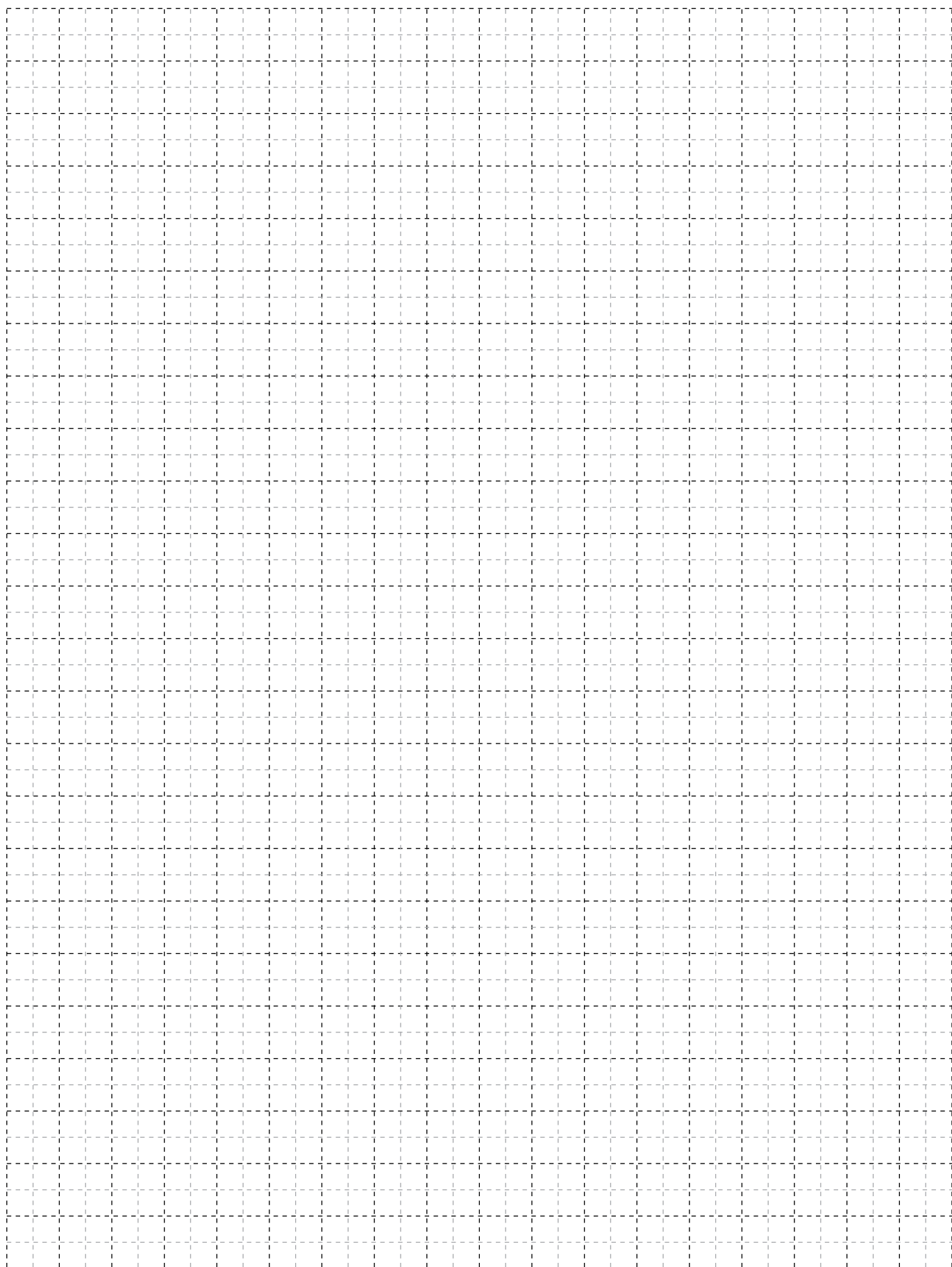



ACCESSORIES ΕΞΑΡΤΗΜΑΤΑ

Accessory: EX-1130908400

CRIMP CORNER CLEAT 9x8,4mm

ΓΩΝΙΑ ΣΥΝΔΕΣΗΣ ΠΡΕΣΑΡΙΣΤΗ 9x8,4mm

Category: CORNERS

Unit: PCS

PackSmall: 256

PackBig:

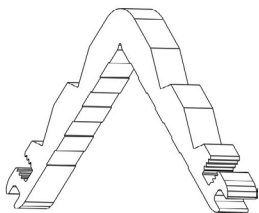

Connected Profiles /
Συνεργαζόμενα Προφίλ

M35012

Accessory: EX-1131126600

CRIMP CORNER CLEAT 10,9x27mm

ΓΩΝΙΑ ΣΥΝΔΕΣΗΣ ΠΡΕΣΑΡΙΣΤΗ
10,9x27mm

Category: CORNERS

Unit: PCS

PackSmall: 4

PackBig: 64

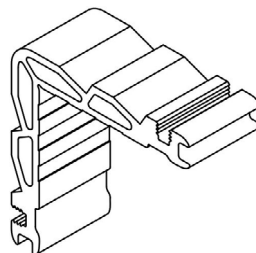

Connected Profiles /
Συνεργαζόμενα Προφίλ

M35984, M35982, M35012

Accessory: EX-1131315600

CRIMP CORNER CLEAT 13,2x16mm

ΓΩΝΙΑ ΣΥΝΔΕΣΗΣ ΠΡΕΣΑΡΙΣΤΗ
13,2x16mm

Category: CORNERS

Unit: PCS

PackSmall: 4

PackBig: 80

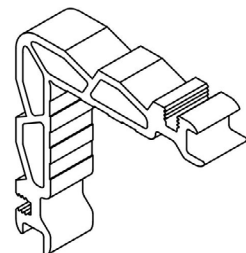

Connected Profiles /
Συνεργαζόμενα Προφίλ

M35070

Accessory: EX-1131319600

CRIMP CORNER CLEAT 13,2x19,8mm

ΓΩΝΙΑ ΣΥΝΔΕΣΗΣ ΠΡΕΣΑΡΙΣΤΗ
13,2x19,8mm

Category: CORNERS

Unit: PCS

PackSmall: 4

PackBig: 72

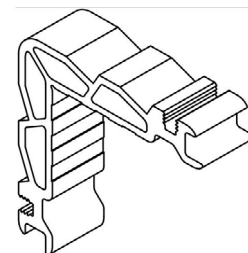

Connected Profiles /
Συνεργαζόμενα Προφίλ

M35070

Accessory: EX-1132304600

CRIMP CORNER CLEAT 23x5mm

ΓΩΝΙΑ ΣΥΝΔΕΣΗΣ ΠΡΕΣΑΡΙΣΤΗ 23x5mm

Category: CORNERS

Unit: PCS

PackSmall: 4

PackBig: 192

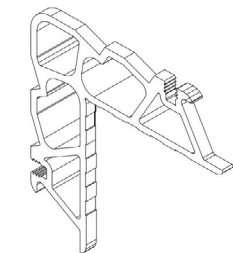

Connected Profiles /
Συνεργαζόμενα Προφίλ

M35024

Accessory: EX-1132319600

CRIMP CORNER CLEAT 23x19,8mm

ΓΩΝΙΑ ΣΥΝΔΕΣΗΣ ΠΡΕΣΑΡΙΣΤΗ
23x19,8mm

Category: CORNERS

Unit: PCS

PackSmall: 4

PackBig: 48

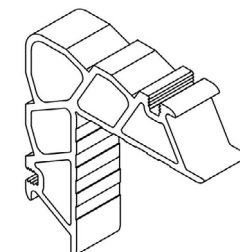

Connected Profiles /
Συνεργαζόμενα Προφίλ

M35024

Accessory: EX-1132334500
CRIMP CORNER CLEAT 23x34,7 mm

ΓΩΝΙΑ ΣΥΝΔΕΣΗΣ ΠΡΕΣΑΡΙΣΤΗ
23x34,7mm

Category: CORNERS

Unit: PCS

PackSmall: 4

PackBig: 24

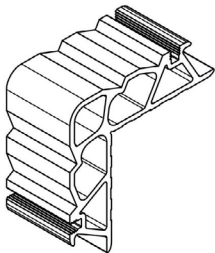

**Connected Profiles /
Συνεργαζόμενα Προφίλ**
M35024

Accessory: EX-1252319600
MECHANICAL CORNER CLEAT
23x19,6mm

ΓΩΝΙΑ ΣΥΝΔΕΣΗΣ ΜΗΧΑΝΙΚΗ
23x19,6mm

Category: CORNERS

Unit: PCS

PackSmall: 4

PackBig: 112

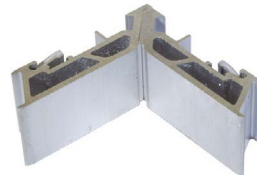

**Connected Profiles /
Συνεργαζόμενα Προφίλ**
M35024

Accessory: EX-1252334500

MECHANICAL CORNER CLEAT
23x34,7mm OFFSET

ΓΩΝΙΑ ΣΥΝΔΕΣΗΣ ΜΗΧΑΝΙΚΗ
23x34,7mm ΕΚΚΕΝΤΡΗ

Category: CORNERS

Unit: PCS

PackSmall: 4

PackBig:



**Connected Profiles /
Συνεργαζόμενα Προφίλ**
M35024

Accessory: EX-1401126000

CORNER CONNECTOR DIE CAST
10,6x26,2mm

ΓΩΝΙΑ ΣΥΝΔΕΣΗΣ ΧΥΤΗ 10,6x26,2mm

Category: CORNERS

Unit: PCS

PackSmall: 50

PackBig: 250



**Connected Profiles /
Συνεργαζόμενα Προφίλ**
M35982, M35984

Accessory: EX-1800094900

ALIGNMENT CORNER LARGE M9981

ΓΩΝΙΑ ΕΠΙΠΕΔΟΤΗΤΑΣ ΜΕΓΑΛΗ M9981

Category: CORNERS

Unit: PCS

PackSmall: 100

PackBig: 300



**Connected Profiles /
Συνεργαζόμενα Προφίλ**
M35984

Accessory: EX-4727519400

SEALING BRUSH 3406mm

ΒΟΥΡΤΣΑ ΣΤΕΓΑΝΩΣΗΣ 3406mm

Category: DOOR
PCS AUTOMATIONS

Unit:

PackSmall: 1

PackBig:



**Connected Profiles /
Συνεργαζόμενα Προφίλ**
S77228

Accessory: EX-2301091003

CURTAIN WALL GASKET MULLION
12mm EPDM BLACK

ΕΛΑΣΤΙΚΟ ΥΑΛ/ΣΜΑΤΟΣ ΚΟΛΩΝΑΣ
12mm EPDM ΜΑΥΡΟ

Category: FACADE
MET ACCESSORIES

Unit:

PackSmall: 100

PackBig:

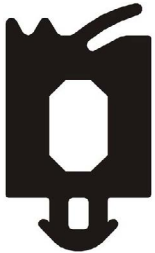

Connected Profiles /
Συνεργαζόμενα Προφίλ

M35001, M35014, M35003,
M35010

Accessory: EX-2301091103

CURTAIN WALL GASKET TRANSOM
3,5mm EPDM BLACK

ΕΛΑΣΤΙΚΟ ΥΑΛ/ΣΜΑΤΟΣ ΤΡΑΒΕΡΣΑ Μ6
3,5mm EPDM ΜΑΥΡΟ

Category: FACADE
MET ACCESSORIES

Unit:

PackSmall: 200

PackBig:

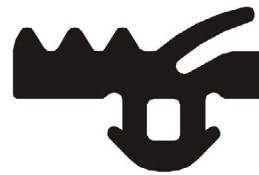

Connected Profiles /
Συνεργαζόμενα Προφίλ

M35005, M35017, M35007,
M35011, M35004

Accessory: EX-2301091601

CURTAIN WALL GASKET PLATE 5mm
EPDM BLACK

ΕΛΑΣΤΙΚΟ ΥΑΛ/ΣΜΑΤΟΣ ΣΦΙΓΚΤΗΡΑ
5mm EPDM ΜΑΥΡΟ

Category: FACADE
MET ACCESSORIES

Unit:

PackSmall: 80

PackBig:

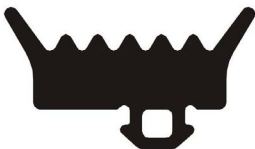

Connected Profiles /
Συνεργαζόμενα Προφίλ

M35982

Accessory: EX-2301092901

CURTAIN WALL GASKET PLATE M6 3mm
EPDM BLACK

ΕΛΑΣΤΙΚΟ ΥΑΛ/ΣΜΑΤΟΣ ΣΦΙΓΚΤΗΡΑ Μ6
3mm EPDM ΜΑΥΡΟ

Category: FACADE
MET ACCESSORIES

Unit:

PackSmall: 100

PackBig:



Connected Profiles /
Συνεργαζόμενα Προφίλ

M35008

Accessory: EX-2303500103

CURTAIN WALL GASKET MULLION

ΕΛΑΣΤΙΚΟ ΚΟΛΩΝΑΣ
ΥΑΛΟΠΕΤΑΣΜΑΤΟΣ

Category: FACADE
MET ACCESSORIES

Unit:

PackSmall: 50

PackBig:



Connected Profiles /
Συνεργαζόμενα Προφίλ

M35001, M35014, M35003,
M35010

Accessory: EX-2306500501

CURTAIN WALL GASKET M65
PROJECTING SASH EPDM BLACK

ΕΛΑΣΤΙΚΟ ΥΑΛ/ΣΜΑΤΟΣ ΚΑΣΑΣ
ΠΡΟΒΑΛΛΟΜΕΝΟ Μ65 EPDM ΜΑΥΡΟ

Category: FACADE
MET ACCESSORIES

Unit:

PackSmall: 100

PackBig:



Connected Profiles /
Συνεργαζόμενα Προφίλ

M35012

Accessory: EX-2309420001

CURTAIN WALL GASKET SEAL SASH
14mm EPDM BLACK

ΕΛΑΣΤΙΚΟ ΥΑΛ/ΣΜΑΤΟΣ ΦΤΕΡΟΥ
ΦΥΛΛΩΝ 14mm EPDM ΜΑΥΡΟ

Category: FACADE
MET ACCESSORIES

Unit:

PackSmall: 200

PackBig:

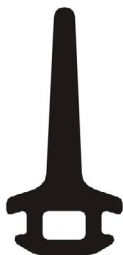

**Connected Profiles /
Συνεργαζόμενα Προφίλ**
M35984, M35982

Accessory: EX-2309959001

CURTAIN WALL GASKET MULLION M3
-M4 EPDM BLACK

ΕΛΑΣΤΙΚΟ ΥΑΛ/ΣΜΑΤΟΣ ΚΟΛΩΝΑ Μ3-
Μ4 EPDM ΜΑΥΡΟ

Category: FACADE
MET ACCESSORIES

Unit:

PackSmall: 100

PackBig:

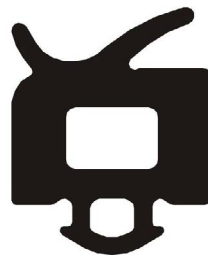

**Connected Profiles /
Συνεργαζόμενα Προφίλ**
M35982

Accessory: EX-2551091100

VULCANIZED CORNER FOR M6-M7-M50
TRANSOM GASKET RIGHT EPDM BLACK

ΒΟΥΛΚΑΝΙΣΜΕΝΗ ΓΩΝΙΑ ΕΛΑΣΤΙΚΟΥ
ΤΡΑΒΕΡΣΑΣ Μ6-Μ7-Μ50 ΔΕΞΙΑ EPDM
ΜΑΥΡΟ

Category: FACADE
PCS ACCESSORIES

Unit:

PackSmall: 40

PackBig: 200

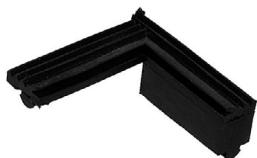

**Connected Profiles /
Συνεργαζόμενα Προφίλ**

Accessory: EX-2551091200

VULCANIZED CORNER FOR M6-M7-M50
TRANSOM GASKET LEFT EPDM BLACK

ΒΟΥΛΚΑΝΙΣΜΕΝΗ ΓΩΝΙΑ ΕΛΑΣΤΙΚΟΥ
ΤΡΑΒΕΡΣΑΣ Μ6-Μ7-Μ50 ΑΡΙΣΤΕΡΗ
EPDM ΜΑΥΡΟ

Category: FACADE
PCS ACCESSORIES

Unit:

PackSmall: 40

PackBig: 200



**Connected Profiles /
Συνεργαζόμενα Προφίλ**

Accessory: EX-3800325600

SHIM FOR 15/20 SASHES FOR
PROJECTING-OUT WINDOW STAY ARMS

ΑΠΟΣΤΑΤΗΣ ΦΥΛΛΟΥ 15/20 ΓΙΑ
ΨΑΛΙΔΙΑ ΠΡΟΒΟΛΗΣ

Category: FACADE
PCS ACCESSORIES

Unit:

PackSmall: 8

PackBig: 100

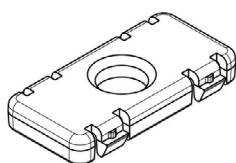

**Connected Profiles /
Συνεργαζόμενα Προφίλ**
M35984

Accessory: EX-4156239100

LOCKING PLATE WITH HEIGHT
ADJUSTMENT FOR CURTAIN WALL
PARALLEL PROJECTION

ΑΝΤΙΚΡΥΣΜΑ ΥΑΛΟΠΕΤΑΣΜΑΤΟΣ
ΡΥΘΜΙΖΟΜΕΝΟ ΜΕ ΑΠΟΣΤΑΤΕΣ

Category: FACADE
PCS ACCESSORIES

Unit:

PackSmall: 1

PackBig: 50

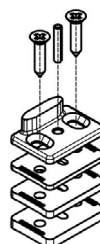

**Connected Profiles /
Συνεργαζόμενα Προφίλ**
M35012

Accessory: EX-4161613000

ALIGNMENT WEDGE AND WEIGHT
SUPPORT FOR SASH

ΣΦΗΝΑ ΕΥΘΥΓΡΑΜΜΙΣΗΣ ΦΥΛΛΟΥ
ΥΑΛΟΠΕΤΑΣΜΑΤΟΣ

Category: FACADE
PCS ACCESSORIES

Unit:

PackSmall: 2

PackBig: 100

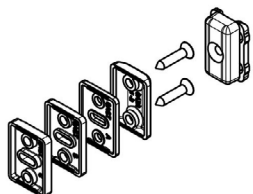

**Connected Profiles /
Συνεργαζόμενα Προφίλ**
M35984

Accessory: EX-7001090300

TRANSOM CONNECTOR RABBER CAP
M35

ΕΛΑΣΤΙΚΟ ΣΥΝΔΕΣΜΟΥ ΤΡΑΒΕΡΣΑΣ M35

Category: FACADE
PCS ACCESSORIES

Unit:

PackSmall: 1

PackBig: 10

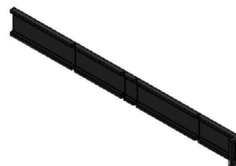

**Connected Profiles /
Συνεργαζόμενα Προφίλ**

Accessory: EX-7003500200

U STRUCTURAL BRACKET 60MM
HORIZONTAL HOLE

Π ΑΓΚΥΡΩΣΗΣ 60MM ΟΡΙΖΟΝΤΙΑ ΟΠΗ

Category: FACADE
PCS ACCESSORIES

Unit:

PackSmall: 1

PackBig: 32



**Connected Profiles /
Συνεργαζόμενα Προφίλ**
M35001

Accessory: EX-7003500300

U-STRUCTURAL BRACKET 80MM
HORIZONTAL HOLE

Π-ΑΓΚΥΡΩΣΗΣ 80MM ΟΡΙΖΟΝΤΙΑ ΟΠΗ

Category: FACADE
PCS ACCESSORIES

Unit:

PackSmall: 1

PackBig: 42

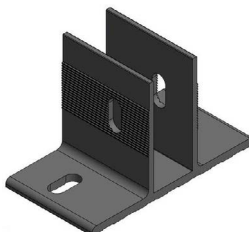

**Connected Profiles /
Συνεργαζόμενα Προφίλ**
M35014, M35003

Accessory: EX-7003501000

MULLION M35010 U-BRACKET
HORIZONTAL HOLES

Π-ΑΓΚΥΡΩΣΗΣ ΚΟΛΩΝΑΣ M35010
ΟΡΙΖΟΝΤΙΕΣ ΟΠΕΣ

Category: FACADE
PCS ACCESSORIES

Unit:

PackSmall: 1

PackBig:

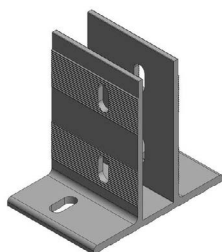

**Connected Profiles /
Συνεργαζόμενα Προφίλ**
M35010

Accessory: EX-7003510200

U STRUCTURAL BRACKET 60mm
VERTICAL HOLE

Π ΑΓΚΥΡΩΣΗΣ 60mm ΚΑΘΕΤΗ ΟΠΗ

Category: FACADE
PCS ACCESSORIES

Unit:

PackSmall: 1

PackBig: 80



**Connected Profiles /
Συνεργαζόμενα Προφίλ**
M35001

Accessory: EX-7003510300

U STRUCTURAL BRACKET 80MM VERTICAL HOLE

Π ΑΓΚΥΡΩΣΗΣ 80MM ΚΑΘΕΤΗ ΟΠΗ

Category: FACADE
PCS ACCESSORIES

Unit:

PackSmall: 1

PackBig: 18

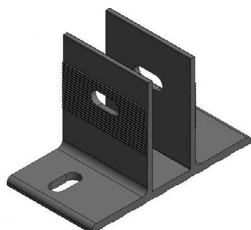

Connected Profiles /
Συνεργαζόμενα Προφίλ

M35003, M35014

Accessory: EX-7103500500

M35 TRANSOM PLASTIC CAP

ΠΛΑΣΤΙΚΗ ΤΑΠΑ ΤΡΑΒΕΡΣΑΣ Μ35

Category: FACADE
PCS ACCESSORIES

Unit:

PackSmall: 50

PackBig: 400

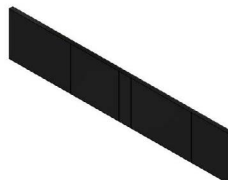

Connected Profiles /
Συνεργαζόμενα Προφίλ

M35005, M35017, M35011,
M35007

Accessory: EX-7200035000

PARALLEL PROJECTION ARM 100kg
350mm 400<Sh<750 RIGHT

ΨΑΛΙΔΙ ΠΑΡΑΛΛΗΛΗΣ ΠΡΟΒΟΛΗΣ 100kg
350mm 400<Sh<750 ΔΕΞΙ

Category: FACADE
PCS ACCESSORIES

Unit:

PackSmall: 1

PackBig:



Connected Profiles /
Συνεργαζόμενα Προφίλ

M35012, M35024

Accessory: EX-7200035010

PARALLEL PROJECTION ARM 100kg
350mm 400<Sh<750 LEFT

ΨΑΛΙΔΙ ΠΑΡΑΛΛΗΛΗΣ ΠΡΟΒΟΛΗΣ 100kg
350mm 400<Sh<750 ΑΡΙΣΤΕΡΟ

Category: FACADE
PCS ACCESSORIES

Unit:

PackSmall: 1

PackBig:



Connected Profiles /
Συνεργαζόμενα Προφίλ

M35012, M35024

Accessory: EX-7200045000

PARALLEL PROJECTION ARM 100kg
450mm 750<Sh<1000 RIGHT

ΨΑΛΙΔΙ ΠΑΡΑΛΛΗΛΗΣ ΠΡΟΒΟΛΗΣ 100kg
450mm 750<Sh<1000 ΔΕΞΙ

Category: FACADE
PCS ACCESSORIES

Unit:

PackSmall: 1

PackBig:



Connected Profiles /
Συνεργαζόμενα Προφίλ

M35012, M35024

Accessory: EX-7200045010

PARALLEL PROJECTION ARM 100kg
450mm 750<Sh<1000 LEFT

ΨΑΛΙΔΙ ΠΑΡΑΛΛΗΛΗΣ ΠΡΟΒΟΛΗΣ 100kg
450mm 750<Sh<1000 ΑΡΙΣΤΕΡΟ

Category: FACADE
PCS ACCESSORIES

Unit:

PackSmall: 1

PackBig:



Connected Profiles /
Συνεργαζόμενα Προφίλ

M35024, M35012

Accessory: EX-7200070000

PARALLEL PROJECTION ARM 200kg
670mm 1000<Sh<1500 RIGHT

ΨΑΛΙΔΙ ΠΑΡΑΛΛΗΛΗΣ ΠΡΟΒΟΛΗΣ 200kg
670mm 1000<Sh<1500 ΔΕΞΙ

Category: FACADE
PCS ACCESSORIES

Unit:

PackSmall: 1

PackBig:



Connected Profiles /
Συνεργαζόμενα Προφίλ

M35024, M35012

Accessory: EX-7200070010

PARALLEL PROJECTION ARM 200kg
670mm 1000<Sh<1500 LEFT

ΨΑΛΙΔΙ ΠΑΡΑΛΛΗΛΗΣ ΠΡΟΒΟΛΗΣ 200kg
670mm 1000<Sh<1500 ΑΡΙΣΤΕΡΟ

Category: FACADE
PCS ACCESSORIES

Unit:

PackSmall: 1

PackBig:



Connected Profiles /
Συνεργαζόμενα Προφίλ

M35012, M35024

Accessory: EX-7200095000

PARALLEL PROJECTION ARM 200kg
950mm 1500<Sh<2000 RIGHT

ΨΑΛΙΔΙ ΠΑΡΑΛΛΗΛΗΣ ΠΡΟΒΟΛΗΣ 200kg
950mm 1500<Sh<2000 ΔΕΞΙ

Category: FACADE
PCS ACCESSORIES

Unit:

PackSmall: 1

PackBig:



Connected Profiles /
Συνεργαζόμενα Προφίλ

M35024, M35012

Accessory: EX-7200095010

PARALLEL PROJECTION ARM 200kg
950mm 1500<Sh<2000 LEFT

ΨΑΛΙΔΙ ΠΑΡΑΛΛΗΛΗΣ ΠΡΟΒΟΛΗΣ 200kg
950mm 1500<Sh<2000 ΑΡΙΣΤΕΡΟ

Category: FACADE
PCS ACCESSORIES

Unit:

PackSmall: 1

PackBig:



Connected Profiles /
Συνεργαζόμενα Προφίλ

M35012, M35024

Accessory: EX-7200325000

PAIR PROJECTION ARMS FOR CURTAIN
WALL 130kg 1800mm<Sh<2000mm
15/20 DEGREE OPEN

ΖΕΥΓΟΣ ΨΑΛΙΔΙΩΝ ΠΡΟΒΑΛΛΟΜΕΝΟΥ
ΥΑΛΟΠΕΤΑΣΜΑΤΟΣ 130kg
1800mm<Sh<2000mm 15/20 ΜΟΙΡΕΣ
ΑΝΟΙΓΜΑ

Category: FACADE
PAIR ACCESSORIES

Unit:

PackSmall: 1

PackBig: 5



Connected Profiles /
Συνεργαζόμενα Προφίλ

M35982, M35984

Accessory: EX-7200325500

PROJECTION ARM ADJUSTOR

ΡΥΘΜΙΣΤΗΣ ΨΑΛΙΔΙΩΝ
ΠΡΟΒΑΛΛΟΜΕΝΟΥ

Category: FACADE
PCS ACCESSORIES

Unit:

PackSmall: 2

PackBig: 10

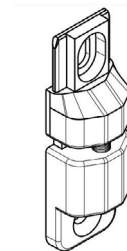

Connected Profiles /
Συνεργαζόμενα Προφίλ

M35982

Accessory: EX-7201040000
INSULATING BAR FOR CURTAIN WALLS
25,4mm/3m

ΒΕΡΓΑ ΘΕΡΜΟΔΙΑΚΟΠΗΣ
ΥΑΛΟΠΕΤΑΣΜΑΤΟΣ 25,4mm/ 3m

Category: FACADE
MET ACCESSORIES

Unit:

PackSmall: 3
PackBig: 60



Connected Profiles /
Συνεργαζόμενα Προφίλ

Accessory: EX-7201060000
INSULATING BAR FOR CURTAIN WALLS
21,4mm/3m

ΒΕΡΓΑ ΘΕΡΜΟΔΙΑΚΟΠΗΣ
ΥΑΛΟΠΕΤΑΣΜΑΤΟΣ 21,4mm/ 3m

Category: FACADE
MET ACCESSORIES

Unit:

PackSmall: 3
PackBig: 60



Connected Profiles /
Συνεργαζόμενα Προφίλ

Accessory: EX-7201091003
INSULATING BAR FOR CURTAIN WALLS
14mm/3m

ΒΕΡΓΑ ΘΕΡΜΟΔΙΑΚΟΠΗΣ
ΥΑΛΟΠΕΤΑΣΜΑΤΟΣ 14mm/ 3m

Category: FACADE
MET ACCESSORIES

Unit:

PackSmall: 3
PackBig: 60



Connected Profiles /
Συνεργαζόμενα Προφίλ

Accessory: EX-7201093101
PVC FOR SINGLE GLAZING M6
PVC ΓΙΑ ΜΟΝΟ ΤΖΑΜΙ Μ6

Category: FACADE
MET ACCESSORIES

Unit:

PackSmall: 6
PackBig: 12



Connected Profiles /
Συνεργαζόμενα Προφίλ
M35022

Accessory: EX-7201325000
PAIR PROJECTION ARMS FOR CURTAIN
WALL 110kg 1400mm<Sh<1600mm
20/25 DEGREE OPEN

ΖΕΥΓΟΣ ΨΑΛΙΔΙΩΝ ΠΡΟΒΑΛΛΟΜΕΝΟΥ
ΥΑΛΟΠΕΤΑΣΜΑΤΟΣ 110kg
1400mm<Sh<1600mm 20/25 ΜΟΙΡΕΣ
ΑΝΟΙΓΜΑ

Category: FACADE
PAIR ACCESSORIES

Unit:

PackSmall: 1
PackBig: 5



Connected Profiles /
Συνεργαζόμενα Προφίλ
M35982, M35984

Accessory: EX-7201810503
ONE SIDE ADHESIVE TAPE 18x10,5mm
7m

ΤΑΙΝΙΑ ΑΥΤΟΚΟΛΛΗΤΗ ΜΟΝΗΣ ΟΨΗΣ
18x10,5mm 7m

Category: FACADE
MET ACCESSORIES

Unit:

PackSmall: 7
PackBig: 189

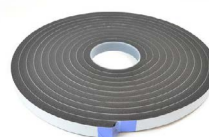

Connected Profiles /
Συνεργαζόμενα Προφίλ

Accessory: EX-7202715000

VITO GLAZING MOUNT 400
6,4mmx6mmx10m

ΑΦΡΩΔΗΣ ΜΟΝΩΤΙΚΗ ΤΑΙΝΙΑ
6,4mmx6mmx10m (ΠxΥxΜ)

Category: FACADE
PCS ACCESSORIES

Unit:

PackSmall: 1

PackBig:



Connected Profiles /
Συνεργαζόμενα Προφίλ

Accessory: EX-7203250100

PAIR PROJECTION ARMS FOR CURTAIN
WALL 65kg 625mm<Sh<800mm 30/35
DEGREE OPEN

ΖΕΥΓΟΣ ΨΑΛΙΔΙΩΝ ΠΡΟΒΑΛΛΟΜΕΝΟΥ
ΥΑΛΟΠΕΤΑΣΜΑΤΟΣ 65kg
625mm<Sh<800mm 30/35 ΜΟΙΡΕΣ
ΑΝΟΙΓΜΑ

Category: FACADE
PAIR ACCESSORIES

Unit:

PackSmall: 1

PackBig: 5



Accessory: EX-7203250200

PAIR PROJECTION ARMS FOR CURTAIN
WALL 85kg 800mm<Sh<1200mm 25/30
DEGREE OPEN

ΖΕΥΓΟΣ ΨΑΛΙΔΙΩΝ ΠΡΟΒΑΛΛΟΜΕΝΟΥ
ΥΑΛΟΠΕΤΑΣΜΑΤΟΣ 85kg
800mm<Sh<1200mm 25/30 ΜΟΙΡΕΣ
ΑΝΟΙΓΜΑ

Category: FACADE
PAIR ACCESSORIES

Unit:

PackSmall: 1

PackBig: 5



Connected Profiles /
Συνεργαζόμενα Προφίλ

M35982, M35984

Accessory: EX-7203250300

PAIR PROJECTION ARMS FOR CURTAIN
WALL 100kg 1200mm<Sh<1400mm
25/30 DEGREE OPEN

ΖΕΥΓΟΣ ΨΑΛΙΔΙΩΝ ΠΡΟΒΑΛΛΟΜΕΝΟΥ
ΥΑΛΟΠΕΤΑΣΜΑΤΟΣ 100kg
1200mm<Sh<1400mm 25/30 ΜΟΙΡΕΣ
ΑΝΟΙΓΜΑ

Category: FACADE
PAIR ACCESSORIES

Unit:

PackSmall: 1

PackBig: 5



Connected Profiles /
Συνεργαζόμενα Προφίλ

M35982, M35984

Accessory: EX-7203250600

PAIR PROJECTION ARMS FOR CURTAIN WALL 120kg 1600mm<Sh<1800mm 15/20 DEGREE OPEN

ΖΕΥΓΟΣ ΨΑΛΙΔΙΩΝ ΠΡΟΒΑΛΛΟΜΕΝΟΥ ΥΑΛΟΠΕΤΑΣΜΑΤΟΣ 120kg 1600mm<Sh<1800mm 15/20 ΜΟΙΡΕΣ ΑΝΟΙΓΜΑ

Category: FACADE
PAIR ACCESSORIES

Unit:

PackSmall: 1

PackBig: 5



Connected Profiles /
Συνεργαζόμενα Προφίλ
M35982, M35984

Accessory: EX-7203336700

END PIECE FOR LOCKING POINT OF TOP HUNG WINDOWS

ΤΕΛΕΙΩΜΑ ΚΛΕΙΔΩΜΑΤΟΣ ΜΗΧΑΝΙΣΜΟΥ ΠΡΟΒΑΛΛΟΜΕΝΟΥ

Category: FACADE
PCS ACCESSORIES

Unit:

PackSmall: 1

PackBig:



Connected Profiles /
Συνεργαζόμενα Προφίλ

Accessory: EX-7203356100

SAFETY KEEPER FOR TOP HUNG WINDOWS

ΑΝΤΙΚΡΥΣΜΑ ΜΗΧΑΝΙΣΜΟΥ ΠΡΟΒΑΛΛΟΜΕΝΟΥ.

Category: FACADE
PCS ACCESSORIES

Unit:

PackSmall: 1

PackBig:



Connected Profiles /
Συνεργαζόμενα Προφίλ

Accessory: EX-7203524900

UPPER SAFETY FOR TOP HUNG WINDOWS

ΑΝΩ ΑΣΦΑΛΕΙΑ ΜΗΧΑΝΙΣΜΟΥ ΠΡΟΒΑΛΛΟΜΕΝΟΥ.

Category: FACADE
SET ACCESSORIES

Unit:

PackSmall: 100

PackBig:



Connected Profiles /
Συνεργαζόμενα Προφίλ

Accessory: EX-7205010200

PVC CURTAIN WALL END PROFILE 20mm/3m

PVC ΠΡΟΣΘΕΤΟ ΤΕΛΕΙΩΜΑΤΟΣ ΥΑΛΟΠΕΤΑΣΜΑΤΟΣ 20mm/3m

Category: FACADE
MET ACCESSORIES

Unit:

PackSmall: 3

PackBig: 30



Connected Profiles /
Συνεργαζόμενα Προφίλ

Accessory: EX-7209200100

TOP HUNG PROJECT OUT HINGE 80Kg

ΨΑΛΙΔΙ ΠΡΟΒΑΛΛΟΜΕΝΟΥ 80Kg

Category: FACADE
PAIR ACCESSORIES

Unit:

PackSmall: 1

PackBig:



Connected Profiles /
Συνεργαζόμενα Προφίλ

Accessory: EX-7209200200
TOP HUNG PROJECT OUT HINGE 130Kg
ΨΑΛΙΔΙ ΠΡΟΒΑΛΛΟΜΕΝΟΥ 130Kg

**Connected Profiles /
Συνεργαζόμενα Προφίλ**

Category: FACADE
PAIR ACCESSORIES

Unit:

PackSmall: 1

PackBig:



Accessory: EX-7209300300
KEEPER FOR VECALU HANDLE 9mm
ΑΝΤΙΚΡΥΣΜΑ ΧΕΙΡΟΛΑΒΗΣ VECALU
9mm

**Connected Profiles /
Συνεργαζόμενα Προφίλ**

Category: FACADE
PCS ACCESSORIES

Unit:

PackSmall: 1

PackBig:

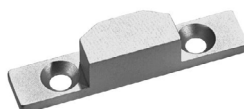

Accessory: INT-7003511000
U-STRUCTURAL BRACKET MULLION
M35010 VERTICAL HOLES
Π-ΑΓΚΥΡΩΣΗΣ ΚΟΛΩΝΑΣ Μ35010
ΚΑΘΕΤΕΣ ΟΠΕΣ

**Connected Profiles /
Συνεργαζόμενα Προφίλ**
M35010

Category: FACADE
PCS ACCESSORIES

Unit:

PackSmall:

PackBig:

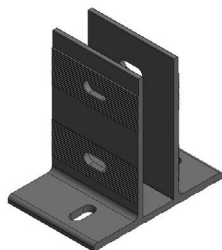

Accessory: INT-7003520200
U STRUCTURAL BRACKET 60MM
HORIZONTAL HOLES WITH STANDARD
FIXING POINT ON BASE
Π ΑΓΚΥΡΩΣΗΣ 60mm ΟΡΙΖΟΝΤΙΕΣ ΟΠΕΣ
ΜΕ ΣΤΑΘΕΡΟ ΣΗΜΕΙΟ ΣΤΗΡΙΞΗΣ ΣΤΗ
ΒΑΣΗ

**Connected Profiles /
Συνεργαζόμενα Προφίλ**
M35001

Category: FACADE
PCS ACCESSORIES

Unit:

PackSmall: 1

PackBig:

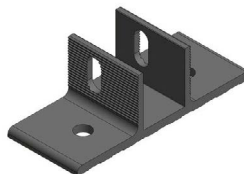

Accessory: EX-2000800601
GLAZING GASKET 6mm EPDM BLACK
ΕΛΑΣΤΙΚΟ ΣΦΗΝΑ 6mm EPDM ΜΑΥΡΟ

**Connected Profiles /
Συνεργαζόμενα Προφίλ**

Category: GASKETS

Unit: MET

PackSmall: 100

PackBig:



Accessory: EX-2000900501
GLAZING WEDGE GASKET 5mm EPDM
ΕΛΑΣΤΙΚΟ ΣΦΗΝΑ ΤΖΑΜΙΟΥ 5mm EPDM

**Connected Profiles /
Συνεργαζόμενα Προφίλ**

Category: GASKETS

Unit: MET

PackSmall: 200

PackBig:



Accessory: EX-2000900601
GLAZING WEDGE GASKET 6mm EPDM
ΕΛΑΣΤΙΚΟ ΣΦΗΝΑ ΤΖΑΜΙΟΥ 6mm EPDM

**Connected Profiles /
Συνεργαζόμενα Προφίλ**
S77226, S77228

Category: GASKETS

Unit: MET

PackSmall: 150

PackBig:

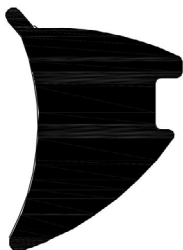

Accessory: EX-2007000503
OUTSIDE GLAZING INSULATING GASKET
FOR SLIDING SYSTEMS 4-5mm EPDM
BLACK

**Connected Profiles /
Συνεργαζόμενα Προφίλ**
S77226, S77228

ΕΛΑΣΤΙΚΟ ΤΖΑΜΙΟΥ ΘΕΡΜ/ΣΗΣ
ΣΥΡΟΜΕΝΩΝ N 4-5mm EPDM ΜΑΥΡΟ

Category: GASKETS

Unit: MET

PackSmall: 150

PackBig:



Accessory: EX-2201100201
SEAL GASKET SASH DUAL WALL 3,5mm
EPDM BLACK

**Connected Profiles /
Συνεργαζόμενα Προφίλ**

ΕΛΑΣΤΙΚΟ ΦΤΕΡΟΥ ΦΥΛΛΟΥ ΔΙΠΛΟΥ
ΤΟΙΧΩΜΑΤΟΣ 3,5mm EPDM ΜΑΥΡΟ

Category: GASKETS

Unit: MET

PackSmall: 300

PackBig:



Accessory: EX-2206000201
BUBBLE GASKET 8mm EPDM - EXP
BLACK

**Connected Profiles /
Συνεργαζόμενα Προφίλ**
S77944, S77943

ΕΛΑΣΤΙΚΟ ΦΟΥΣΚΑ 8mm -
ΔΙΟΓΚΩΜΕΝΟ EPDM ΜΑΥΡΟ

Category: GASKETS

Unit: MET

PackSmall: 200

PackBig:



Accessory: EX-2507714000
SASH GASKET FOR SASH SD77
ΕΛΑΣΤΙΚΟ ΦΥΛΛΟΥ ΠΟΡΤΑΣ SD77

**Connected Profiles /
Συνεργαζόμενα Προφίλ**
S77228

Category: GASKETS

Unit: MET

PackSmall: 80

PackBig:



Accessory: EX-2553504103
VULCANIZED CORNER FOR HINGE PIN
ΒΟΥΛΚΑΝΙΣΜΕΝΟΣ ΣΥΝΔΕΣΜΟΣ ΠΕΡΙΟΥ

**Connected Profiles /
Συνεργαζόμενα Προφίλ**
S77228

Category: GASKETS

Unit: PAI

PackSmall: 2

PackBig: 10

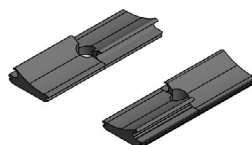

Accessory: EX-2557722603

SASH VULCANIZED CORNER FOR
CENTRAL GASKET

ΒΟΥΛΚΑΝΙΣΜΕΝΟΣ ΣΥΝΔΕΣΜΟΣ
ΦΥΛΛΟΥ ΚΕΝΤΡΙΚΟΥ ΕΛΑΣΤΙΚΟΥ

Category: GASKETS

Unit: PCS

PackSmall: 10

PackBig: 120

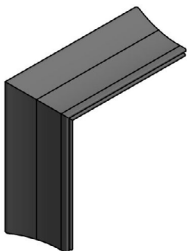

**Connected Profiles /
Συνεργαζόμενα Προφίλ**

S77228

Accessory: EX-2557722803

PIVOT SASH VULCANIZED CORNER FOR
SEAL GASKET

ΒΟΥΛΚΑΝΙΣΜΕΝΟΣ ΣΥΝΔΕΣΜΟΣ
ΕΛΑΣΤΙΚΟΥ ΦΤΕΡΟΥ ΦΥΛΛΟΥ PIVOT

Category: GASKETS

Unit: PAI

PackSmall: 4

PackBig: 10

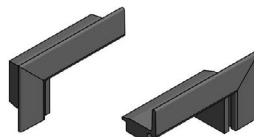

**Connected Profiles /
Συνεργαζόμενα Προφίλ**

S77228

Accessory: EX-7670060201

GASKET FOR P100-P200-C/W
WINDOWS EPDM BLACK

ΕΛΑΣΤΙΚΟ P100-P200-ΠΑΡΑΘΥΡΩΝ Υ/Π
EPDM ΜΑΥΡΟ

Category: GASKETS

Unit: MET

PackSmall: 200

PackBig:

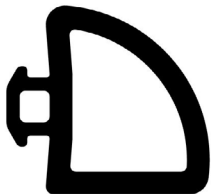

**Connected Profiles /
Συνεργαζόμενα Προφίλ**

M35012

Accessory: INT-2507722603

CENTRAL GASKET SD77

ΚΕΝΤΡΙΚΟ ΕΛΑΣΤΙΚΟ SD77

Category: GASKETS

Unit: MET

PackSmall: 50

PackBig:



**Connected Profiles /
Συνεργαζόμενα Προφίλ**

S77226, S77228

Accessory: INT-2507722703

SEAL GASKET FOR SD77 WITH GROOVE
FOR BRUSH

ΕΛΑΣΤΙΚΟ ΦΤΕΡΟΥ SD77 ΜΕ ΥΠΟΔΟΧΗ
ΓΙΑ ΒΟΥΡΤΣΑΚΙ

Category: GASKETS

Unit: MET

PackSmall: 100

PackBig:



**Connected Profiles /
Συνεργαζόμενα Προφίλ**

S77228

Accessory: INT-2507722803

SEAL GASKET SD77

ΕΛΑΣΤΙΚΟ ΦΤΕΡΟΥ SD77

Category: GASKETS

Unit: MET

PackSmall: 80

PackBig:



**Connected Profiles /
Συνεργαζόμενα Προφίλ**

S77228, S77226

Accessory: INT-2507723000

PIVOT SASH GASKET S77

ΕΛΑΣΤΙΚΟ ΦΥΛΛΟΥ PIVOT S77

Category: GASKETS

Unit: MET

PackSmall: 200

PackBig:



Connected Profiles /
Συνεργαζόμενα Προφίλ

S77226

Accessory: EX-7203500600

GLAZING BRIDGE 20MM M35

ΓΕΦΥΡΑ ΥΑΛΩΣΗΣ 20MM M35

Category: GLAZING
SET WEDGES/BRIDGES

Unit:

PackSmall: 1

PackBig: 70

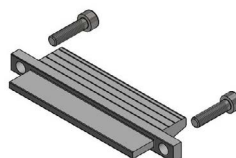

Connected Profiles /
Συνεργαζόμενα Προφίλ

M35011, M35005, M35007

Accessory: EX-7203500700

M35 GLAZING BRIDGE 46MM

ΓΕΦΥΡΑ ΥΑΛΩΣΗΣ 46MM M35

Category: GLAZING
SET WEDGES/BRIDGES

Unit:

PackSmall: 1

PackBig: 25

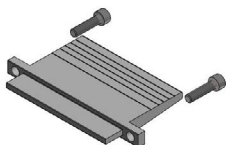

Connected Profiles /
Συνεργαζόμενα Προφίλ

M35011, M35005, M35007,
M35004

Accessory: INT-4702285033

EXTERNAL ADDITIONAL LOCK
ACCESSORY FOR GLAZING NATURAL
ANODIZATION 101020

ΠΡΟΣΘΕΤΟ ΕΞΩΤΕΡΙΚΟ ΕΞΑΡΤΗΜΑ
ΚΛΕΙΔΑΡΙΑΣ ΓΙΑ ΥΑΛΩΣΗ ΦΥΣΙΚΗ
ΑΝΟΔΙΩΣΗ 101020

Category: HANDLES-CREMONES

Unit: PCS

PackSmall: 1

PackBig:

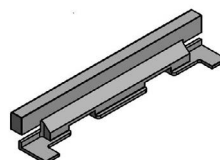

Connected Profiles /
Συνεργαζόμενα Προφίλ

S77226

Accessory: INT-4702285045

EXTERNAL ADDITIONAL LOCK
ACCESSORY FOR GLAZING BLACK
ANODIZATION 103520

ΠΡΟΣΘΕΤΟ ΕΞΩΤΕΡΙΚΟ ΕΞΑΡΤΗΜΑ
ΚΛΕΙΔΑΡΙΑΣ ΓΙΑ ΥΑΛΩΣΗ ΜΑΥΡΗ
ΑΝΟΔΙΩΣΗ 103520

Category: HANDLES-CREMONES

Unit: PCS

PackSmall: 1

PackBig:

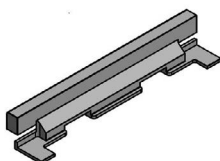

Connected Profiles /
Συνεργαζόμενα Προφίλ

S77226

Accessory: INT-4702285133

LOCK ADDITIONAL ACCESSORY FOR
GLAZING 44-48mm NATURAL
ANODIZATION 101020

ΠΡΟΣΘΕΤΟ ΕΞΑΡΤΗΜΑ ΚΛΕΙΔΑΡΙΑΣ ΓΙΑ
ΥΑΛΩΣΗ 44-48mm ΦΥΣΙΚΗ ΑΝΟΔΙΩΣΗ
101020

Category: HANDLES-CREMONES

Unit: PCS

PackSmall: 1

PackBig:

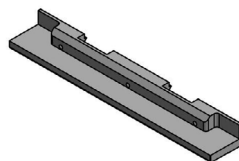

Connected Profiles /
Συνεργαζόμενα Προφίλ

S77226

Accessory: INT-4702285145

LOCK ADDITIONAL ACCESSORY FOR
GLAZING 44-48mm BLACK
ANODIZATION 103520

ΠΡΟΣΘΕΤΟ ΕΞΑΡΤΗΜΑ ΚΛΕΙΔΑΡΙΑΣ ΓΙΑ
ΥΑΛΩΣΗ 44-48mm ΜΑΥΡΗ ΑΝΟΔΙΩΣΗ
103520

Category: HANDLES-CREMONES

Unit: PCS

PackSmall: 1

PackBig:

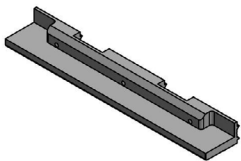

Connected Profiles /
Συνεργαζόμενα Προφίλ

S77226

Accessory: INT-4702285233

LOCK ADDITIONAL ACCESSORY FOR
GLAZING 28-32mm NATURAL
ANODIZATION 101020

ΠΡΟΣΘΕΤΟ ΕΞΑΡΤΗΜΑ ΚΛΕΙΔΑΡΙΑΣ ΓΙΑ
ΥΑΛΩΣΗ 28-32mm ΦΥΣΙΚΗ ΑΝΟΔΙΩΣΗ
101020

Category: HANDLES-CREMONES

Unit: PCS

PackSmall: 1

PackBig:

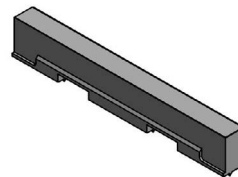

Connected Profiles /
Συνεργαζόμενα Προφίλ

S77226

Accessory: INT-4702285245

LOCK ADDITIONAL ACCESSORY FOR
GLAZING 28-32mm BLACK
ANODIZATION 103520

ΠΡΟΣΘΕΤΟ ΕΞΑΡΤΗΜΑ ΚΛΕΙΔΑΡΙΑΣ ΓΙΑ
ΥΑΛΩΣΗ 28-32mm ΜΑΥΡΗ ΑΝΟΔΙΩΣΗ
103520

Category: HANDLES-CREMONES

Unit: PCS

PackSmall: 1

PackBig:

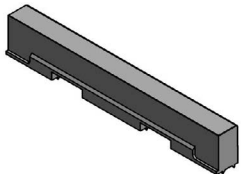

Connected Profiles /
Συνεργαζόμενα Προφίλ

S77226

Accessory: INT-3504109000

PIVOT MECHANISM SET SD77

ΣΕΤ PIVOT ΜΗΧΑΝΙΣΜΟΥ SD77

Category: HINGES - ARMS

Unit: SET

PackSmall: 1

PackBig:

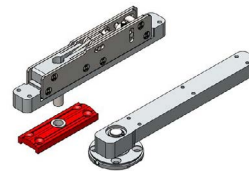

Connected Profiles /
Συνεργαζόμενα Προφίλ

S77228

Accessory: EX-7703060800

CORD JOINT D15

ΚΟΡΔΟΝΙ ΑΡΜΟΥ Φ15

Category: INSULATION
MET MATERIALS

Unit:

PackSmall: 250

PackBig:



Connected Profiles /
Συνεργαζόμενα Προφίλ

Accessory: EX-4153736700

MIDDLE STRIKEPLATE U24/6 RIGHT

ΜΕΣΑΙΟ ΑΝΤΙΚΡΙΣΜΑ U24/6 ΔΕΞΙ

Category: LOCKS FOR OPENING
SYSTEMS -
PCS CYLINDERS -PANIC
BARS

Unit:

PackSmall: 1

PackBig: 5



Connected Profiles /
Συνεργαζόμενα Προφίλ

M35070

Accessory: EX-4153736800

MIDDLE STRIKEPLATE U24/6 LEFT

ΜΕΣΑΙΟ ΑΝΤΙΚΡΙΣΜΑ U24/6 ΑΡΙΣΤΕΡΟ

Category: LOCKS FOR OPENING SYSTEMS - CYLINDERS - PANIC BARS
PCS

Unit:

PackSmall: 1

PackBig:



Connected Profiles /

Συνεργαζόμενα Προφίλ

M35070

Accessory: EX-4407852500

DOOR LOCK WITH STRIKER ALUMIL 1 POINT SIMPLE LATCH 25/85/22/2.5 INOX

ΚΛΕΙΔ. ΠΟΡΤΑΣ ΜΕ ΑΝΤΙΚΡΙΣΜΑ ALUMIL 1 ΣΗΜΕΙΟΥ ΑΠΛΗ ΓΛΩΣΣΑ 25/85/22/2.5 INOX

Category: LOCKS FOR OPENING SYSTEMS - CYLINDERS - PANIC BARS
SET

Unit:

PackSmall: 1

PackBig: 20



Connected Profiles /

Συνεργαζόμενα Προφίλ

S77226

Accessory: EX-4500324811

LOCKING PLATE FOR DOOR LOCK AUT-MR/24x3/120/NL10

ΑΝΤΙΚΡΙΣΜΑ ΚΛΕΙΔΑΡΙΑΣ ΠΟΡΤΑΣ AUTO-MR 24x3/120/NL10 ALU

Category: LOCKS FOR OPENING SYSTEMS - CYLINDERS - PANIC BARS
PCS

Unit:

PackSmall: 1

PackBig: 5



Connected Profiles /

Συνεργαζόμενα Προφίλ

M35070

Accessory: EX-4605555500

SECURITY CYLINDER 110mm 50-10-50 (55/55) NICKEL

ΚΥΛΙΝΔΡΟΣ ΑΣΦΑΛΕΙΑΣ 110mm 50-10-50 (55/55) ΝΙΚΕΛ

Category: LOCKS FOR OPENING SYSTEMS - CYLINDERS - PANIC BARS
PCS

Unit:

PackSmall: 1

PackBig: 10



Connected Profiles /

Συνεργαζόμενα Προφίλ

S77226

Accessory: EX-4702286303

ENDEND COVER FOR STRIKKER PLATE
OF LOCK 440-78-525-00

ΠΡΟΣΘΗΚΗ ΑΝΤΙΚΡΥΣΜΑΤΟΣ
ΚΛΕΙΔΑΡΙΑΣ 440-78-525-00

Category: LOCKS FOR OPENING
SYSTEMS -
PCS CYLINDERS -PANIC
BARS

Unit:

PackSmall: 1

PackBig:



Connected Profiles /
Συνεργαζόμενα Προφίλ
M35070

Accessory: EX-3101100003

COVER FOR Φ11 HOLE ROUND BLACK
ΤΑΠΑ Φ11 ΣΤΡΟΓΓΥΛΗ ΜΑΥΡΗ

Category: PLASTIC PARTS -
PCS COVERS, SEALANTS,
DRAINAGE, ABSORB

Unit:

PackSmall: 500

PackBig:



Connected Profiles /
Συνεργαζόμενα Προφίλ
M35070

Accessory: EX-3103504103

CAP SD77 PIVOT MECHANISM FOR
THRESHOLD S77234

ΤΑΠΑ ΜΗΧΑΝΙΣΜΟΥ PIVOT SD77 ΓΙΑ
ΚΑΤΩΚΑΣΙ S77234

Category: PLASTIC PARTS -
PAI COVERS, SEALANTS,
DRAINAGE, ABSORB

Unit:

PackSmall: 10

PackBig: 40



Connected Profiles /
Συνεργαζόμενα Προφίλ
S77234

Accessory: EX-3107723403

THRESHOLD S77234 END CAP
ΤΑΠΑ ΚΑΤΩΚΑΣΙΟΥ S77234

Category: PLASTIC PARTS -
PAI COVERS, SEALANTS,
DRAINAGE, ABSORB

Unit:

PackSmall: 4

PackBig: 10

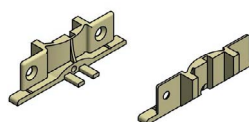

Connected Profiles /
Συνεργαζόμενα Προφίλ
S77234

Accessory: EX-4702286003

ENDEND COVER FOR LOCKER 440-78-525-00

ΠΡΟΣΘΗΚΗ ΚΛΕΙΔΑΡΙΑΣ 440-78-525-00

Category: PLASTIC PARTS -
PCS COVERS, SEALANTS,
DRAINAGE, ABSORB

Unit:

PackSmall: 10

PackBig: 100



Connected Profiles /
Συνεργαζόμενα Προφίλ

S77226

Accessory: EX-4702286103

ENDEND COVER FOR STRIKKER PLATE 415-37-36-800

ΠΡΟΣΘΗΚΗ ΑΝΤΙΚΡΙΣΜΑΤΟΣ 415-37-36-800

Category: PLASTIC PARTS -
PCS COVERS, SEALANTS,
DRAINAGE, ABSORB

Unit:

PackSmall: 1

PackBig: 10



Connected Profiles /
Συνεργαζόμενα Προφίλ

M35070

Accessory: EX-4702286203

ENDEND COVER FOR STRIKKER PLATE 450-03-248-11

ΠΡΟΣΘΗΚΗ ΑΝΤΙΚΡΙΣΜΑΤΟΣ 450-03-248-11

Category: PLASTIC PARTS -
PCS COVERS, SEALANTS,
DRAINAGE, ABSORB

Unit:

PackSmall: 10

PackBig: 120

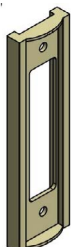

Connected Profiles /
Συνεργαζόμενα Προφίλ

M35070

Accessory: EX-7103500300

MULLION WATER EVACUATION M35

ΝΕΡΟΧΥΤΗΣ ΚΟΛΟΝΑΣ M35

Category: PLASTIC PARTS -
PCS COVERS, SEALANTS,
DRAINAGE, ABSORB

Unit:

PackSmall: 10

PackBig: 200

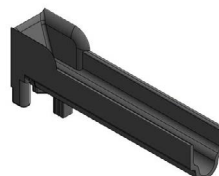

Connected Profiles /
Συνεργαζόμενα Προφίλ

M35003, M35010, M35001

Accessory: INT-3109500103

FRAME CONNECTOR FOR PVC 3129500103

ΓΩΝΙΑ ΓΙΑ PVC ΚΑΣΑΣ 3129500103

Category: POLYAMIDES

Unit: PAIR

PackSmall: 4

PackBig: 32

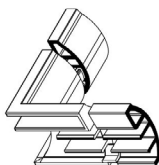

Connected Profiles /
Συνεργαζόμενα Προφίλ

M35070

Accessory: INT-3129500103

PVC FOR FRAMES SD95

PVC ΚΑΣΑΣ SD95

Category: POLYAMIDES

Unit: MET

PackSmall: 6

PackBig: 12



Connected Profiles /
Συνεργαζόμενα Προφίλ

M35070

Accessory: EX-8002020100

PNEUMATIC PUNCHING MACHINE SMARTIA WITH SLOTS FOR DETACHABLE TOOLS

ΠΡΕΣΑ ΑΕΡΟΣ SMARTIA ΜΕ ΘΕΣΕΙΣ ΑΠΟΣΠΩΜΕΝΩΝ ΦΑΣΕΩΝ

Category: PUNCHING
PCS MACHINES

Unit:

PackSmall: 1

PackBig:

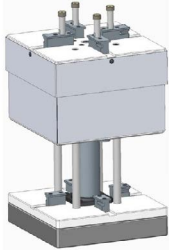

Connected Profiles /
Συνεργαζόμενα Προφίλ

Accessory: EX-8002020123

TOOL 23 FOR PNEUMATIC PUNCHING MACHINE SMARTIA

ΦΑΣΗ 23 ΓΙΑ ΠΡΕΣΑ ΑΕΡΟΣ SMARTIA

Category: PUNCHING
PCS MACHINES

Unit:

PackSmall: 1

PackBig:

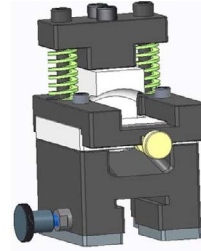

Connected Profiles /
Συνεργαζόμενα Προφίλ

M35005, M35017, M35011, M35007

Accessory: EX-8002020124

TOOL 24 FOR PNEUMATIC PUNCHING MACHINE SMARTIA

ΦΑΣΗ 24 ΓΙΑ ΠΡΕΣΑ ΑΕΡΟΣ SMARTIA

Category: PUNCHING
PCS MACHINES

Unit:

PackSmall: 1

PackBig:

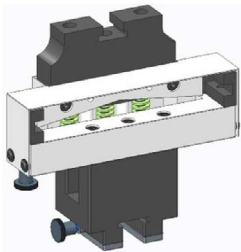

Connected Profiles /
Συνεργαζόμενα Προφίλ

M35007, M35011, M35017, M35005

Accessory: EX-8002020125

TOOL 25 FOR PNEUMATIC PUNCHING MACHINE SMARTIA

ΦΑΣΗ 25 ΓΙΑ ΠΡΕΣΑ ΑΕΡΟΣ SMARTIA

Category: PUNCHING
PCS MACHINES

Unit:

PackSmall: 1

PackBig:

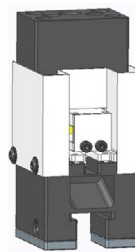

Connected Profiles /
Συνεργαζόμενα Προφίλ

M35017, M35005, M35007, M35011

Accessory: EX-8002020126

TOOL 26 FOR PNEUMATIC PUNCHING MACHINE SMARTIA

ΦΑΣΗ 26 ΓΙΑ ΠΡΕΣΑ ΑΕΡΟΣ SMARTIA

Category: PUNCHING
PCS MACHINES

Unit:

PackSmall: 1

PackBig:



Connected Profiles /
Συνεργαζόμενα Προφίλ

M35011, M35007, M35017, M35005

Accessory: EX-8002020127

TOOL 27 FOR PNEUMATIC PUNCHING MACHINE SMARTIA

ΦΑΣΗ 27 ΓΙΑ ΠΡΕΣΑ ΑΕΡΟΣ SMARTIA

Category: PUNCHING
PCS MACHINES

Unit:

PackSmall: 1

PackBig:

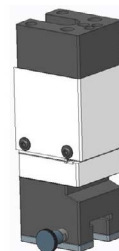

Connected Profiles /
Συνεργαζόμενα Προφίλ

M35009

Accessory: EX-7981224213

CSK TAPPING SCREW ISO 7050/DIN 7982 INOX A2 4,2X13 PH

ΦΡΕΖΑΤΗ ΛΑΜ/ΒΙΔΑ ISO 7050/DIN 7982 INOX A2 4,2X13 PH

Category: SCREWS-RIVETS-ANCHORS
PCS

Unit:

PackSmall: 1000

PackBig: 0

Connected Profiles /
Συνεργαζόμενα Προφίλ

S77234



Accessory: EX-7981224232

CSK TAPPING SCREW ISO 7050/DIN 7982 INOX A2 4,2X32 PH

ΦΡΕΖΑΤΗ ΛΑΜ/ΒΙΔΑ ISO 7050/DIN 7982 INOX A2 4,2X32 PH

Category: SCREWS-RIVETS-ANCHORS
PCS

Unit:

PackSmall: 500

PackBig:

Connected Profiles /
Συνεργαζόμενα Προφίλ

S77228



Accessory: EX-7981224813

CSK TAPPING SCREW ISO 7050/DIN 7982 INOX A2 4,8X13 PH

ΦΡΕΖΑΤΗ ΛΑΜ/ΒΙΔΑ ISO 7050/DIN 7982 INOX A2 4,8X13 PH

Category: SCREWS-RIVETS-ANCHORS
PCS

Unit:

PackSmall: 1000

PackBig: 0

Connected Profiles /
Συνεργαζόμενα Προφίλ

S77234



Accessory: EX-7982123919

PAN TAPPING SCREW ISO 7049/DIN 7981 INOX A2 3,9X19 PH

ΚΕΦΑΛΩΤΗ ΛΑΜ/ΒΙΔΑ ISO 7049/DIN 7981 INOX A2 3,9X19 PH

Category: SCREWS-RIVETS-ANCHORS
PCS

Unit:

PackSmall: 1000

PackBig: 0

Connected Profiles /
Συνεργαζόμενα Προφίλ

AL35001



Accessory: EX-7982124250

PAN TAPPING SCREW ISO 7049/DIN 7981 INOX A2 4,2X50 PH

ΚΕΦΑΛΩΤΗ ΛΑΜ/ΒΙΔΑ ISO 7049/DIN 7981 INOX A2 4,2X50 PH

Category: SCREWS-RIVETS-ANCHORS
PCS

Unit:

PackSmall: 200

PackBig:

Connected Profiles /
Συνεργαζόμενα Προφίλ

S77228



Accessory: EX-7982124295

PAN TAPPING SCREW ISO 7049/DIN 7981 INOX A2 4,2X9,5 PH

ΚΕΦΑΛΩΤΗ ΛΑΜ/ΒΙΔΑ ISO 7049/DIN 7981 INOX A2 4,2X9,5 PH

Category: SCREWS-RIVETS-ANCHORS
PCS

Unit:

PackSmall: 1000

PackBig: 0

Connected Profiles /
Συνεργαζόμενα Προφίλ

S77943



Accessory: EX-7982124819

PAN TAPPING SCREW ISO 7049/DIN 7981 INOX A2 4,8X19 PH

ΚΕΦΑΛΩΤΗ ΛΑΜ/ΒΙΔΑ ISO 7049/DIN 7981 INOX A2 4,8X19 PH

Category: SCREWS-RIVETS-
PCS ANCHORS

Unit:

PackSmall: 1000

PackBig: 0



Connected Profiles /
Συνεργαζόμενα Προφίλ
M35070, AL35001

Accessory: EX-7982124832

PAN TAPPING SCREW ISO 7049/DIN 7981 INOX A2 4,8X32 PH

ΚΕΦΑΛΩΤΗ ΛΑΜ/ΒΙΔΑ ISO 7049/DIN 7981 INOX A2 4,8X32 PH

Category: SCREWS-RIVETS-
PCS ANCHORS

Unit:

PackSmall: 500

PackBig:



Connected Profiles /
Συνεργαζόμενα Προφίλ
M35070

Accessory: EX-8968012201

HEXAGON NUT DIN6923 M12 WITH SERRATION INOX

ΠΕΡΙΚΟΧΛΙΟ DIN6923 M12 ME ΟΔΟΝΤΩΣΗ A2 INOX

Category: SCREWS-RIVETS-
PCS ANCHORS

Unit:

PackSmall: 100

PackBig:



Connected Profiles /
Συνεργαζόμενα Προφίλ

A large, abstract yellow graphic on the left side of the page, consisting of several overlapping diagonal rectangular shapes in different shades of yellow, creating a dynamic, layered effect.

GENERAL INFORMATION ΓΕΝΙΚΕΣ ΠΛΗΡΟΦΟΡΙΕΣ

General Information

1. Aluminium as a fabrication material

Aluminium has the capability of being extruded into complex shapes to exact tolerances. Aluminium can be formed into literally thousands of unique profiles, each one able to meet a number of specific structural and aesthetic requirements. It is this capability to provide simple elegant solutions to extremely complex design problems that has led to aluminium's enduring appeal. Aluminium is chosen for outdoor use because it is a stable, corrosion-resistant and light weight metal. One of aluminium's primary appeals to a specifier is its exceptional strength to weight ratio. At 2.7g/cm², aluminium is 66% lighter than steel. It is also far less susceptible to brittle fractures. Indeed, when aluminium and steel structures are compared, aluminium's greater modulus of elasticity means that weight ratios of 1:2 are easily attained. It can also be processed at high cutting speeds and welded connections are not necessary. These advantages help to reduce fabrication time. Alumil constructions are realized with aluminium profiles extruded in the alloy EN AW 6060 according to EN 755-1. The mechanical characteristics conform to the standard EN 755-2, with a modulus of elasticity of 70GPa. The tolerances are based on EN 755-3.

2. Contact with other materials

2.1 Metals

When two metals of differing electro-negativity values come into contact in humid conditions, an electrical couple is formed giving rise to oxidizing effects at the expense of electro-negative metal of the couple. In order to avoid severe corrosion effects, an insulating barrier should be placed between the two metals. Contact with stainless steel has not been found to be harmful to aluminium to date. Contact with copper and its alloys is extremely harmful to aluminium. It is absolutely necessary to insulate these two metals. Lead should be insulated as well.

2.2 Timber

Most timbers have no harmful effects on aluminium. Some such as walnut however, produce acids which attack and damage aluminium. These effects occur especially in humid conditions or when the timber is not sufficiently dry. Insulation is recommended by using a bituminous paint. When you treat timber against humidity and insects you should check that the chemical substances used in the treatment are not harmful to aluminium. Products containing copper salts, mercury salts, and fluoride compounds are very harmful to aluminium and should be avoided.

2.3 Lime/Cement

In humid conditions, limestone or cement reacts with aluminium (even when anodized) revealing superficial white spots on the surface of the metal after cleaning. It is advisable to protect the aluminium during installation with ALUMIL protective foil.

Γενικές Πληροφορίες

1. Το αλουμίνιο ως δομικό υλικό

Με την μέθοδο της διέλασης το αλουμίνιο έχει την δυνατότητα να δημιουργεί πολύπλοκες διατομές με ανοχές ακριβείας. Το αλουμίνιο μπορεί να μορφοποιηθεί σε πραγματικά απεριόριστο αριθμό μοναδικών προφίλ, καθένα από τα οποία ικανοποιεί ειδικές δομικές και αισθητικές απαιτήσεις. Αυτή η ικανότητα του υλικού να προσφέρει απείριτες και καλαίσθητες λύσεις σε ιδιαίτερα πολύπλοκα σχεδιαστικά προβλήματα το οδήγησε στην ηγετική θέση που κατέχει σήμερα. Το αλουμίνιο επιλέγεται για το εξωτερικό των κτιρίων γιατί είναι σταθερό, ανθεκτικό στη διάβρωση και ελαφρύ μέταλλο. Μια από τις πιο δελεαστικές ιδιότητες του αλουμινίου για τον μηχανικό, είναι ο καταπληκτικός λόγος αντίστασης/βάρους. Στα 2,7 gr/cm², το αλουμίνιο είναι 66% πιο ελαφρύ από τον χάλυβα. Επίσης είναι ανθεκτικό σε ψαθυρή θραύση. Όταν γίνεται σύγκριση μεταξύ κατασκευών αλουμινίου και κατασκευών χάλυβα, ο μεγαλύτερος συντελεστής ελαστικότητας του αλουμινίου σημαίνει ότι ο λόγος βάρους 1:2 επιτυγχάνεται εύκολα. Ακόμη, μπορεί να κατεργαστεί με υψηλές ταχύτητες κοπής και οι συγκολλητές συνδέσεις δεν είναι απαραίτητες. Αυτά τα πλεονεκτήματα συμβάλλουν στην μείωση των χρόνων κατασκευής. Τα προφίλ που συνθέτουν τα συστήματα της Alumil είναι από κράμα EN AW 6060 σύμφωνα με το εναρμονισμένο πρότυπο (EN) 755-1. Τα μηχανικά χαρακτηριστικά συμμορφώνονται με το πρότυπο EN 755-2, με συντελεστή ελαστικότητας 70kN/mm². Οι ανοχές βασίζονται στο EN 755-3.

2. Επαφή με άλλα υλικά

2.1 Μέταλλα

Όταν δύο μέταλλα με διαφορετική ηλεκτροαρνητικότητα (electro-negativity) έρχονται σε επαφή σε υγρό περιβάλλον, το πιο ηλεκτροαρνητικό από τα δύο, μέταλλο, υφίσταται μια ηλεκτρική και οξειδωτική τάση. Το αλουμίνιο είναι περισσότερο ηλεκτροαρνητικό συγκρινόμενο με τα άλλα μέταλλα. Ο εκτεθειμένος (απροστατέυτος) χάλυβας, οξειδώνεται και επιτίθεται στο αλουμίνιο. Για να αποφευχθεί η διάβρωση του αλουμινίου, θα πρέπει να τοποθετείται μεταξύ των δύο μετάλλων ένα μονωτικό διαχωριστικό. Αντιθέτως, η επαφή με τον ανοξείδωτο χάλυβα, από όσα γνωρίζουμε μέχρι σήμερα, δεν φαίνεται να βλάπτει το αλουμίνιο. Η επαφή με τον χαλκό και τα κράματά του είναι εξαιρετικά επιζήμια για το αλουμίνιο και η προστασία με επιφανειακή μόνωση αυτών των δύο υλικών απαιτείται. Τέλος και ο μόλυβδος είναι πιο ηλεκτροθετικός από το αλουμίνιο και θα πρέπει να μονώνεται επίσης.

2.2 Ξύλο

Τα περισσότερα είδη ξυλείας δεν έχουν επιβλαβείς επιπτώσεις στο αλουμίνιο. Ορισμένα είδη ξυλείας όμως, όπως η δρύς και η καρυδιά, παράγουν οξέα τα οποία προσβάλλουν και φθείρουν το αλουμίνιο. Αυτά τα φαινόμενα παρατηρούνται κυρίως σε συνθήκες αυξημένης υγρασίας στο περιβάλλον ή όταν το ξύλο δεν είναι αρκετά στεγνό. Συνιστάται η μόνωση με την χρήση ασφαλιστικού χρώματος. Επίσης όταν το ξύλο υποβάλλεται σε επεξεργασίες για την προφύλαξή του από την υγρασία και τα έντομα, θα πρέπει να ελέγχεται ότι οι χημικές ουσίες που χρησιμοποιούνται για την κατεργασία δεν είναι επιβλαβείς για το αλουμίνιο. Προϊόντα που στην σύνθεσή τους περιέχεται στεατικός χαλκός, άλατα υδραργύρου και φθοριούχες ενώσεις, είναι πολύ επιβλαβή για το αλουμίνιο και θα πρέπει να αποφεύγονται.

2.3 Ασβέστης/Τσιμέντο

Σε συνθήκες υγρασίας, ο ασβέστης ή το τσιμέντο αντιδρούν με το αλουμίνιο (ακόμη και όταν είναι ανοδιωμένο) αποκαλύπτοντας επιφανειακές λευκές κηλίδες στην επιφάνεια του μετάλλου μετά τον καθαρισμό. Συνιστάται να προστατεύεται το αλουμίνιο κατά την τοποθέτηση με το προστατευτικό φιλμ της Alumil.

3. Surface treatment

The following colours are available:
Anodised finish:

Natural colour etched
Bronze colour
Special anodised colours

The anodising process is carried out according to the EWAA-EURAS regulations.
Painted finish:

White
Brown
RAL colours
Sable colours

The painting process is carried out in accordance to Qualicoat regulations.

4. Storage

To avoid superficial damage the following precautions should be taken:

- 4.1 Store the profiles in a dry area
- 4.2 Avoid any contact with steel by protecting the profiles with wrapping paper or plastic foil. In humid areas rust and steel burr can damage the surface finish.
- 4.3 Store the profiles horizontally in such a way as to eliminate the possibility of damaging or scratching the profiles while removing them.
- 4.4 Store the profiles in batches.

5. Aluminium maintenance

Both anodised and painted aluminium should be cleaned on a regular basis. For urban not littoral areas that are not subjected to aggressive elements like air pollution or salty air, it is sufficient to clean the aluminium whenever you clean the glass. Warm water should be used with a dilute of a non-aggressive, non-acetous detergent without ammonia for cleaning the aluminium. Then you should thoroughly rinse the aluminium with clear water and dry using an absorbing cloth. In urban areas or areas near to the sea, the aluminium should be cleaned more often and more thoroughly. Areas that are not exposed to rainfall should be cleaned more frequently than other surfaces. If water and mild detergents are not enough to clean the aluminium fenestrations there are detergents that have been specially developed for aluminium surfaces. These detergents contain light abrasive elements and can be used with a synthetic cleaning cloth. In all cases it is important to completely rinse surfaces with clear water and dry them thoroughly, especially the corners and the bottom profile. In order to protect and increase the life cycle of the aluminium, it may be treated with a very thin clear coat of water resistant film available from ALUMIL.

3. Επιφανειακή επεξεργασία

Είναι διαθέσιμα τα παρακάτω χρώματα:

Αποχρώσεις ανοδίωσης:

Φυσικό ματ χρώμα
Μηρούτζινο χρώμα
Ειδικές αποχρώσεις ανοδίωσης

Η διαδικασία ανοδίωσης γίνεται σύμφωνα με τις προδιαγραφές της EWAA-EURAS.

Χρώματα ηλεκτροστατικής βαφής:

Λευκό
Καφέ
Χρώματα RAL
Χρώματα SABLE

Η διαδικασία της ηλεκτροστατικής βαφής γίνεται σύμφωνα με τις προδιαγραφές της Qualicoat.

4. Αποθήκευση

Για την αποφυγή επιφανειακών φθορών πρέπει να παίρνονται οι παρακάτω προφυλάξεις:

- 4.1 Τα προφίλ να αποθηκεύονται σε χώρο που δεν υπάρχει υγρασία
- 4.2 Να αποφεύγεται οποιαδήποτε επαφή με χάλυβα, προστατεύοντας τα προφίλ με χαρτί συσκευασίας ή πλαστική μεμβράνη. Σε υγρές περιοχές σκουριά και ρινίσματα χάλυβα μπορούν να προκαλέσουν φθορές στην επιφανειακή επεξεργασία.
- 4.3 Τα προφίλ πρέπει να αποθηκεύονται σε οριζόντια θέση με τρόπο που να αποκλείεται η πιθανότητα φθοράς ή γρατσουνίσματος κατά την μετακίνησή τους.
- 4.4 Τα προφίλ να αποθηκεύονται συσκευασμένα.

5. Συντήρηση του αλουμινίου

Τόσο το ανοδιωμένο όσο και το ηλεκτροστατικά βαμμένο αλουμίνιο, πρέπει να καθαρίζονται σε τακτά διαστήματα. Σε ημισιαστικές μη παραθαλάσσιες περιοχές που δεν επηρεάζονται από επιθετικά περιβαλλοντικά φαινόμενα όπως ατμοσφαιρική ρύπανση ή αλατώδεις περιβάλλοντα, ο καθαρισμός μπορεί να γίνεται μαζί με τον καθαρισμό των τζαμιών. Για τον καθαρισμό του αλουμινίου συνιστάται η χρήση χλιαρού νερού και ενός «μαλακού» απορρυπαντικού που να μην είναι όξινο και να μην περιέχει αμμωνία. Μετά, πρέπει να ξεβγάζεται επιμελώς με νερό και να στεγνώνεται με ένα μαλακό απορροφητικό πανί. Σε αστικές ή παραθαλάσσιες περιοχές, ο καθαρισμός του αλουμινίου πρέπει να γίνεται πιο συχνά και με πολύ μεγάλη επιμέλεια. Οι επιφάνειες αλουμινίου που δεν εκτίθενται στην βροχή πρέπει να καθαρίζονται με μεγαλύτερη συχνότητα από τις εκτεθειμένες στην βροχή. Αν το νερό και τα μαλακά απορρυπαντικά δεν επαρκούν για τον καλό καθαρισμό του αλουμινίου, υπάρχουν και ειδικά για το αλουμίνιο απορρυπαντικά. Αυτά τα απορρυπαντικά περιέχουν ελαφρώς λειαντικά ψήγματα και μπορούν να χρησιμοποιηθούν σε συνδυασμό με ένα συνθετικό πανί καθαρισμού. Σε όλες τις περιπτώσεις είναι πολύ σημαντικό να ξεπλένονται καλά οι επιφάνειες και να στεγνώνονται επιμελώς, ειδικά οι γωνίες και τα προφίλ που έρχονται σε επαφή με το έδαφος. Για την προστασία και την επιμήκυνση του κύκλου ζωής του αλουμινίου, όλα τα προφίλ που βάζονται στα βαφεία της ALUMIL υποβάλλονται σε βελτιωτική επεξεργασία επιφάνειας SEASIDE CLASS, διαθέσιμο από την ALUMIL.

Useful European standards and reference material
Χρήσιμα Ευρωπαϊκά πρότυπα και προδιαγραφές

- EN 13123 Windows, doors and shutters - Explosion resistance - Requirements and classification Parts 1-2
Παράθυρα, πόρτες και εξώφυλλα - Αντίσταση στις εκρήξεις - Απαιτήσεις και ταξινόμηση - Μέρος 1-2
- EN 13124 Windows, doors and shutters - Explosion resistance - Test method Parts 1-2
Παράθυρα, πόρτες και εξώφυλλα - Αντοχή σε εκρήξεις - Μέθοδοι δοκιμής - Μέρος 1-2
- ENV 13420 Windows - Behaviour between different climates - Test method
Παράθυρα - Συμπεριφορά μεταξύ διαφορετικών κλιμάτων - Μέθοδος δοκιμής
- EN 13501 Fire classification of construction products and building elements Parts 1-5
Ταξινόμηση δομικών προϊόντων και στοιχείων σχετικά με την φωτιά - Μέρος 1-5
- EN 13541 Glass in building - Security glazing - Testing and classification of resistance against explosion pressure
Ύαλος για δομική χρήση - Υαλοστάσια ασφαλείας - Δοκιμές για ταξινόμηση της αντίστασης σε πίεση λόγω έκρηξης
- EN 14024 Metal profiles with thermal barrier - Mechanical performance - Requirements, proof and tests for assessment
Μεταλλικά προφίλ - Θερμικός φραγμός - Μηχανική απόδοση - Απαιτήσεις, αποδεικτικά στοιχεία και δοκιμές αξιολόγησης
- EN 14351 Windows and doors - Product standard, performance characteristics
Παράθυρα και πόρτες - Πρότυπο προϊόντος, χαρακτηριστικά επίδοσης - Μέρος 1: Παράθυρα και εξωτερικά συστήματα θυρών για πεζούς χωρίς χαρακτηριστικά πυραντίστασης ή/και διαρροής καπνού
- EN 14600 Doorsets and openable windows with fire resisting and/or smoke control characteristics - Requirements and classification
Συστήματα θυρών και ανοιγόμενα παράθυρα με χαρακτηριστικά πυραντίστασης ή/και ελέγχου καπνού - Απαιτήσεις και ταξινόμηση
- EN 14608 Windows - Determination of the resistance to racking
Παράθυρα - Προσδιορισμός της αντίστασης σε κατακόρυφο φορτίο



Copyright Notice:

Copyright © 2021 Alumil S.A. The distribution, the partial or in whole copying of texts, photographs and generally, any of the contents included in this manual, is prohibited. The contents of this manual are original. All texts, graphics and images presented in any part of the manual belong to the intellectual property of their author. It is forbidden to republish and/or reproduce, by any means, with or without editing, the contents of this manual without the author's written permission. The unlawful use of the manual may lead to infringement and cause sanctions according to Law 2121/93 and the rules of international law that apply in Greece.

Disclaimer of Liability:

The Company is not responsible for typographical errors, omissions and any inaccuracies that may occur in this manual. The information in this manual is subject to change without notice.

Πνευματικά Δικαιώματα:

Πνευματικά δικαιώματα © 2021 ΑΛΟΥΜΙΛ Α.Ε. Απαγορεύεται η αναδημοσίευση, ολική ή μερική αντιγραφή κειμένων, φωτογραφιών και γενικότερα πληροφοριών που περιέχονται στις σελίδες του εγχειριδίου και δεν αποτελούν αναδημοσίευση από άλλες πηγές. Όλα τα κείμενα, γραφικά, εικόνες που παρουσιάζονται σε οποιοδήποτε τμήμα του εγχειριδίου αποτελούν πνευματική ιδιοκτησία του δημιουργού τους. Κάθε αναδημοσίευση, η αναπαραγωγή, σε οποιοδήποτε μέσο, μετά ή άνευ επεξεργασίας, περιεχομένων του εγχειριδίου χωρίς προηγούμενη έγγραφη άδεια, δεν επιτρέπεται. Η μη επιτρεπτή χρήση του υλικού του εγχειριδίου μπορεί να συνιστά παράβαση και να επισύρει κυρώσεις σύμφωνα με Ν. 2121/93 και τους κανόνες διεθνούς δικαίου που ισχύουν στην Ελλάδα.

Αποκήρυξη Ευθύνης:

Η εταιρεία δεν ευθύνεται για τυπογραφικά λάθη, παραλείψεις και ανακρίβειες σε αυτό το εγχειρίδιο. Οι πληροφορίες σε αυτό το εγχειρίδιο υπόκεινται σε αλλαγή χωρίς προειδοποίηση.

